

автомобиль : C4 CACTUS		номер VIN: VF70PHMZBFE549514 / OPR : 14121	
область	элементы защиты и двери	функция	ремни безопасности / подушки безопасности
составные части			

принцип

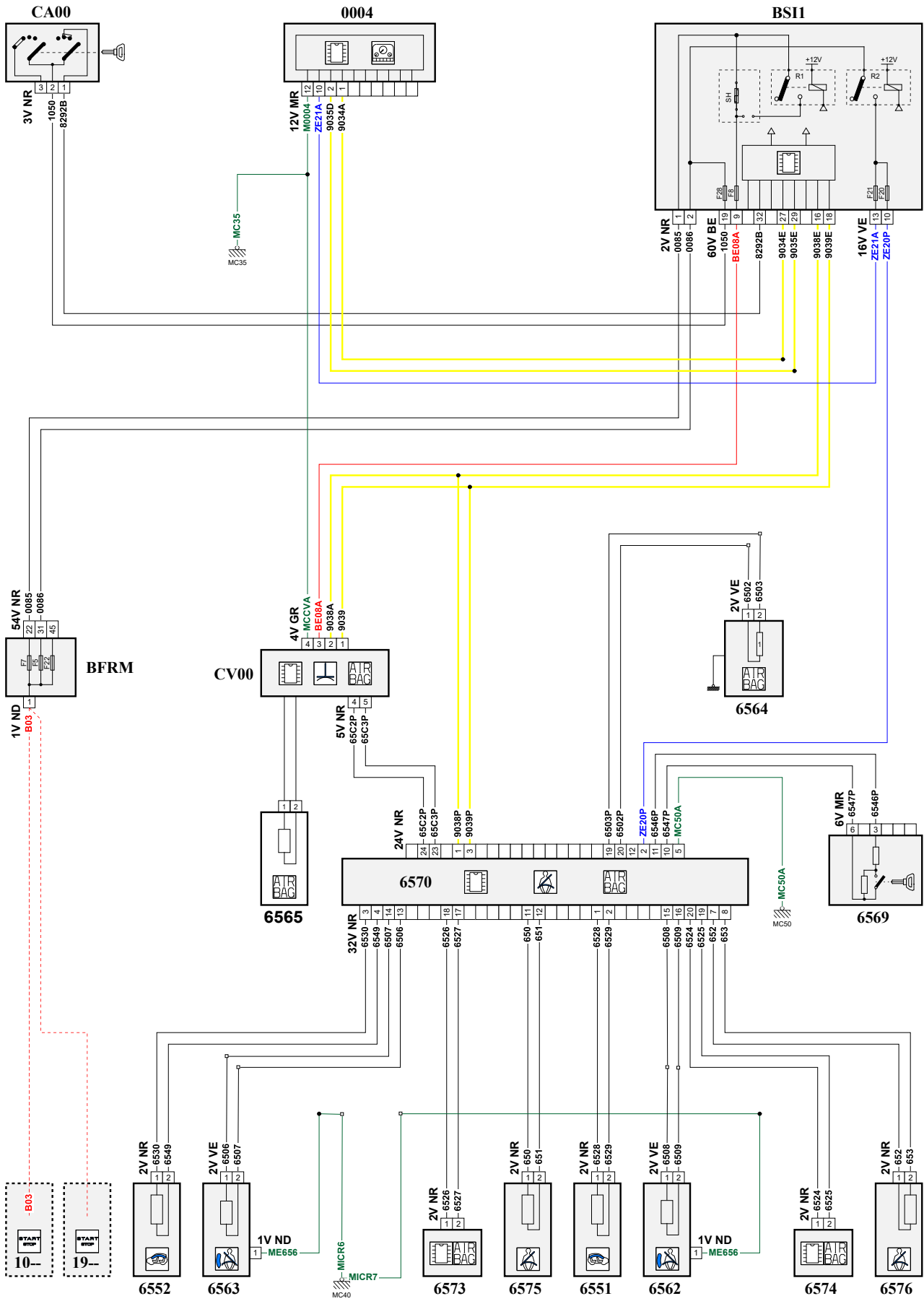

D3CZH00R

собственность PSA Peugeot Citroen

26/12/2022

код элемента	назначение	информация
0004	null	панель приборов / / интеллектуальная панель приборов /
1010	null	стартер
1014	null	устройство поддержания напряжения в сети
6551	null	правая подушка безопасности шторного типа
6552	null	левая подушка безопасности шторного типа
6562	null	правая боковая подушка безопасности
6563	null	левая боковая подушка безопасности
6564	null	передняя подушка безопасности пассажира
6569	null	выключатель нейтрализации подушки безопасности пассажира
6570	null	компьютер подушек безопасности и преднатяжителей
6573	null	датчик фронтального удара, левый /
6574	null	датчик фронтального удара, правый /
6575	null	левый передний пиротехнический натяжитель
6576	null	правый передний пиротехнический натяжитель
BFRM	null	блок предохранителей и реле двигателя
BSI1	null	интеллектуальный коммутационный блок (BSI1)
CA00	null	контактор блокировки рулевого управления
CV00	null	подрулевой переключатель
E904A	null	сращивание информационного провода (или эквипотенциального 904A)
E905A	null	сращивание информационного провода (или эквипотенциального 905A)
E908	null	сращивание информационного провода (или эквипотенциального 908)
E909	null	сращивание информационного провода (или эквипотенциального 909)
EM21A	null	сращивание массы (точка соединения с массой номер 21A)
EM21B	null	сращивание массы (точка соединения с массой номер 21B)
EM35A	null	сращивание массы (точка соединения с массой номер 35A)
MC35A	null	точка соединения с массой кузова номер 35
MC40B	null	точка соединения с массой кузова номер 40
MC50B	null	точка "массы" на кузове 50B