

МОМЕНТЫ ЗАТЯЖКИ : ПЕРЕДНИЙ МОСТ

1. Несущий элемент



Рисунок : B3CB06TD

ВНИМАНИЕ : Болты (или гайки) (3) типа "Низкое трение" являются деталями однократного применения и обязательно должны заменяться. Любое повторное использование запрещено (риск поломки). Снятые болты (или гайки) должны выбрасываться.

Метка	Обозначение	Момент затяжки
(1)	Болт (Несущий элемент / Кузов) (*)	3 дН.м
(2)	Гайка (Верхняя опора амортизатора) (*)	7,5 дН.м
(3)	Болт вместе с гайкой (Узел в сборе – пружины переднего амортизатора / Поворотный кулак) (*)	Предварительная затяжка моментом 10 дН.м
		Угловая затяжка 120

(*) Заменять после каждой разборки

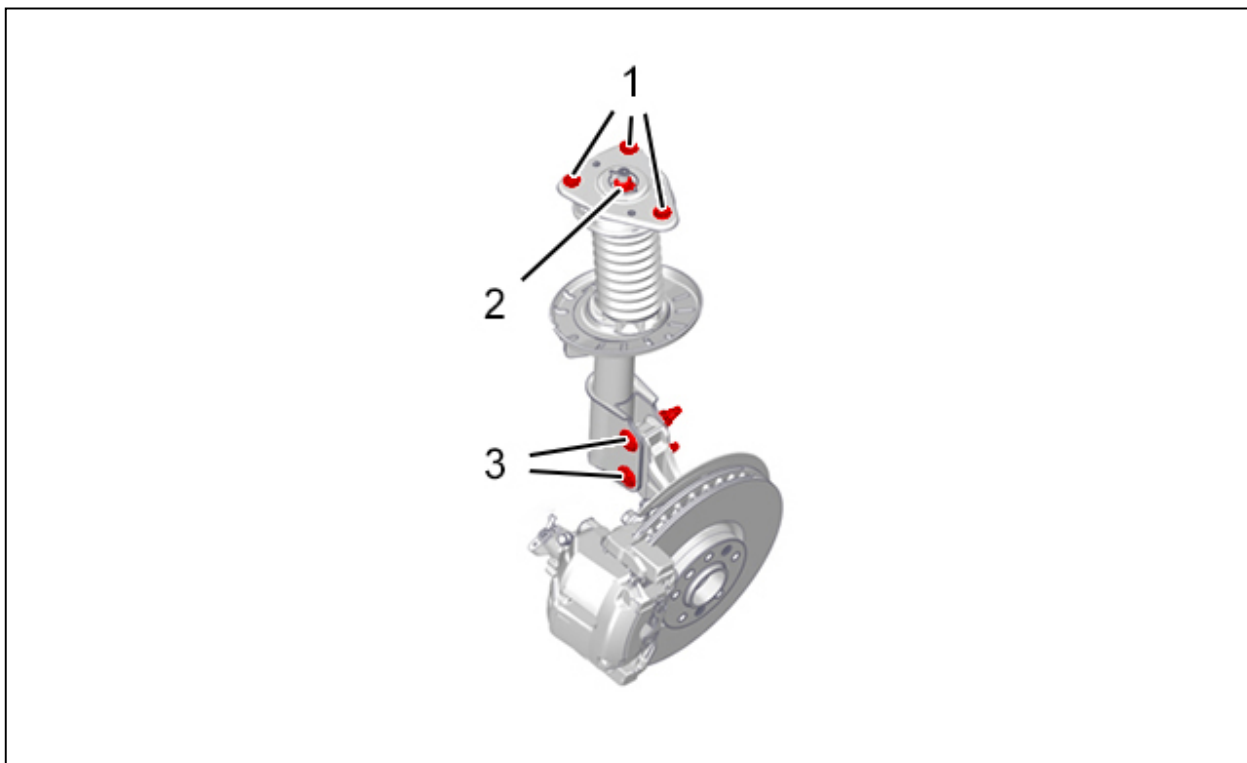
2. Передняя подmotorная рама



Рисунок : B3CB09XD

ВНИМАНИЕ : Болты (или гайки) (1), (2), (3), (4), (5), (7) типа "Низкое трение" являются деталями однократного применения и обязательно должны заменяться. Любое повторное использование запрещено (риск поломки). Снятые болты (или гайки) должны выбрасываться.

Метка	Обозначение	Момент затяжки
(1)	Болт вместе с гайкой (Нижний рычаг подвески / Передняя подmotorная рама) (*)	Момент предварительной затяжки 5 дН.м Угловая затяжка 135
(2)	Болт вместе с гайкой (Нижний рычаг подвески/Передняя подmotorная рама) (*)	Момент предварительной затяжки 5 дН.м Угловая затяжка 135
(3)	Гайки с буртиком (Тяга стабилизатора поперечной устойчивости) (*)	4,3 дН.м
	Гайка с буртиком (Тяга стабилизатора поперечной устойчивости) (*)	6 дН.м
(4)	Гайки (Нижний шаровой шарнир поворотного кулака / Поворотный кулак) (*)	6,5 дН.м
(5)	Гайки (Нижний шаровой шарнир поворотного кулака / Нижний рычаг) (*)	9 дН.м
(6)	Болт (Датчик высоты кузова/Кузов)	2 дН.м
(7)	Болт (Кронштейн крепления переднего подрамника) (*)	Предварительная затяжка моментом 6 дН.м Угловая затяжка 90
(*) Заменять после каждой разборки		

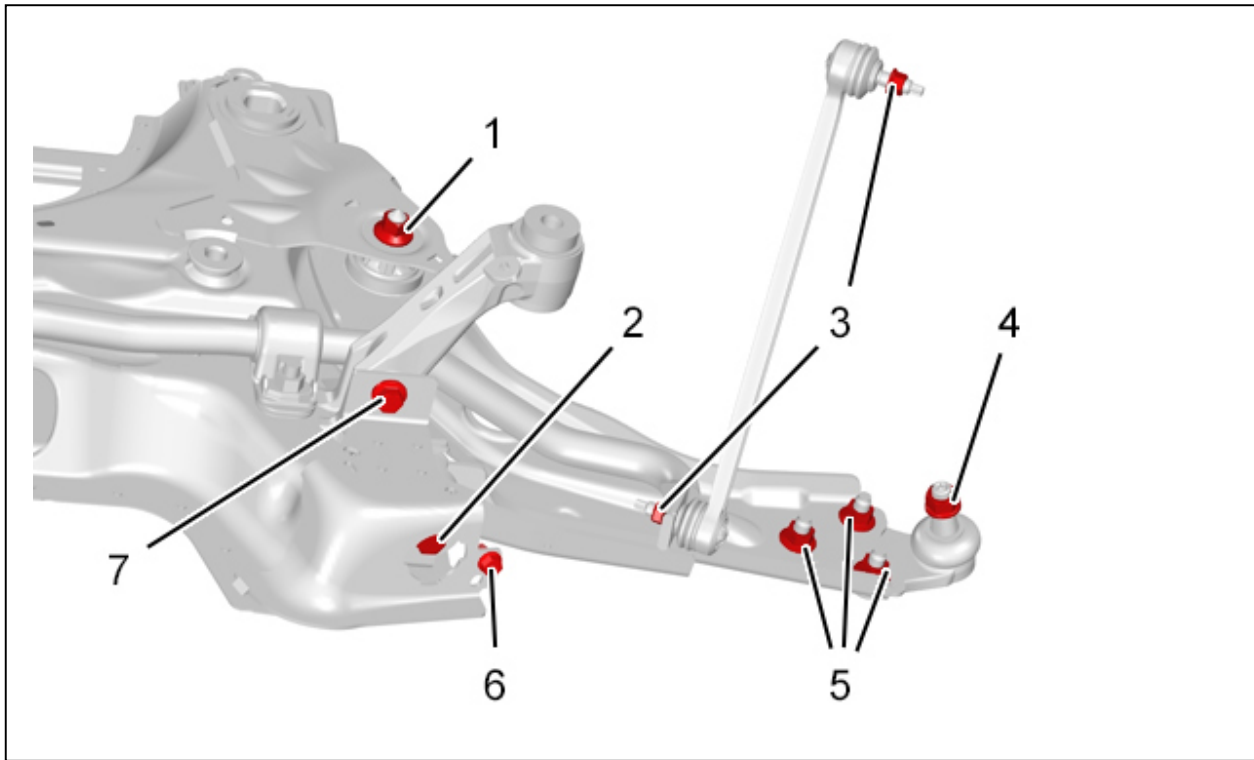

Рисунок : B3CB09UD

ВНИМАНИЕ : Болты (или гайки) (6), (7), (8), (9), (10) типа "Низкое трение" являются деталями однократного применения и обязательно должны заменяться. Любое повторное использование запрещено (риск поломки). Снятые болты (или гайки) должны выбрасываться.

Метка	Обозначение	Момент затяжки
(6)	Болт (Передняя подмоторная рама : С сайлент-блоком) (*)	9 дН.м
	Болт (Передняя подмоторная рама : Без сайлент-блока) (*)	9 дН.м
(7)	Болт (Кронштейн крепления переднего подрамника) (*)	Предварительная затяжка моментом 6 дН.м
		Угловая затяжка 90
(8)	Болт (Подшипник стабилизатора поперечной устойчивости) (*)	Предварительная затяжка моментом 6 дН.м
		Угловая затяжка 135
(9)	Болт (Передняя подмоторная рама) (*)	Предварительная затяжка моментом 7 дН.м
		Угловая затяжка 90
(10)	Болт (Задняя поперечина подмоторной рамы / Кузов) (*)	Предварительная затяжка моментом 8 дН.м
		Угловая затяжка 45
(*) Заменять после каждой разборки		

3. Удлинитель переднего подрамника

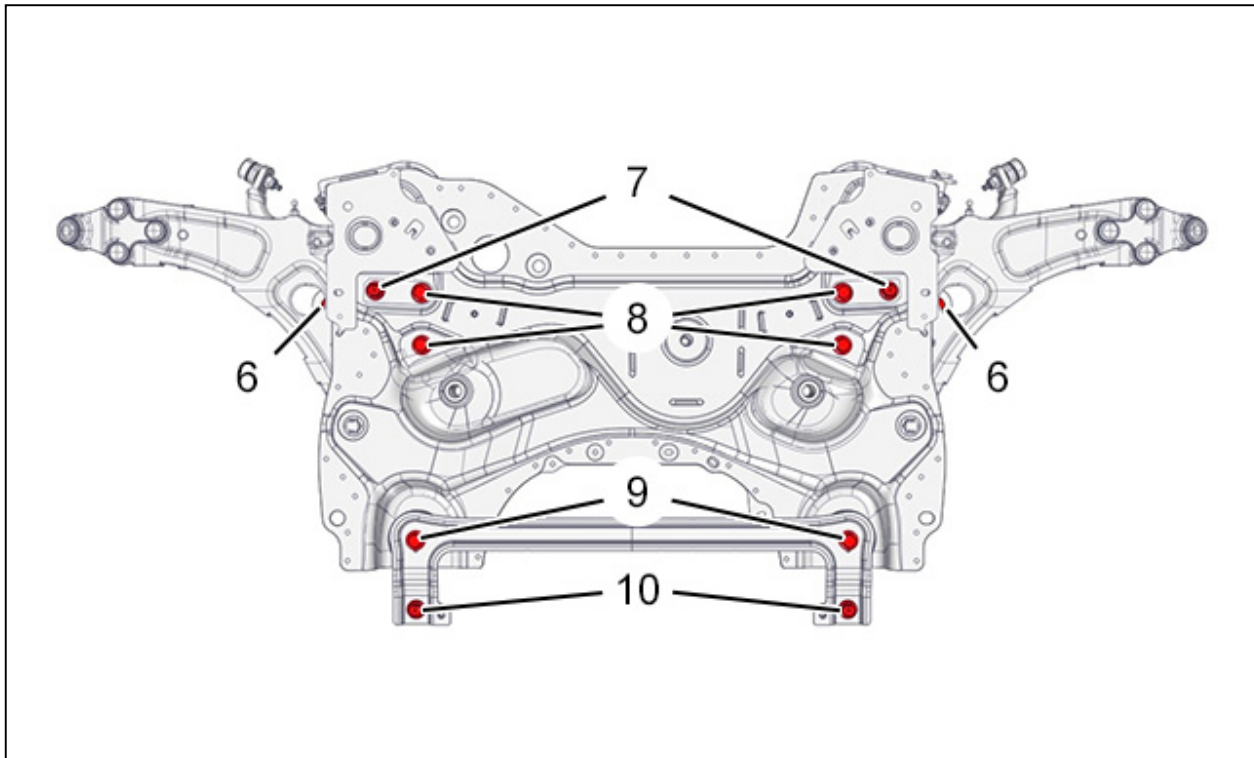
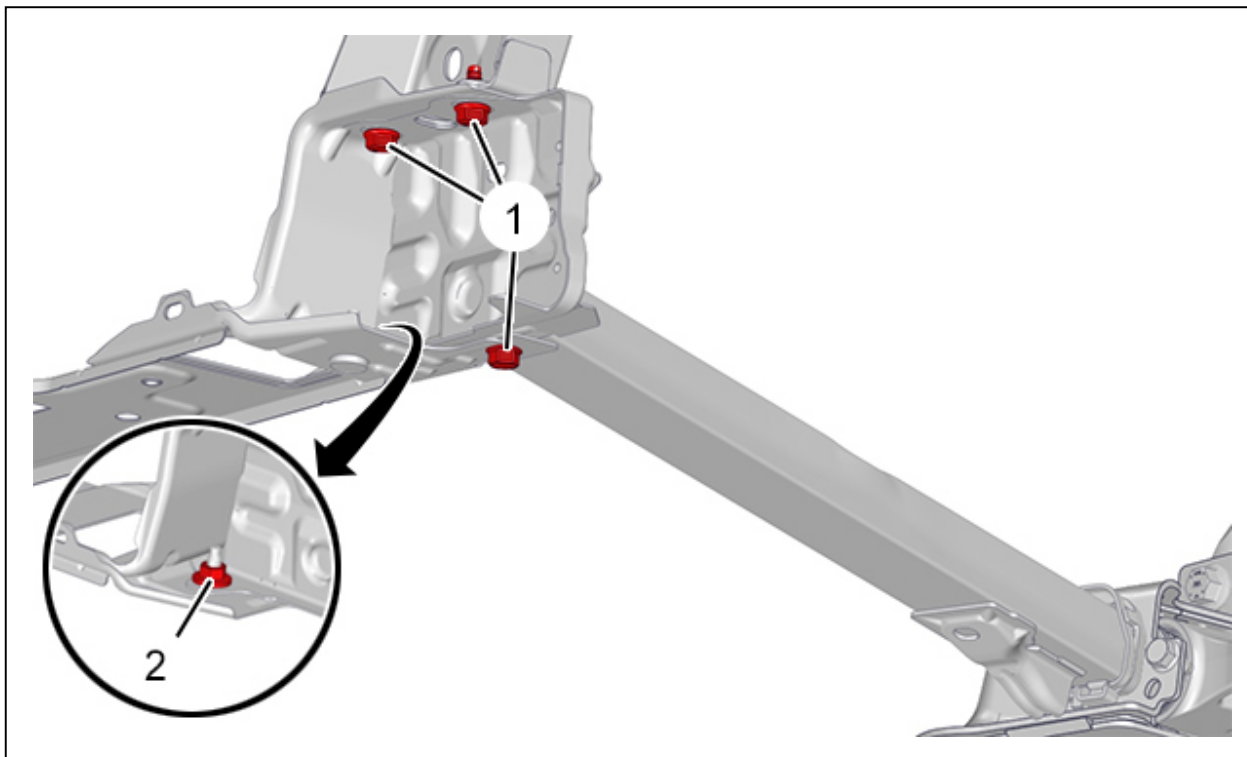

Рисунок : B3CB09WD

Метка	Обозначение	Момент затяжки
(1)	Болт (Удлинители переднего подрамника)	2 дН.м
(2)	Гайка (Удлинители переднего подрамника)	2 дН.м