

ВЫПОЛНЯЕМЫЕ ОПЕРАЦИИ : ПЕРЕД ОТКЛЮЧЕНИЕМ И ПОСЛЕ ПРИСОЕДИНЕНИЯ СЕРВИСНОЙ АККУМУЛЯТОРНОЙ БАТАРЕИ

В данном документе рассматривается процедура, которой необходимо следовать при отключении и включении сервисной аккумуляторной батареи.

1. Отключение сервисной аккумуляторной батареи

1.1. Поставьте автомобиль в подходящем месте

Из соображений безопасности рекомендуется выполнять операцию отключения аккумуляторной батареи в следующих условиях :

- В проветриваемом помещении
- В месте, обеспечивающем свободный доступ к оборудованию
- На ровной поверхности

1.2. Затяните стояночный тормоз

Для автомобилей, оснащенных стояночным тормозом с электроуправлением : Потянуть в течение 3 с за кнопку затяжки тормоза (Появится сообщение).

ПРИМЕЧАНИЕ : В случае невозможности разблокирования стояночного тормоза с помощью электропривода, использовать систему разблокирования вручную, которая позволяет выполнить механическое разблокирование стояночного тормоза (Смотреть руководство по эксплуатации автомобиля).

1.3. Проверить положение селектора передач

Для автомобилей, оснащенных автоматической или роботизированной коробкой передач :

- Затяните стояночный тормоз
- Поместить селектор передач в положение - Нейтральное положение "N" (Для автомобилей, оснащенных автоматизированной коробкой передач с ручным управлением)
- Поместить селектор передач в положение - Паркинг "P" (Для автомобилей с автоматической коробкой передач)

1.4. Персональные настройки клиента

Записать :

- Радиостанции в память аудиосистемы
- Конфигурацию аудиосистемы

1.5. Открывающиеся элементы кузова

ВНИМАНИЕ : Для автомобилей, оснащенных охранной сигнализацией бельгийского типа, оставить капот открытым, во избежание приведения в действие охранной сигнализации.

Если автомобиль стоит в безопасном закрытом месте, оставить хотя бы одно окно открытым и убедиться, что остальные открывающиеся элементы закрыты. В противном случае, запереть все открывающиеся элементы кузова и вытащить ключ зажигания из замка.

ПРИМЕЧАНИЕ : Запереть механическим образом соответствующий замок, для того, чтобы отключить бесполезные источники потребления электроэнергии.

ВНИМАНИЕ : При отключенной сервисной аккумуляторной батарее в автомобилях с электроприводом багажника невозможно открыть багажник.

При необходимости работ в багажнике на автомобиле с отключенной сервисной аккумуляторной батареей необходимо отключить функцию электропривода до отсоединения аккумуляторной батареи.

Методика отключения функции электропривода крышки багажника :

- Открыть багажник
- Отключить функцию электропривода крышки багажника (короткое нажатие вниз, затем вверх)
- Запереть механически замок с помощью инструмента (что приводит к погасанию лампы освещения багажника)

ПРИМЕЧАНИЕ : Если отключение невозможно, закрыть и открыть багажник с помощью электропривода. Снова отпереть механическим образом замок багажника. Возобновить процедуру отключения функции электропривода багажника.

1.6. Убедиться в выключении зажигания и вытащить ключ из замка зажигания

ВНИМАНИЕ : Для автомобилей, оснащенных системой пуска "свободные руки" удалить дистанционный пульт управления на расстояние более 3 м от автомобиля.

Убедитесь, что никакое приспособление не подсоединено к диагностическому разъему.

1.7. Выйти из автомобиля и закрыть дверь

ВНИМАНИЕ : Запереть механическим образом соответствующий замок, для того, чтобы отключить бесполезные источники потребления электроэнергии.

Дверь может быть оставлена открытой при особой необходимости, но в этом случае необходимо отключить бесполезные потребители электроэнергии. (См. параграф 1.5).

1.8. Время ожидания перед отсоединением сервисной аккумуляторной батареи

Выждать 6 минуты, что все потребители энергии "заснули" перед отключением аккумуляторной батареи.

ПРИМЕЧАНИЕ : Для автомобилей, оснащенных автоматической коробкой передач типа AL4 время выжидания перед отключением аккумуляторной батареи должно составлять 12 минут.

1.9. Отсоединить сервисную аккумуляторную батарею

Отсоединить сервисную аккумуляторную батарею, начав с "отрицательной" клеммы.

Если :

- Доступ к отрицательной клемме сервисной аккумуляторной батареи затруднен
- Компьютер управления двигателем установлен рядом с сервисной аккумуляторной батареей

ВНИМАНИЕ : Защитить компьютер управления двигателем или использовать изолированный инструмент(опасности короткого замыкания).

Отсоединить положительную, а затем отрицательную клемму сервисной аккумуляторной батареи.

1.10. Закрывание дверей и крышек

Разблокировать механическим образом закрытые открывающиеся элементы кузова (параграф 1.5) в случае стоянки автомобиля вне помещения.

2. Присоединение сервисной аккумуляторной батареи

2.1. Проверить рекомендации по безопасности перед подключением сервисной аккумуляторной батареи

Соблюдать следующие правила безопасности :

- В проветриваемом помещении
- В месте, обеспечивающем свободный доступ к оборудованию
- На ровной поверхности
- Зажигание включено
- С ключом вне автомобиля
- В автомобиле никого нет

2.2. Присоединить сервисную аккумуляторную батарею

ВНИМАНИЕ : При отсоединении аккумуляторной батареи в салоне не должны находиться люди.

Может понадобиться проверка состояния сервисной аккумуляторной батареи.

ПРИМЕЧАНИЕ : Отметить полярность сервисной аккумуляторной батареи. Если возможно, подключить первой "плюсовую клемму, затем "минусовую"..

ПРИМЕЧАНИЕ : Используются клеммы с резьбовым креплением и накидные клеммы с быстросъемными креплениями.

В любом случае крепление клемм сервисной аккумуляторной батареи должно быть следующим.

Иллюстрация	Операция
	Открыть клемму (Резьбовая клемма)
	Поднять рычажок (Клемма закреплена)



Рисунок : E3B70HCT



Рисунок : E3B70HDT

Открыть клемму (Резьбовая клемма)
 Поднять рычажок (Клемма закреплена)
 Надевать клемму на терминальный наконечник сервисной аккумуляторной батареи до упора (в "a")

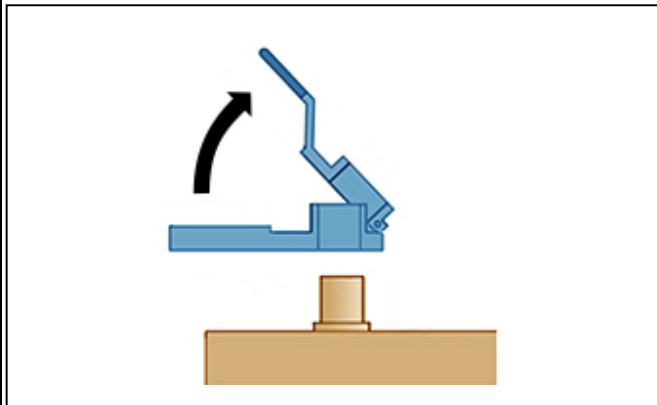

Рисунок : E3B70HET

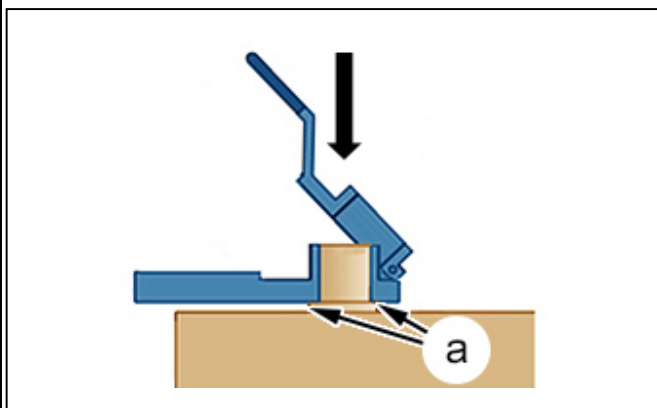
Заблокировать клемму, затянув болт или нажав на лапку до упора (в "b")

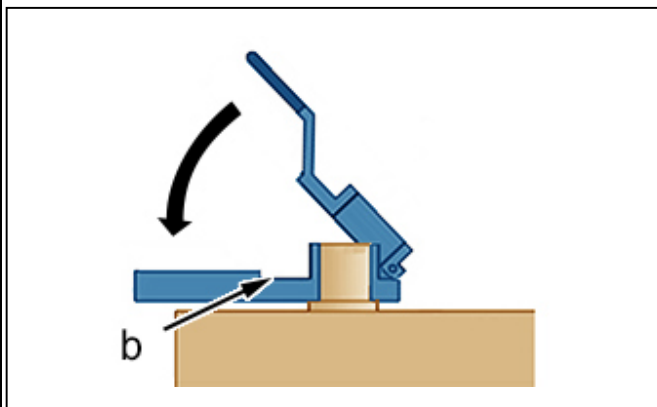

Рисунок : E3B70HFT

Визуально проверить, чтобы клемма касалась основания терминального наконечника сервисной аккумуляторной батареи (в "a")
 Визуально проверить, чтобы клемма была вровень с верхней частью терминального наконечника сервисной аккумуляторной батареи (в "c")

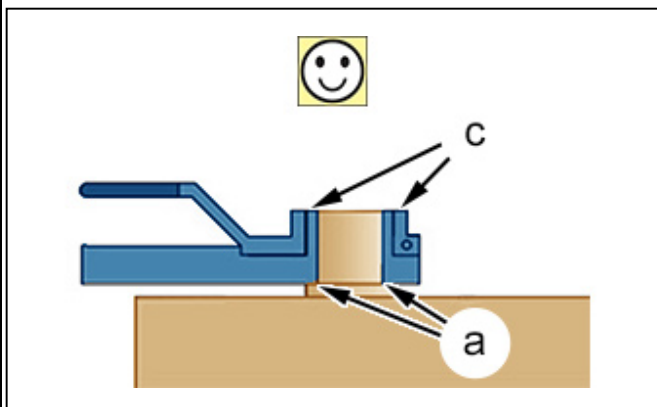

Рисунок : E3B70HGT

Неправильная установка : Пример 1

- Клемма не касается основания сервисной аккумуляторной батареи(в "a")
- Клемма не касается верхней части вывода сервисной аккумуляторной батареи(в "c")

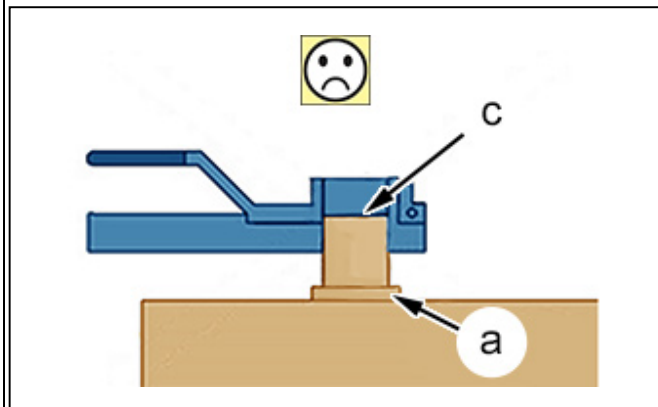

Рисунок : E3B70HNT

Неправильная установка : Пример 2

- Планка не заблокирована(в "b")

2.3. Проверить клеммы сервисной аккумуляторной батареи

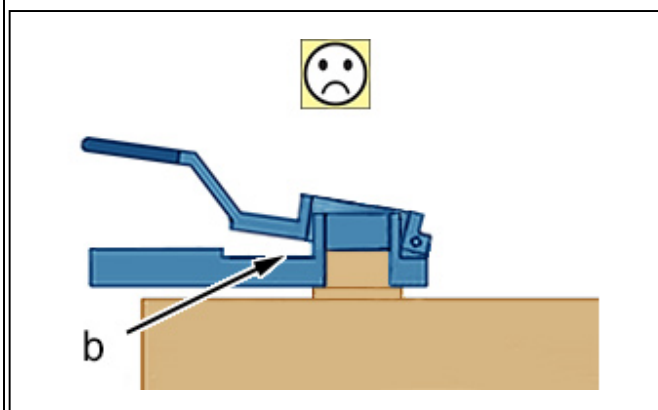
Пошевелить кабель, чтобы убедиться в надежности крепления клеммы на терминальном наконечнике сервисной аккумуляторной батареи.

2.4. Включить зажигание

ВНИМАНИЕ : Не запускайте двигатель.

Проверить отсутствие сообщения об ошибке или включения сигнализатора.

Проанализировать возможные ошибки и обнулить показания ; При помощи диагностического прибора(при необходимости).

2.5. Привести в рабочее состояние отключенные ранее открывающиеся элементы

Привести в рабочее состояние отключенные ранее открывающиеся элементы.

ПРИМЕЧАНИЕ : Проверьте функционирование.

2.6. Соблюдать требование выжидания после присоединения сервисной аккумуляторной батареи

Выждать одну минуту после присоединения сервисной аккумуляторной батареи.

ПРИМЕЧАНИЕ : Для автомобилей, оснащенных автоматической или роботизированной коробкой передач, подождать 2 минут.

2.7. Запустить двигатель

ВНИМАНИЕ : Использовать цеховую систему дымоудаления.

Убедиться, что двигатель запускается без проблем.

2.8. Проверить инициализацию системы предохранения от заземления

Проверить функционирование следующих элементов и/или органов :

- Электрические стеклоподъемники
- Импульсного управления люком крыши

- Импульсного управления шторкой люка крыши

2.9. Проверьте работу стояночного тормоза

Для автомобилей, оснащенных электрическим стояночным тормозом, проверить его работу, несколько раз затягивая тормоз и отпуская его..

2.10. Выключить зажигание

Проверить отсутствие сообщения об ошибке или включения сигнализатора.

Проанализировать возможные ошибки и обнулить показания ; При помощи диагностического прибора(при необходимости).

2.11. Проверьте функционирование централизованного замка

Выполнить несколько импульсных нажатий на клавиши дистанционного пульта, чтобы проверить их работу.

2.12. Персональные настройки клиента

Привести в соответствие :

- Время
- Радиостанции в память аудиосистемы
- Конфигурацию аудиосистемы

2.13. Предупреждение клиента

Предупредить клиента, что некоторые функции могут быть какое-то время недоступными по причине повторной инициализации. :

- Функция Стоп(stop and start)
- Кондиционер
- Навигация