

**ПРОВЕРКА : КРЕПЛЕНИЕ МЕХАНИЗМА ГАЗОРАСПРЕДЕЛЕНИЯ**

**ОБЯЗАТЕЛЬНО** : Соблюдайте чистоту и правила безопасного выполнения работ.

**1. Рекомендуемое оборудование**

Рисунок : E5AP2VFD

[1] набор заглушек (-).0188.T.

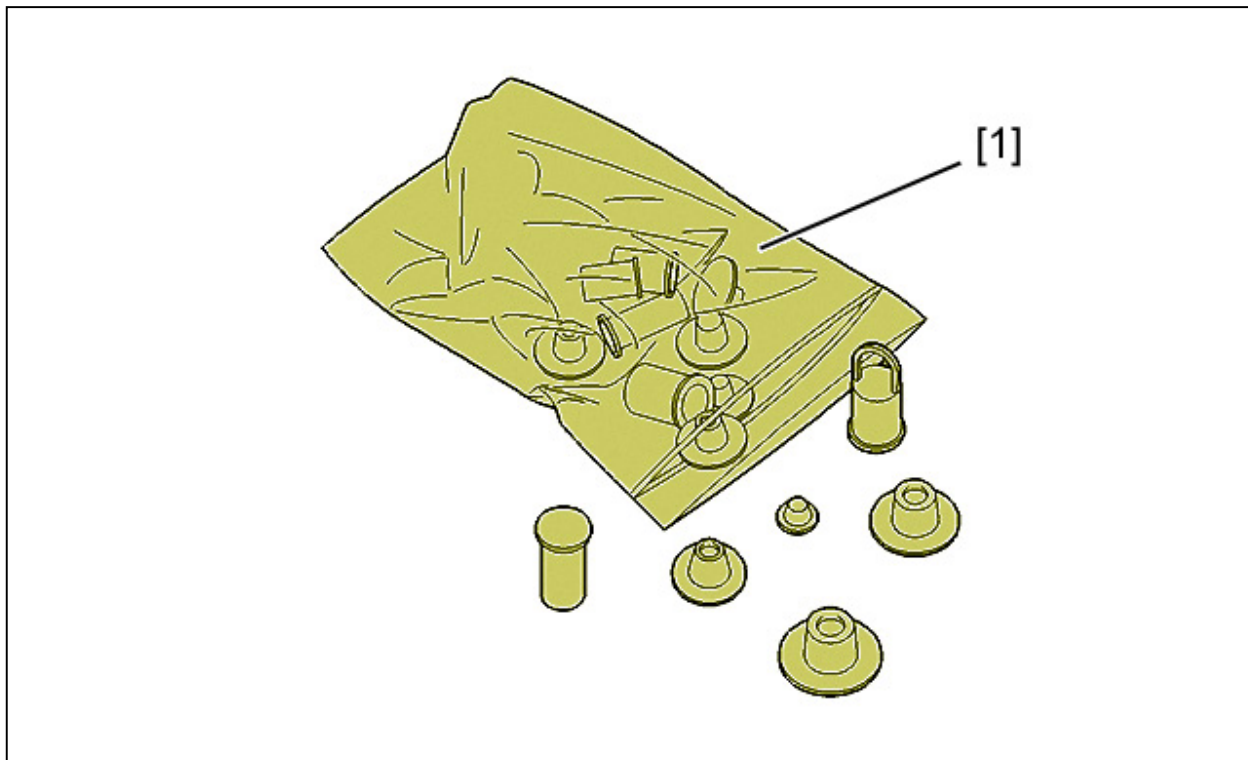

Рисунок : E5AP2VCD

[2] фиксирующий штифт маховик двигателя (-).0188.X.

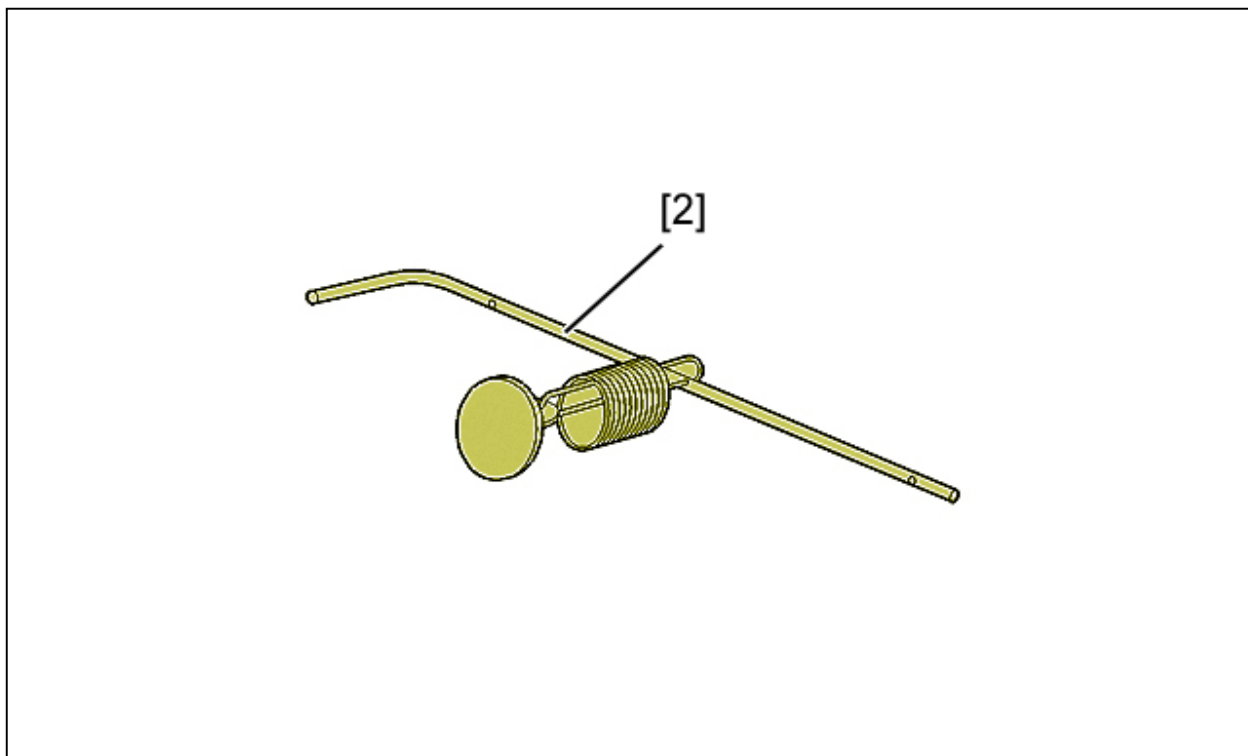

Рисунок : E5AP2VDD

[3] калибровочный штифт распределительного вала (-).0188.M.

## 2. Снятие

**ОБЯЗАТЕЛЬНО** : Соблюдайте требования обеспечения безопасности и чистоты для дизельных двигателей с топливной системой высокого давления (HDI).

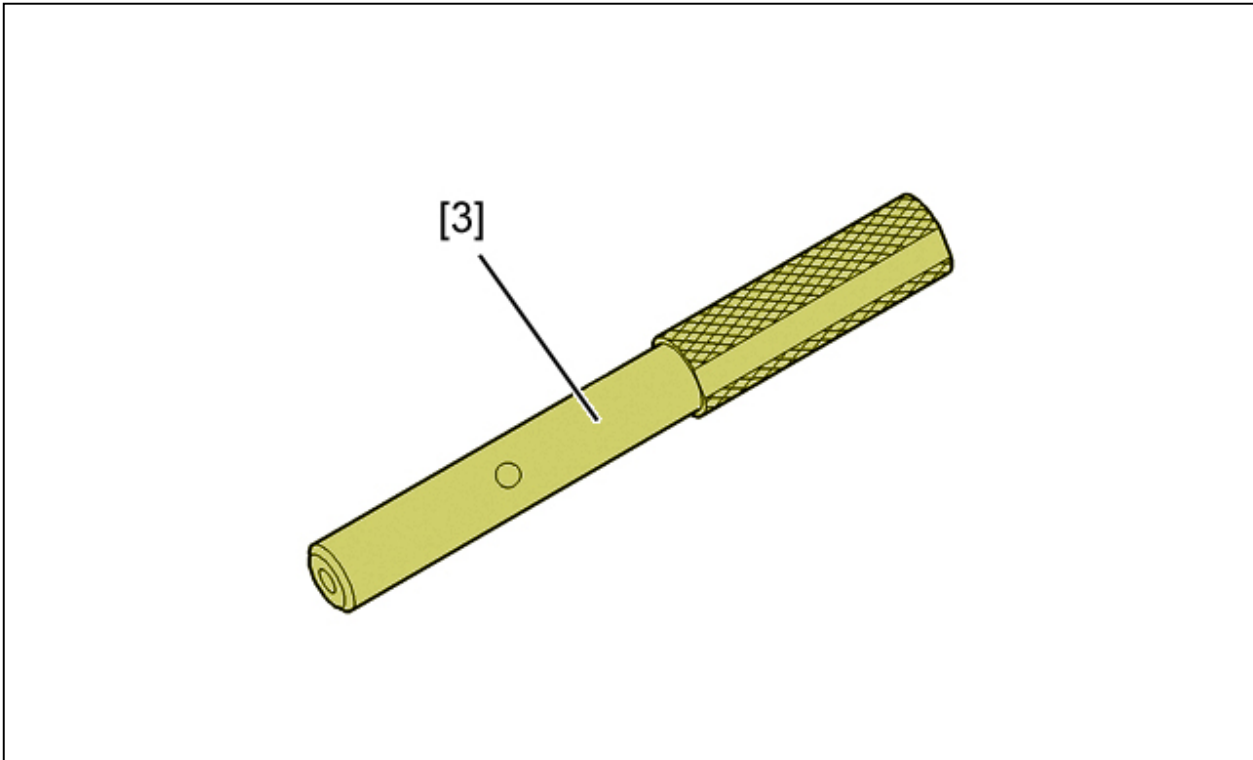
Отсоединить аккумуляторную батарею .

Снять :

- Декоративную крышку двигателя
- Защитный щиток под двигателем
- Переднее правое колесо
- **Передний правый подкрылок** ⓘ (см. соответствующую операцию)
- **Ремень привода навесного оборудования** ⓘ (см. соответствующую операцию)
- **Решетку воздухозаборника перед ветровым стеклом** ⓘ (см. соответствующую операцию)
- **Впускной коллектор** ⓘ (см. соответствующую операцию)



Рисунок : B1HP2QTD

Отодвинуть :

- Бачок с тормозной жидкостью (4) Не открывая тормозную систему
- Блок электрических предохранителей (3)

Снять :

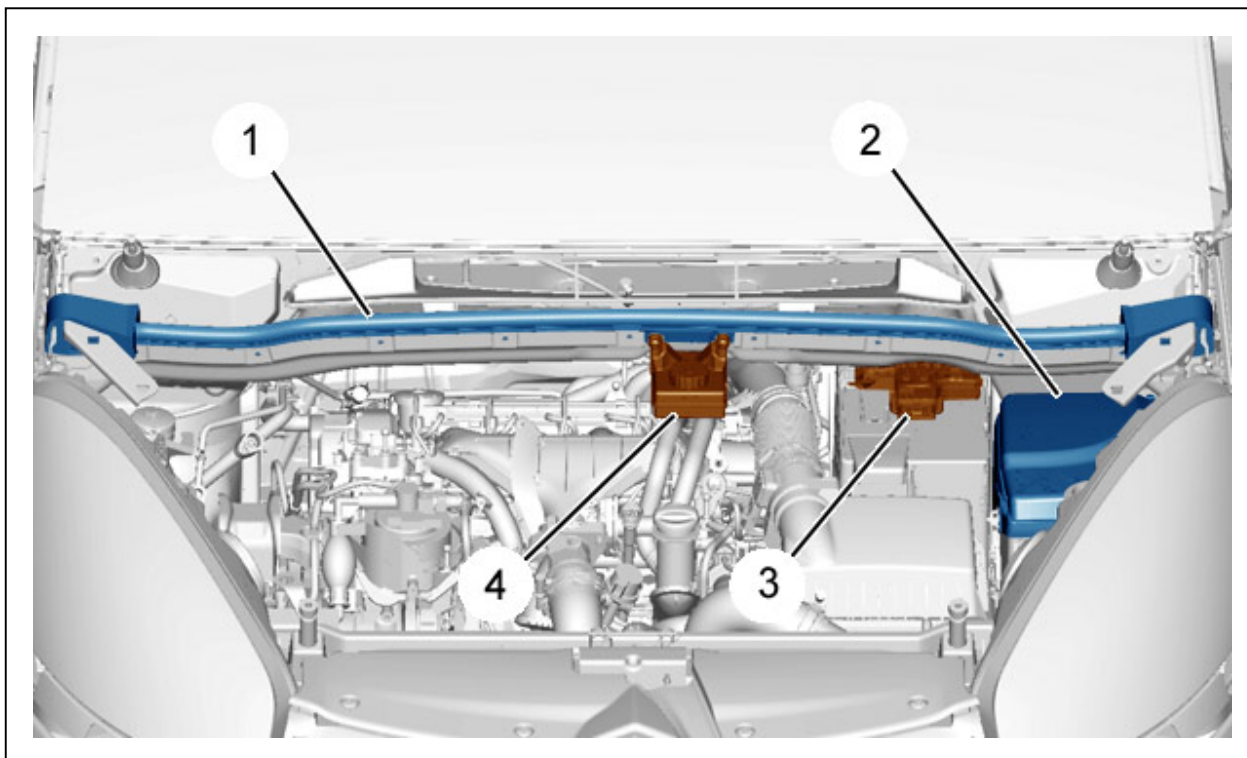
- Кронштейн решетки воздухозаборника (1)
- Крышку блока управления двигателя (2)



Рисунок : B1HP2QUD

Снять :

- фиксаторов (6)
- Звукоизолирующее покрытие (5)

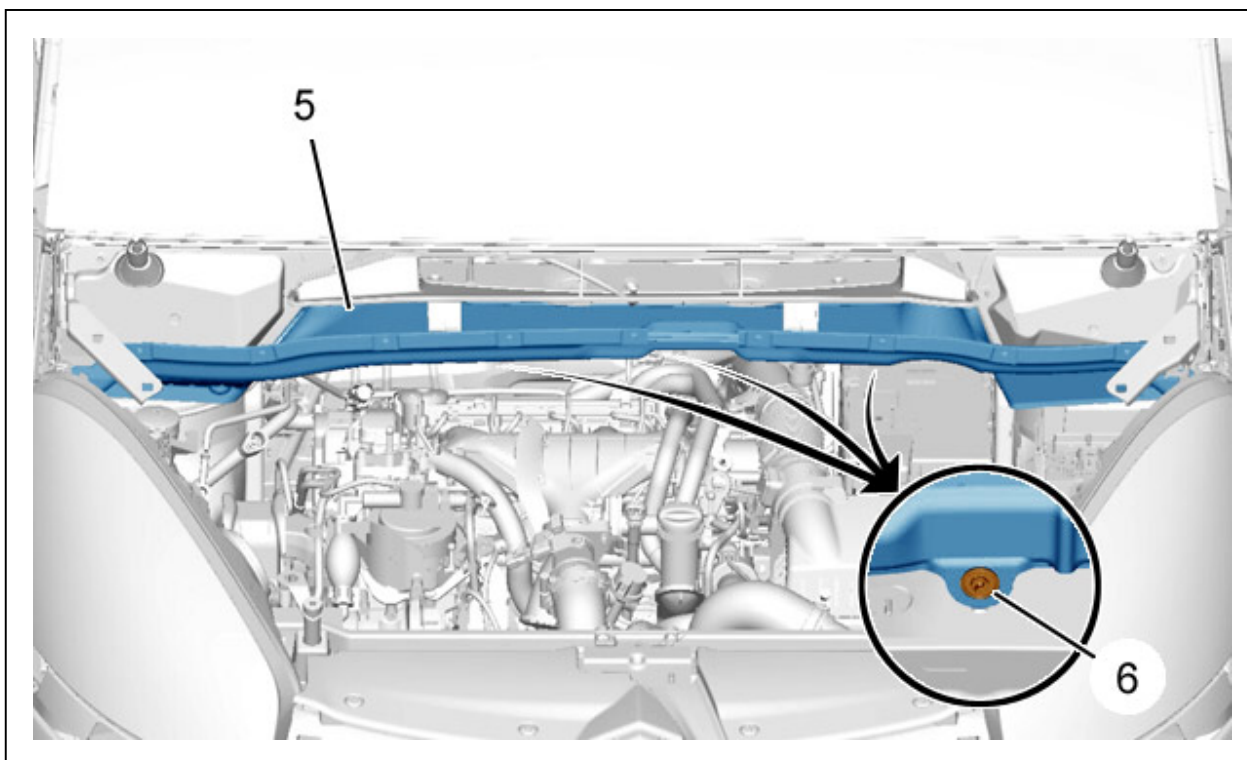

Рисунок : B1EP1WBD

Отсоединить и отодвинуть :

- Трубку подачи топлива (10)
- Трубку возврата топлива (9)

При отсоединении топливных трубок (заглушить отверстия) ; С помощью приспособления [1].  
Удерживайте двигатель ; С помощью подъемного крана сервисной станции.

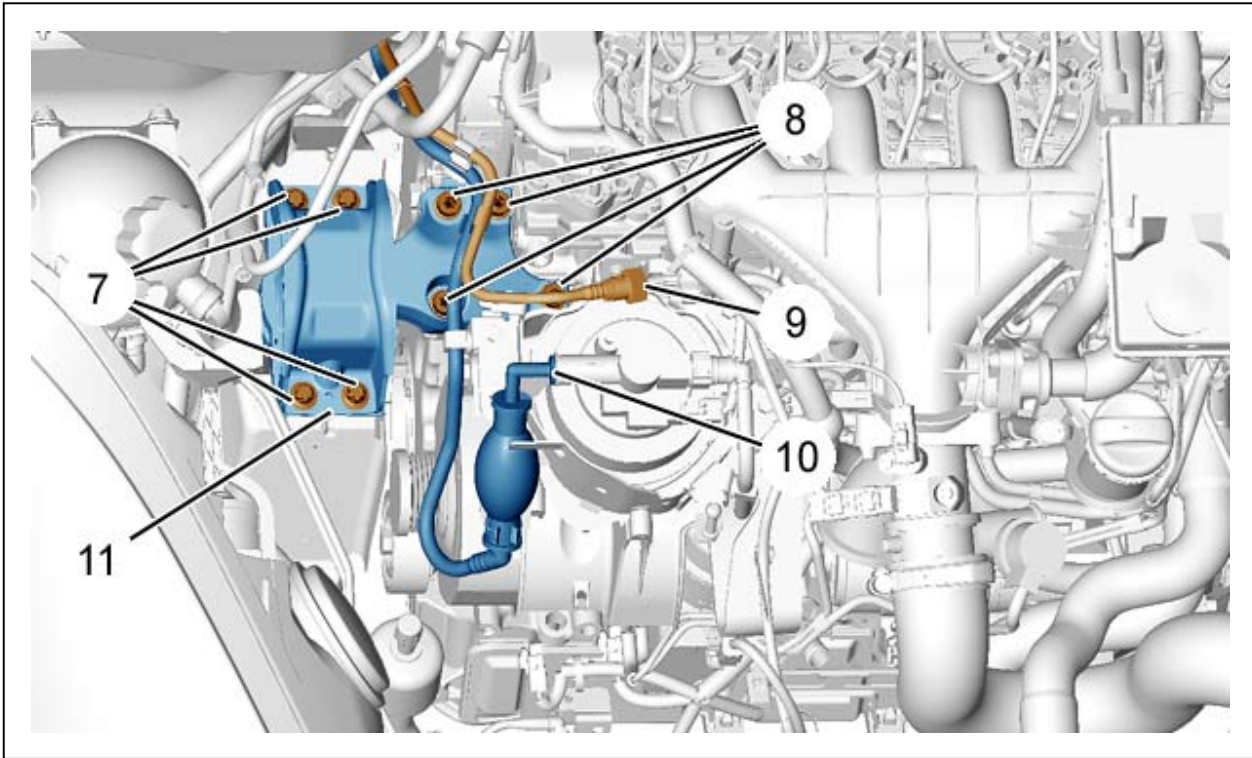
Снять :

- фиксаторов (7)
- фиксаторов (8)
- Правый кронштейн подвески двигателя (11)



Рисунок : B1EP1WCD

Отсоединить :

- Разъем "а"

- Разъем "b"

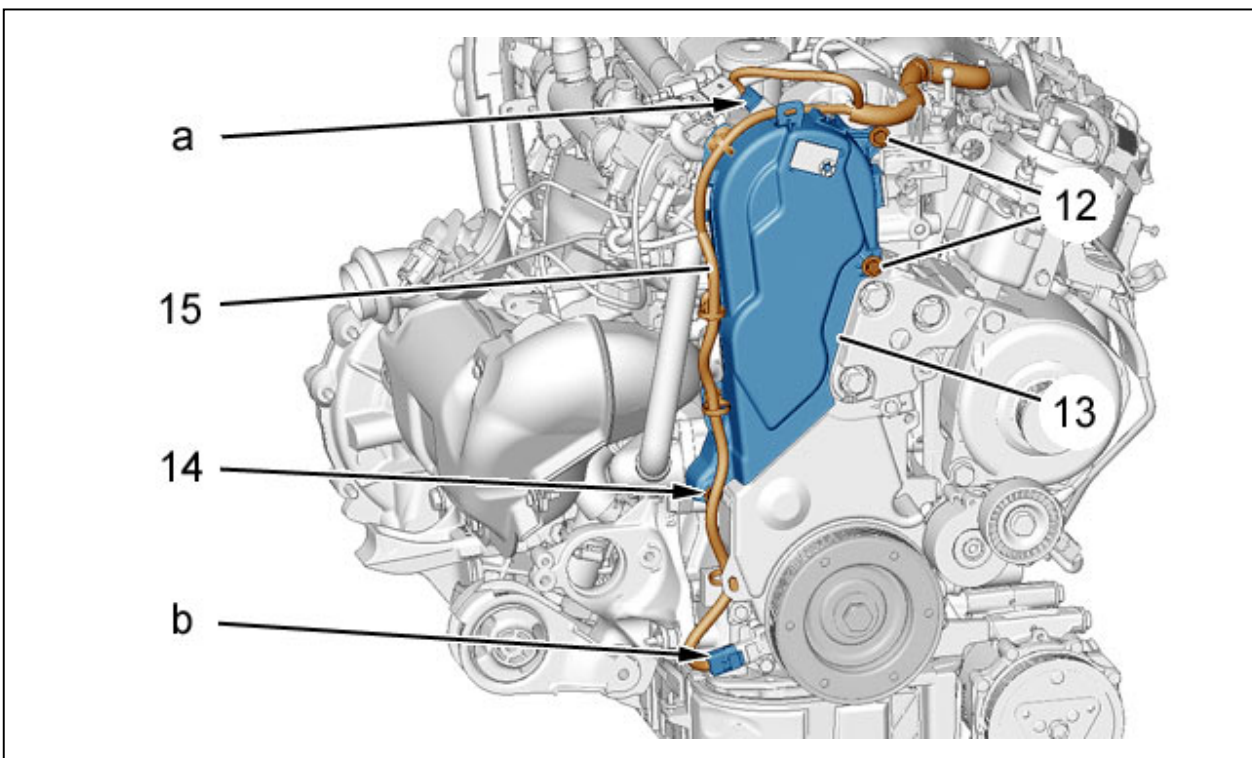
Отстегните и отодвиньте в сторону жгут проводов (15).

Снять :

- болтов (12)
- Гайку (14)
- Верхний картер газораспределительного механизма (13)

### 3. Проверка



Рисунок : B1EP1WDD

Поверните двигатель с помощью шкива привода навесного оборудования ; В обычном направлении вращения. Совместите черные метки "c" и "d" цепи (17) с зубьями "e" и "f" приводных шестерен распредвалов (18) (не более 40 оборотов распределительных валов).

**ВНИМАНИЕ** : Если невозможно совместить метки цепи и звездочек привода распределительных валов, выполните с начала калибровку привода распределительных валов (см. операцию: снятие- установка распределительных валов).

Установить в контрольную точку распределительный вал (16) ; С помощью приспособления [3].

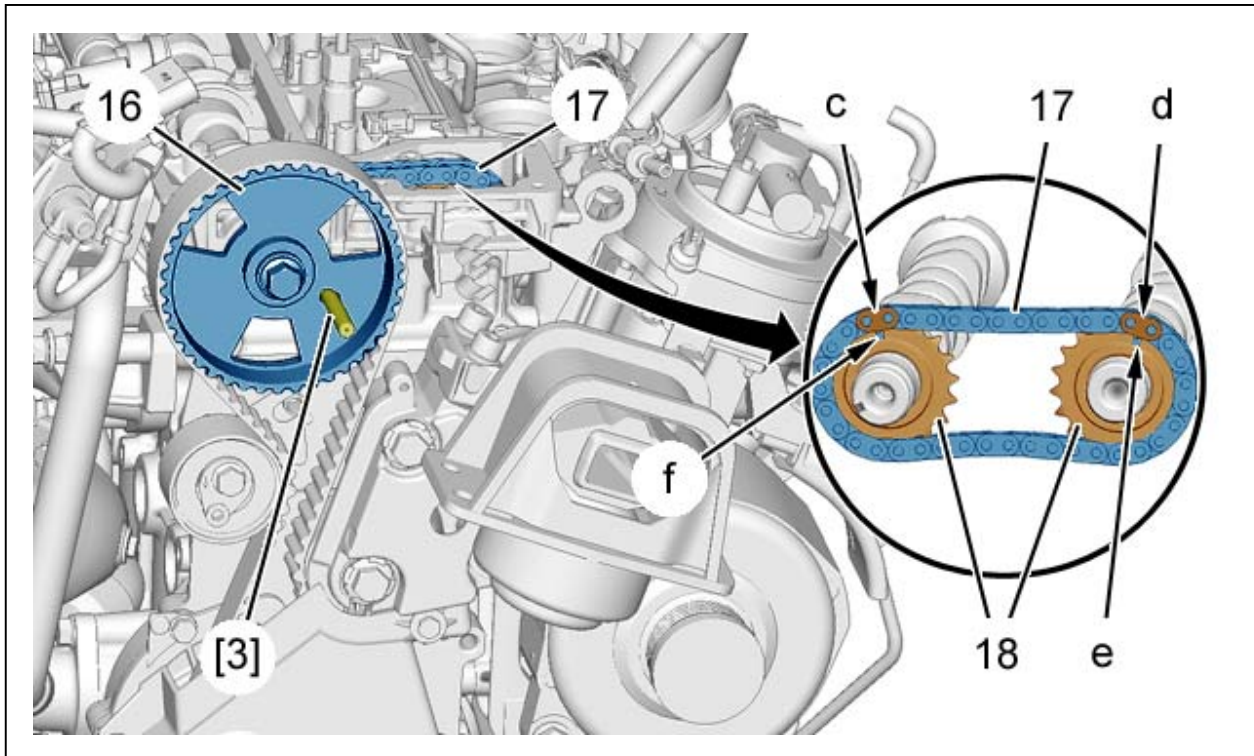

Рисунок : B1EP1WED

Закрепите в контрольной точке коленчатый вал с помощью приспособления [2].

#### 4. Установка

**ВНИМАНИЕ** : При установке все снятые уплотнители необходимо заменить на новые.

Снимите приспособления [2 - 3].

Установите :

- Верхний картер газораспределительного механизма (13)
- Гайку (14)
- болтов (12)

Расположите и прикрепите жгут проводов (15).

Подключить :

- Разъем "б"
- Разъем "а"

Установите :

- Правый кронштейн подвески двигателя (11)
- фиксаторов (8) ; Затяжка моментом  $6 \pm 0,6$  дН.м
- фиксаторов (7) ; Затяжка моментом  $6 \pm 0,6$  дН.м

Закрепите трубки подвода и отвода топлива.

Снимите приспособления [1] с топливных трубок (9) и (10).

Присоедините :

- Трубку возврата топлива (9)
- Трубку подачи топлива (10)

Установите :

- фиксаторов (6)
- Звукоизолирующее покрытие (5)
- Крышку блока управления двигателя (2)
- Кронштейн решетки воздухозаборника (1)
- Блок электрических предохранителей (3)
- Бачок с тормозной жидкостью (4)
- **Впускной коллектор** ⓘ (см. соответствующую операцию)
- **Решетку воздухозаборника перед ветровым стеклом** ⓘ (см. соответствующую операцию)
- **Ремень привода навесного оборудования** ⓘ (см. соответствующую операцию)
- **Передний правый подкрылок** ⓘ (см. соответствующую операцию)

- Переднее правое колесо
- Защитный щиток под двигателем
- Декоративную крышку двигателя

Опустите автомобиль на землю.

**Затянуть колесные болты** .

Подсоедините обратно аккумуляторную батарею.

**ВНИМАНИЕ** : Выполните операции, которые необходимо выполнить после снятия аккумуляторной батареи   
(см. соответствующую операцию).