

автомобиль : C4 PICASSO		номер VIN: VF7UD5FN8BJ758679 / OPR : 12736	
область	система помощи при вождении	функция	система помощи при парковке
составные части			

принцип

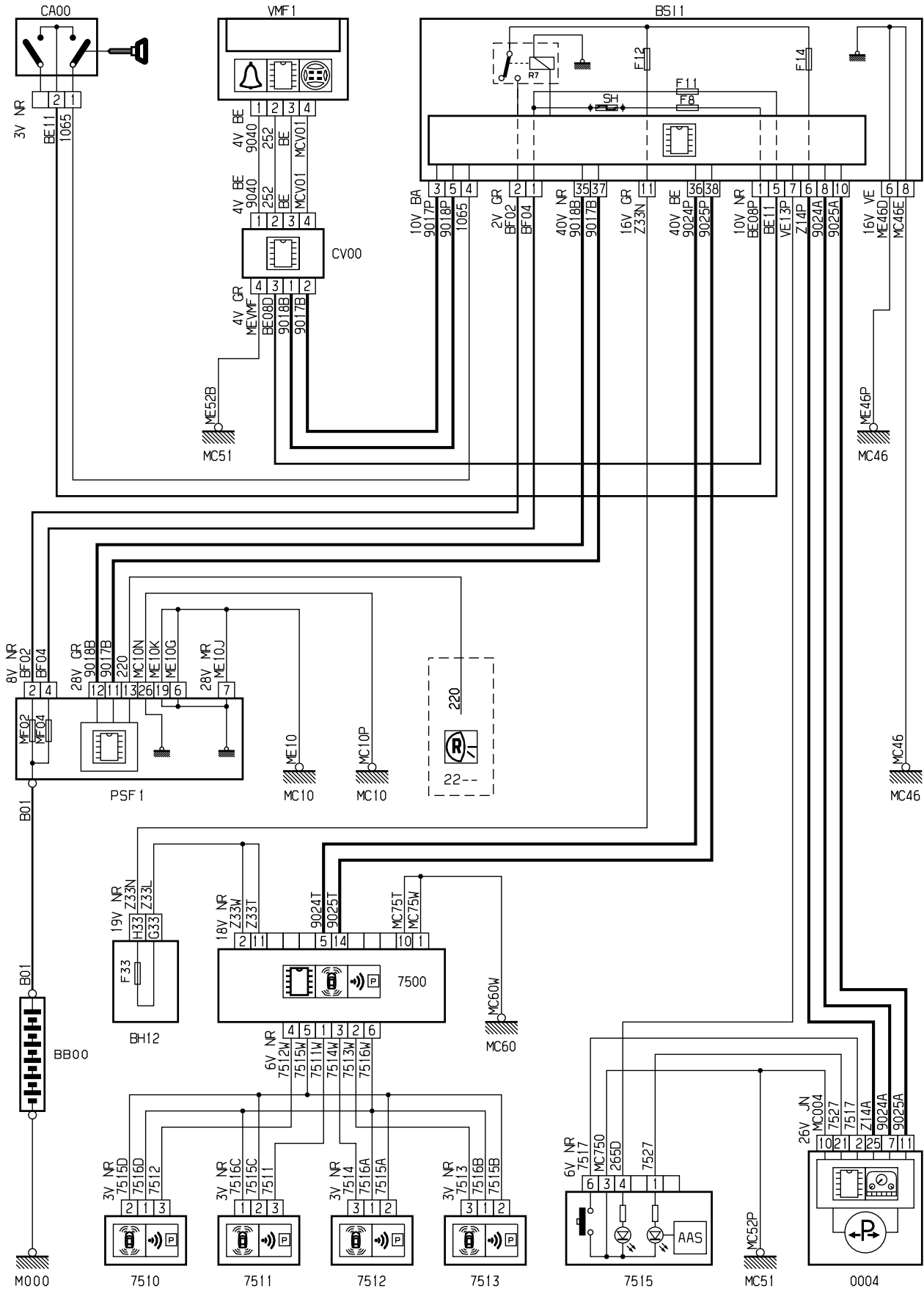

D3ARTJAR

принцип

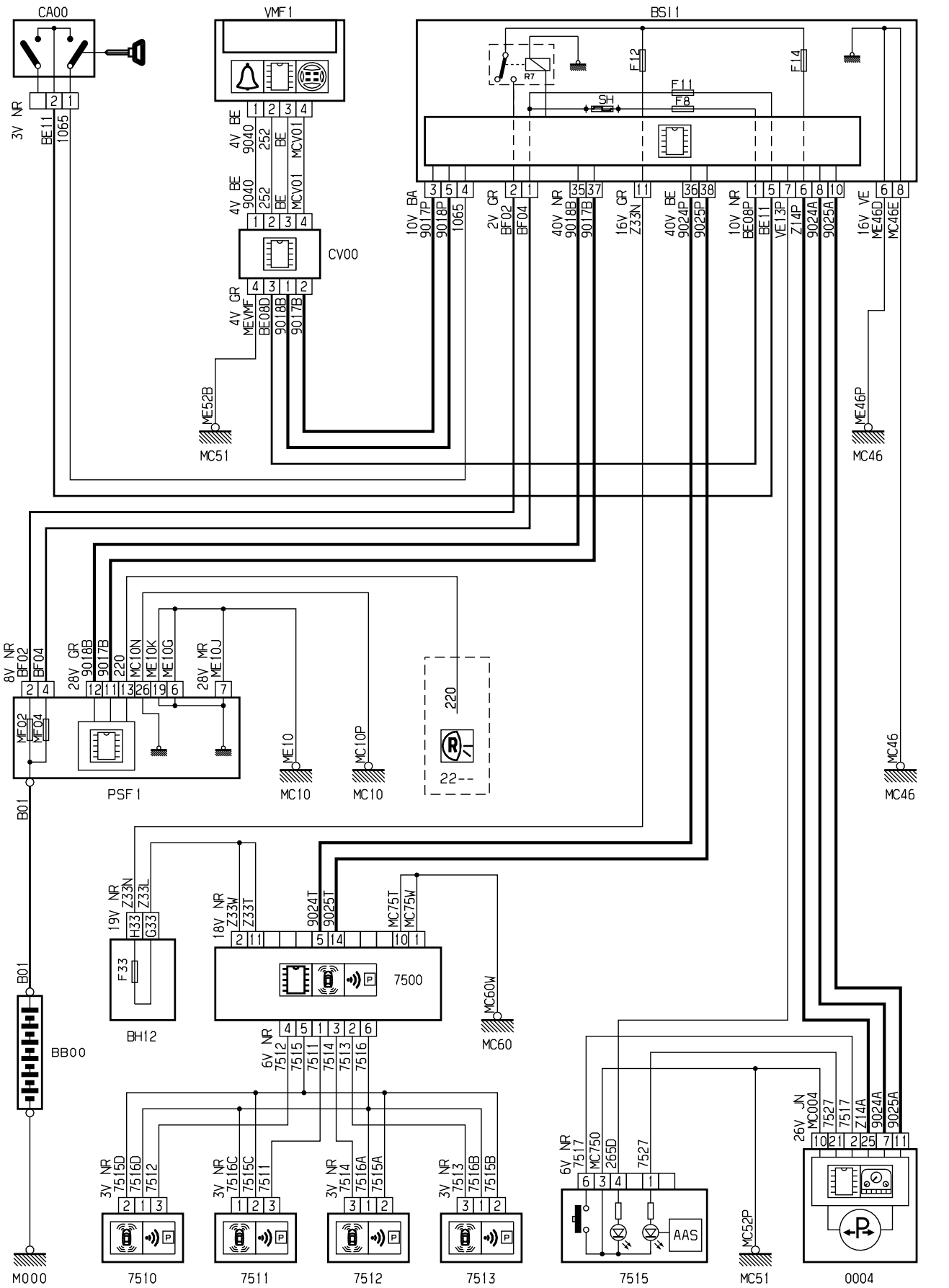

D3ART J9R

прокладка трубопроводов (кабелей, тросов)

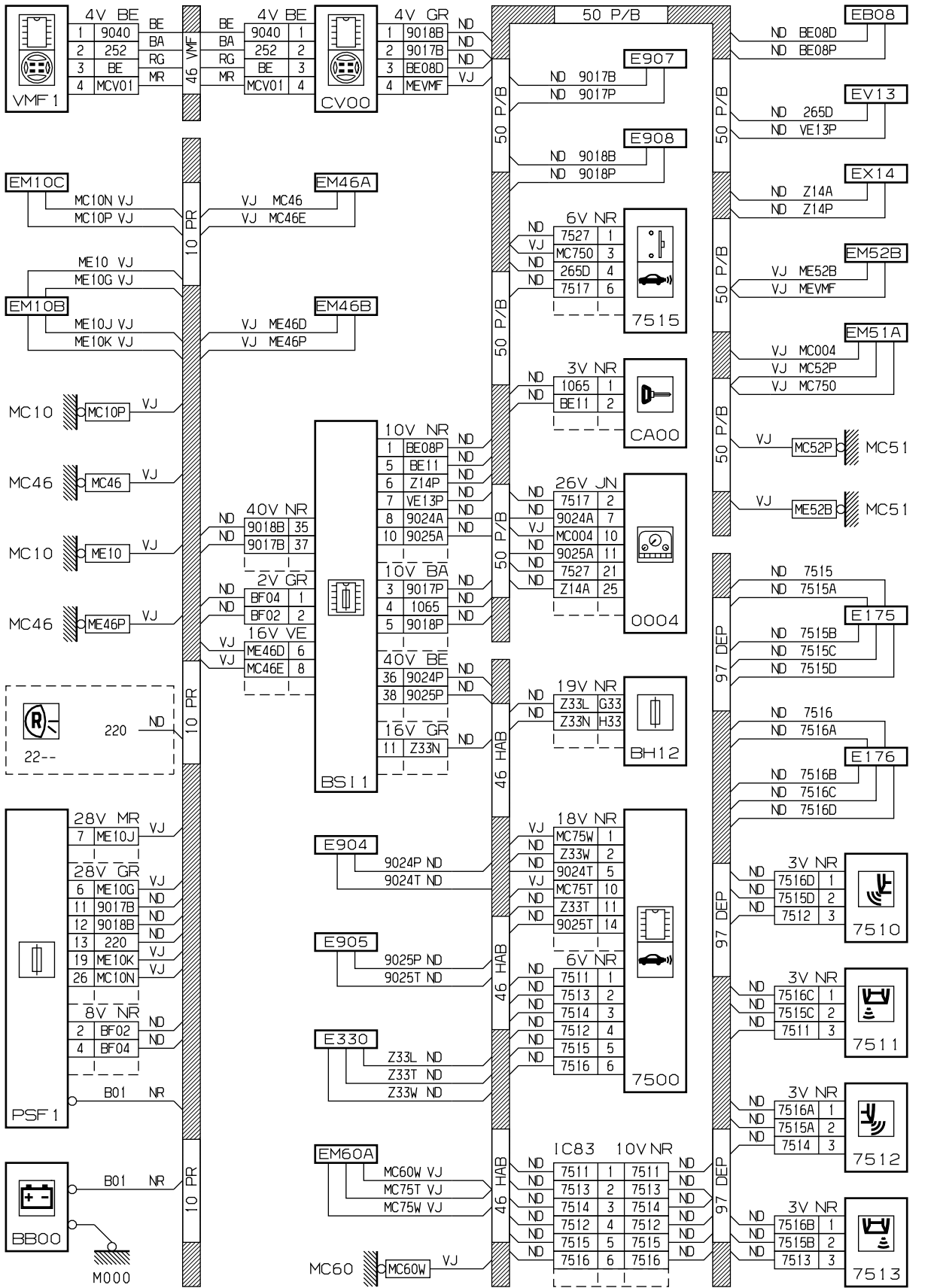

D3ARTJ9G

прокладка трубопроводов (кабелей, тросов)

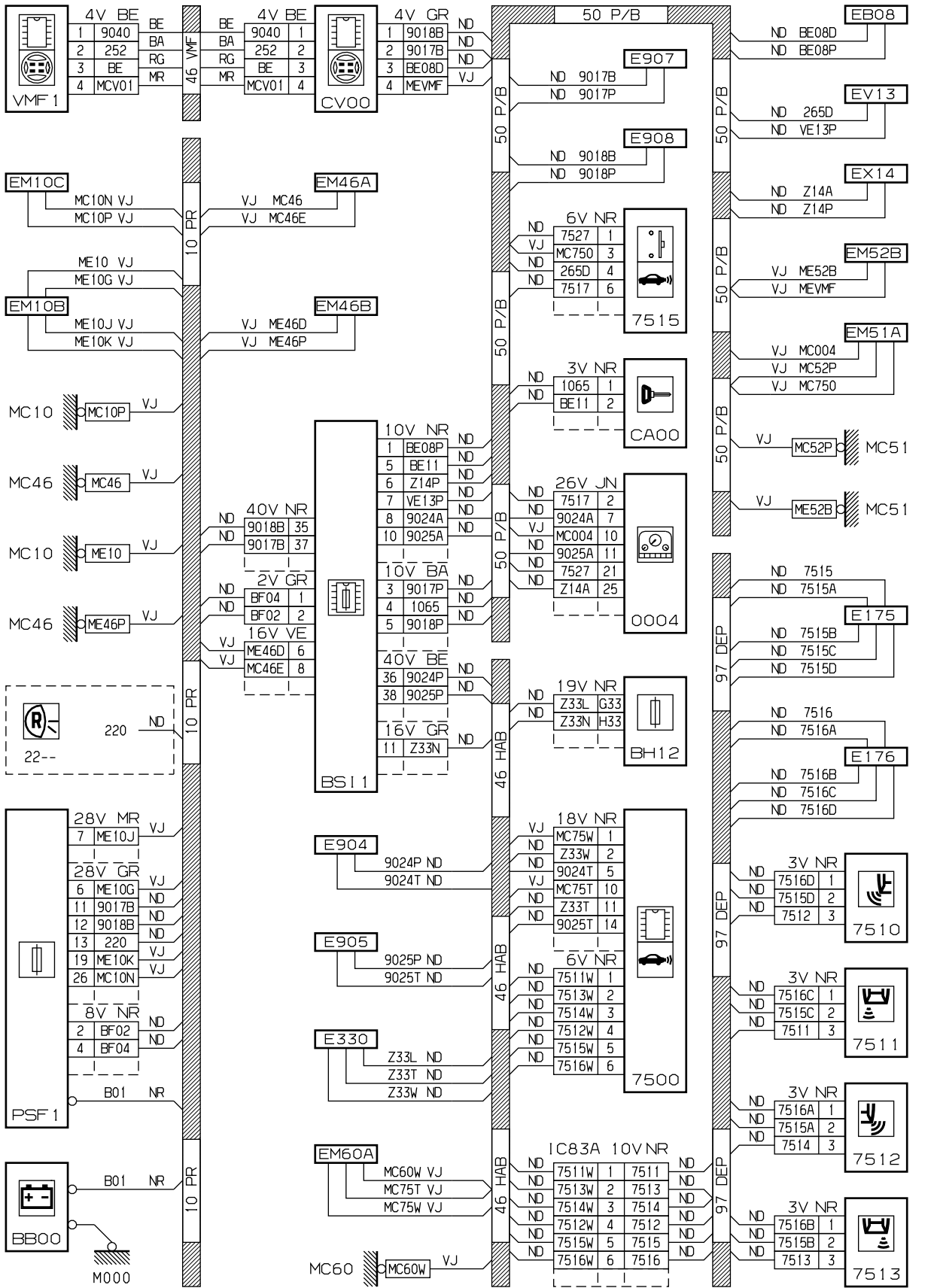

D3ART JAG

null

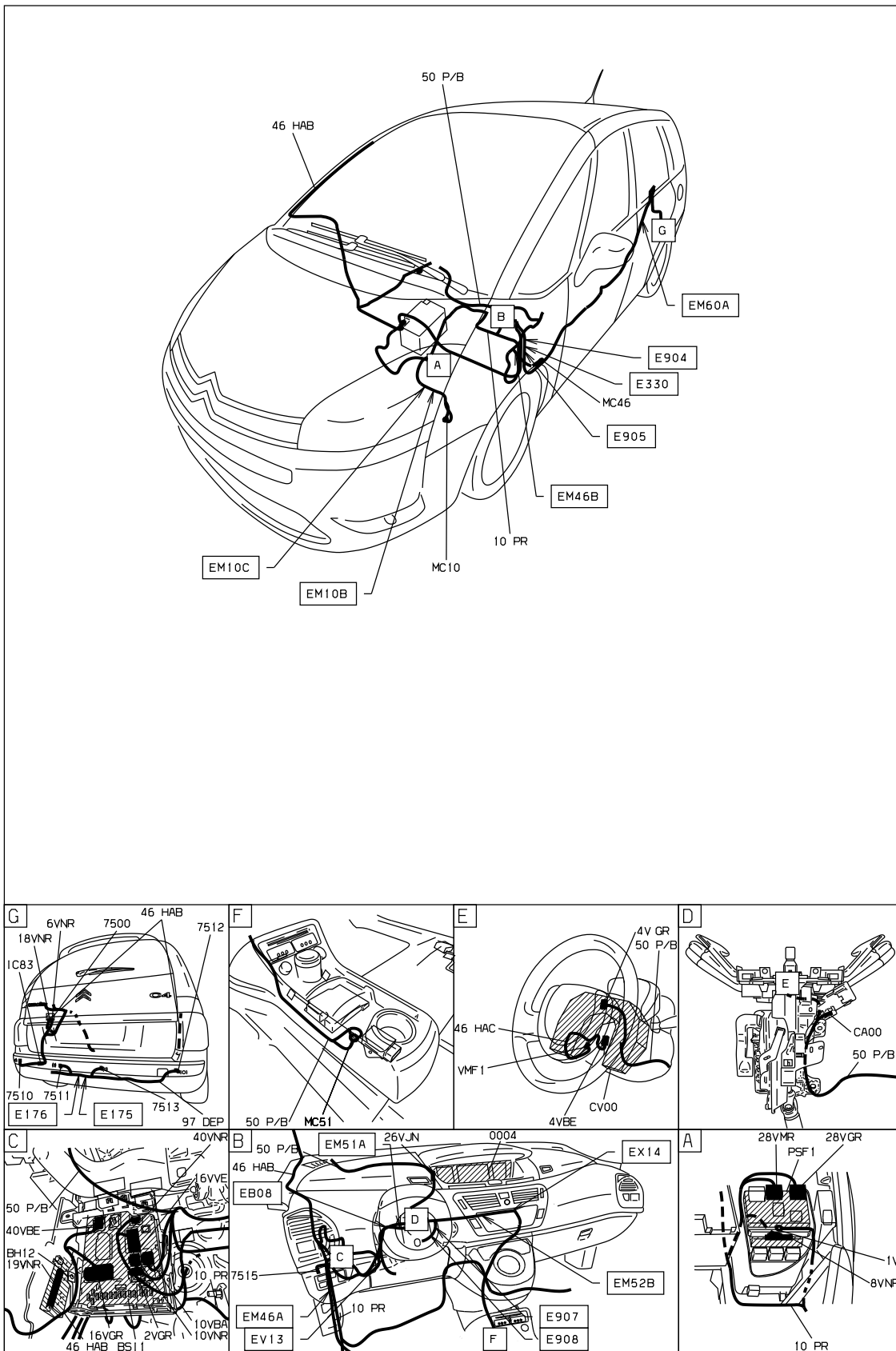

D3ARTJ91

null

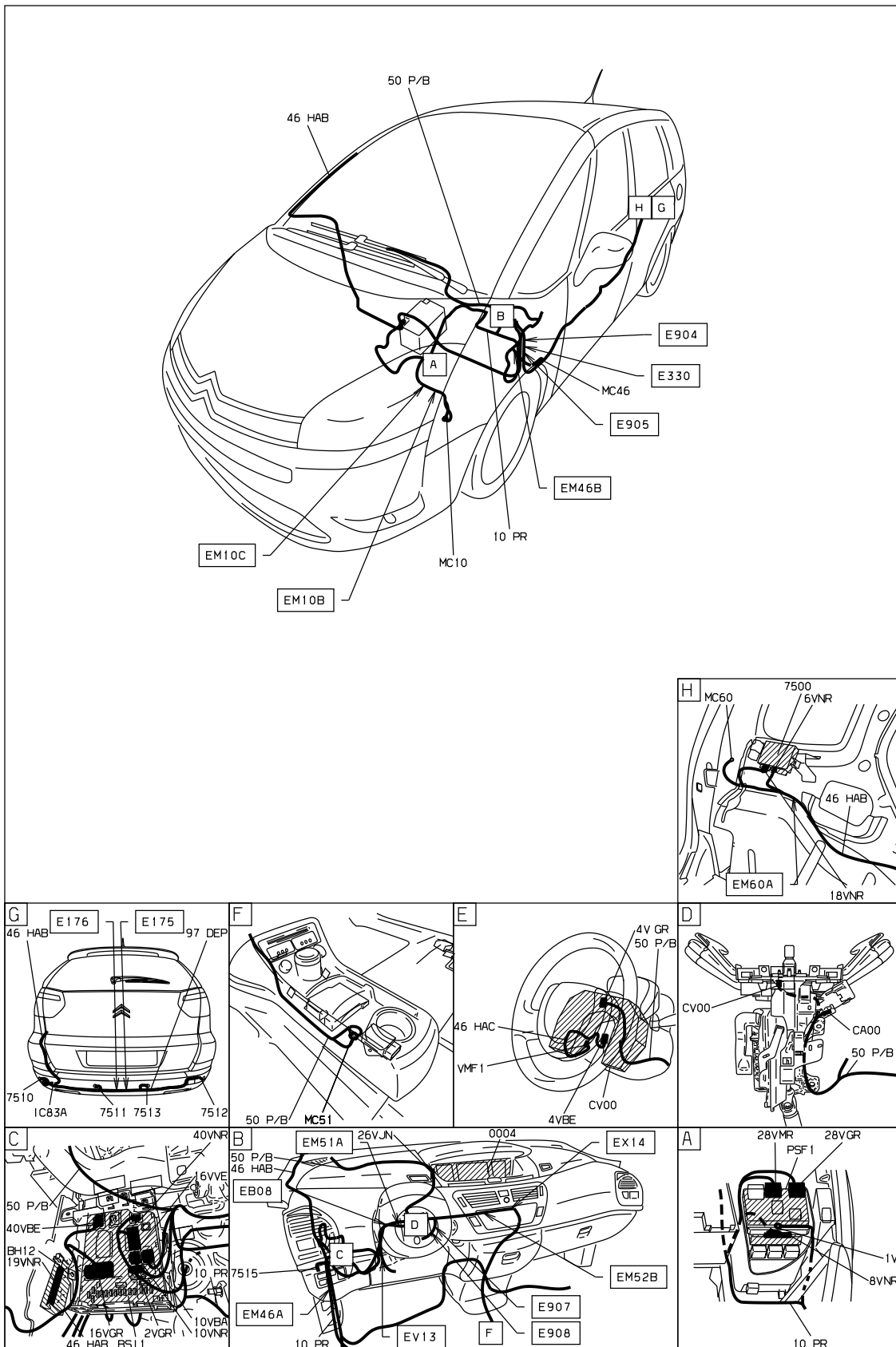

D3ARTJA1

собственность PSA Peugeot Citroen

20/10/2022