

автомобиль : EXPERT 4 (KR)		номер VIN: Z8TVEANXVJM002647 / OPR : 15211	
область	силовой агрегат	функция	освещение /предподогрев
составные части			

принцип

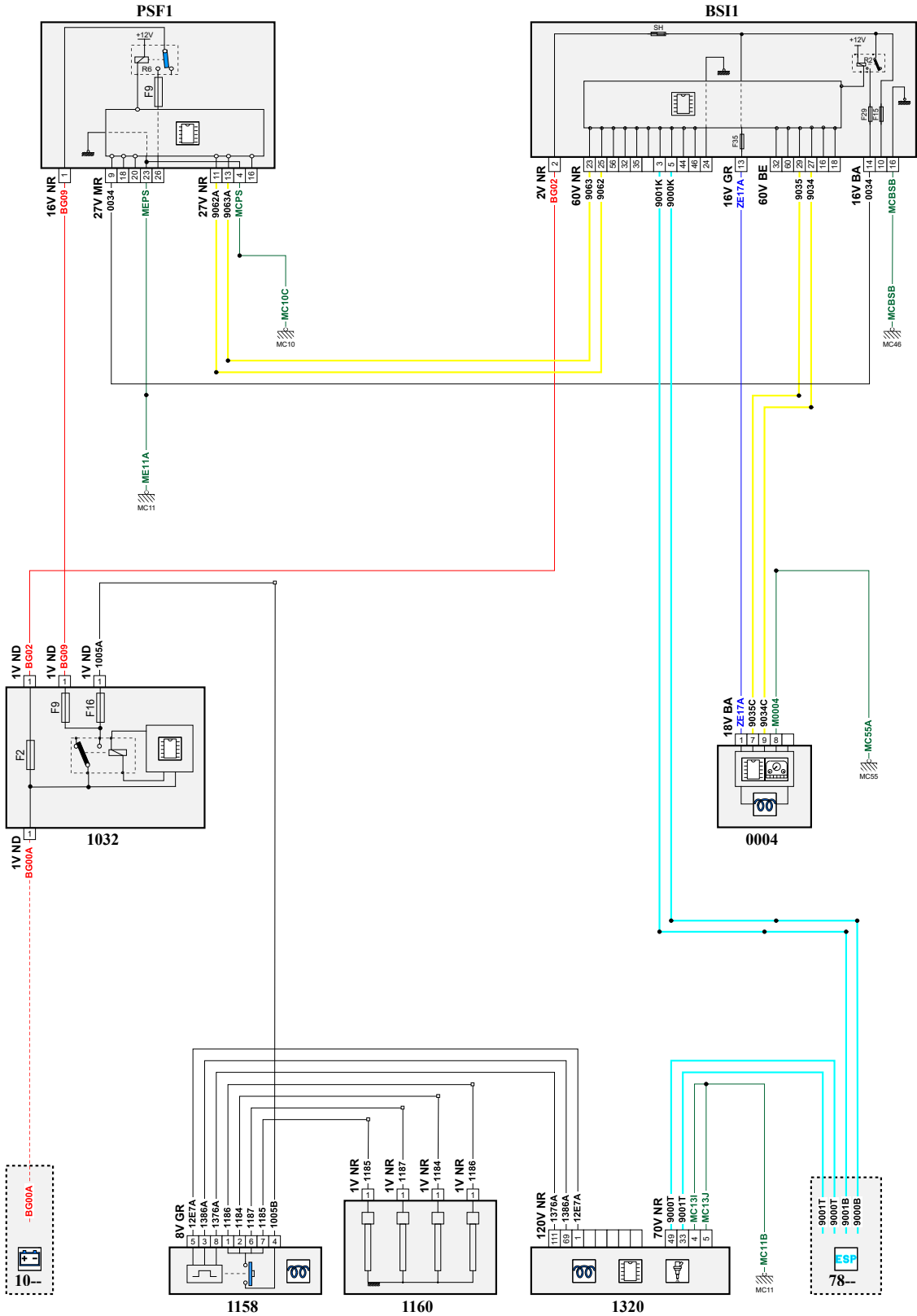

D3CZQ29R

собственность PSA Peugeot Citroen

29/08/2022

код элемента	назначение	информация
0004	null	панель приборов / / интеллектуальная панель приборов /
1032	null	блок защиты и управления различными видами электрического питания
1158	null	блок управления предварительного и последующего нагрева
1160	null	свечи предварительного подогрева /
1320	null	компьютер управления двигателем
7800	null	calculateur controle de stabilite
BB00	null	сервисная аккумуляторная батарея
BSI1	null	интеллектуальный коммутационный блок (BSI1)
E900A	null	сращивание информационного провода (или эквипотенциального 276A)
E900B	null	сращивание информационного провода (или эквипотенциального 900B)
E900C	null	сращивание информационного провода (или эквипотенциального 900C)
E901A	null	сращивание информационного провода (или эквипотенциального 901A)
E901B	null	сращивание информационного провода (или эквипотенциального 901B)
E901C	null	сращивание информационного провода (или эквипотенциального 901C)
E917	null	сращивание информационного провода (или эквипотенциального 917)
E918	null	сращивание информационного провода (или эквипотенциального 918)
E934A	null	сращивание информационного провода (или эквипотенциального 934)
E935A	null	сращивание информационного провода (или эквипотенциального 935)
EM10C	null	сращивание массы (точка соединения с массой номер 10с)
EM11B	null	сращивание массы (точка соединения с массой номер 11B)
EM11C	null	соединение EM11C
EM55A	null	сращивание массы (точка соединения с массой номер 55A)
MC10C	null	точка соединения с массой кузова номер 10C
MC11B	null	точка соединения с массой кузова номер 11B
MC11C	null	точка соединения с массой кузова номер 11
MC46B	null	точка соединения с массой кузова номер 46
MC55A	null	точка соединения с массой кузова номер 55
PSF1	null	сервисная панель - модуль предохранителей в моторном отсеке