

**СНЯТИЕ - УСТАНОВКА : ДВОЙНОЙ ДЕМПФИРУЮЩИЙ МАХОВИК**

**ОБЯЗАТЕЛЬНО** : Соблюдайте чистоту и правила безопасного выполнения работ  .

**1. Оборудование**

Рисунок : E5AP361D

[1] стопор маховика двигателя (-).0188-F.

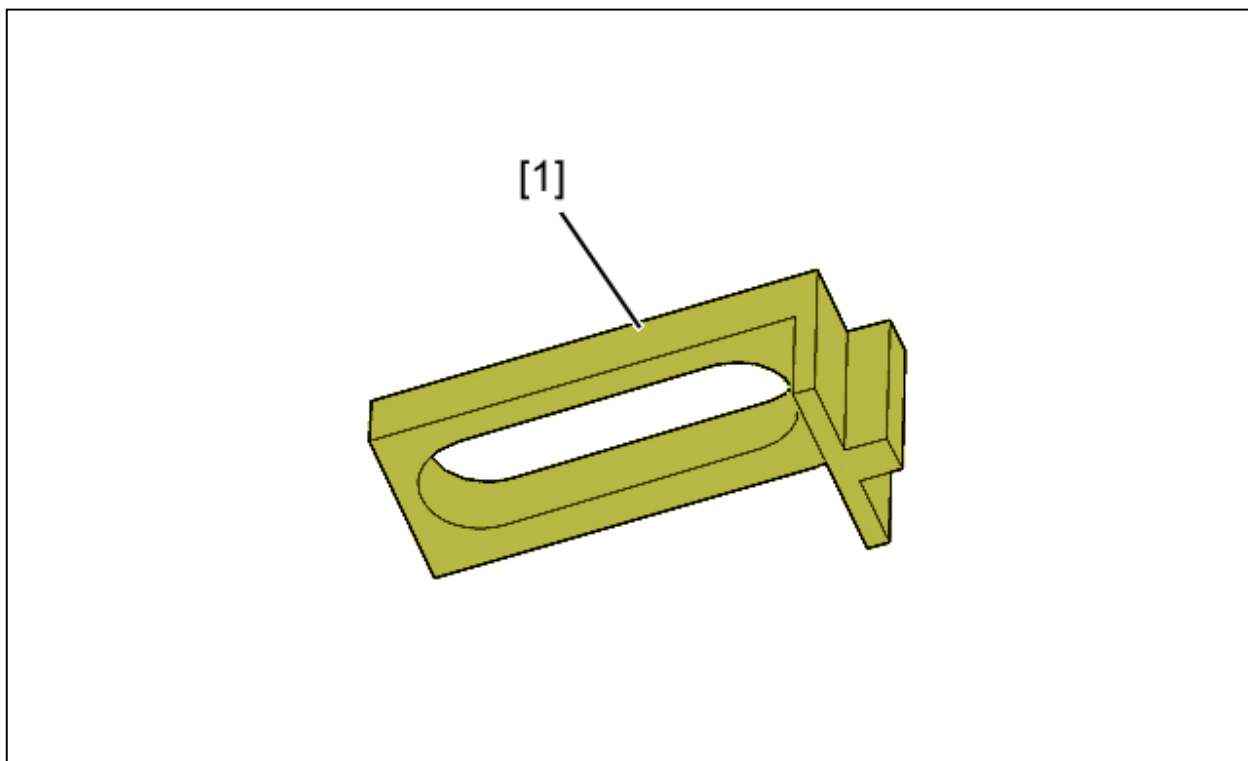

Рисунок : E5AP362D

[2] Приспособление для установки на место двойного маховика (-).0216-L.

## 2. Снятие

Другие автомобили : Снимите механизм сцепления .

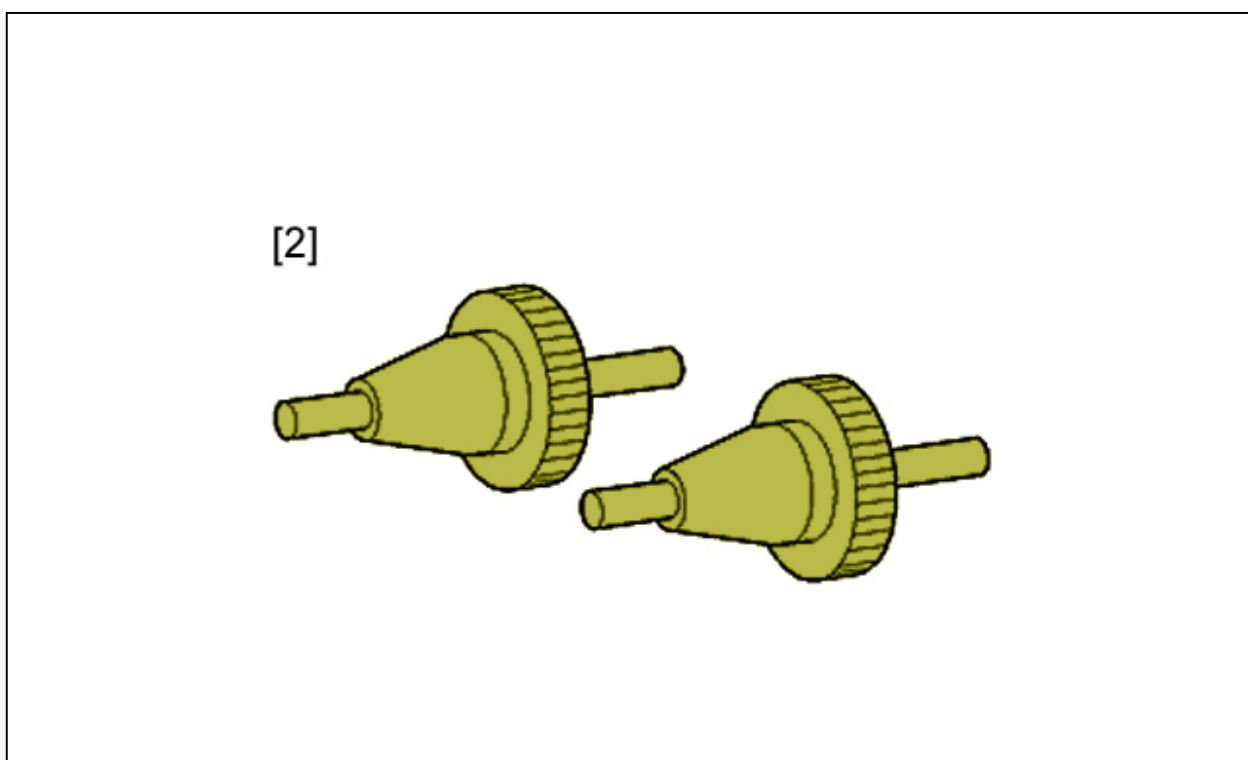
Зафиксируйте у неподвижном положении двойной маховик с амортизатором ; С помощью приспособления [1].

Снимите болтов фиксации двойного маховика с амортизатором .

Снимите двойной маховик с амортизатором .

Снимите стопор маховика двигателя [1].

## 3. Установка

Проверьте наличие установочного штифта .



Рисунок : B1CP0LED

Вверните 2 резьбовые тяги приспособления [2] в коленчатый вал на место 2 болтов крепления, расположенных напротив двойного маховика с амортизатором .

Снимите двойной маховик с амортизатором (1).

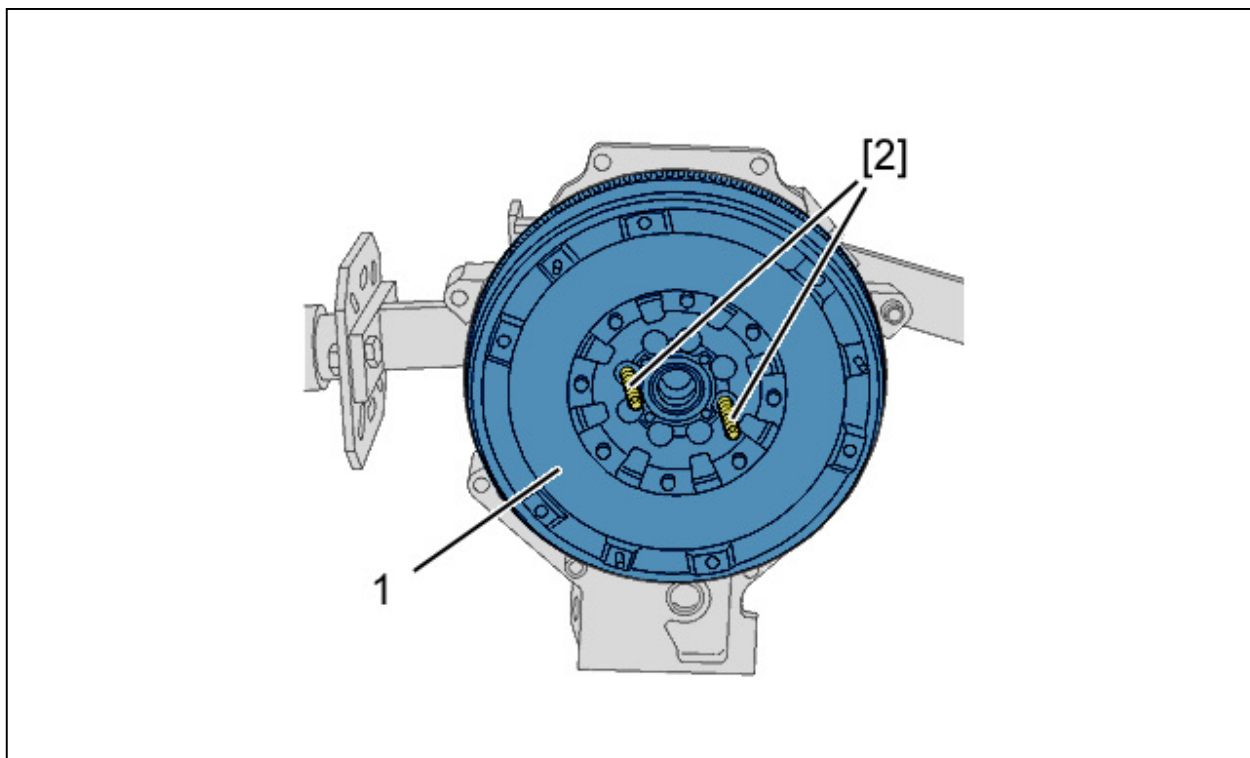

Рисунок : B1CP0LFD

Центр двойного маховика с амортизатором ; С помощью центровочных конусов и круглых гаек с насечкой приспособления [2].

Установите болты (2) (Не затягивая).

Снять приспособление [2].

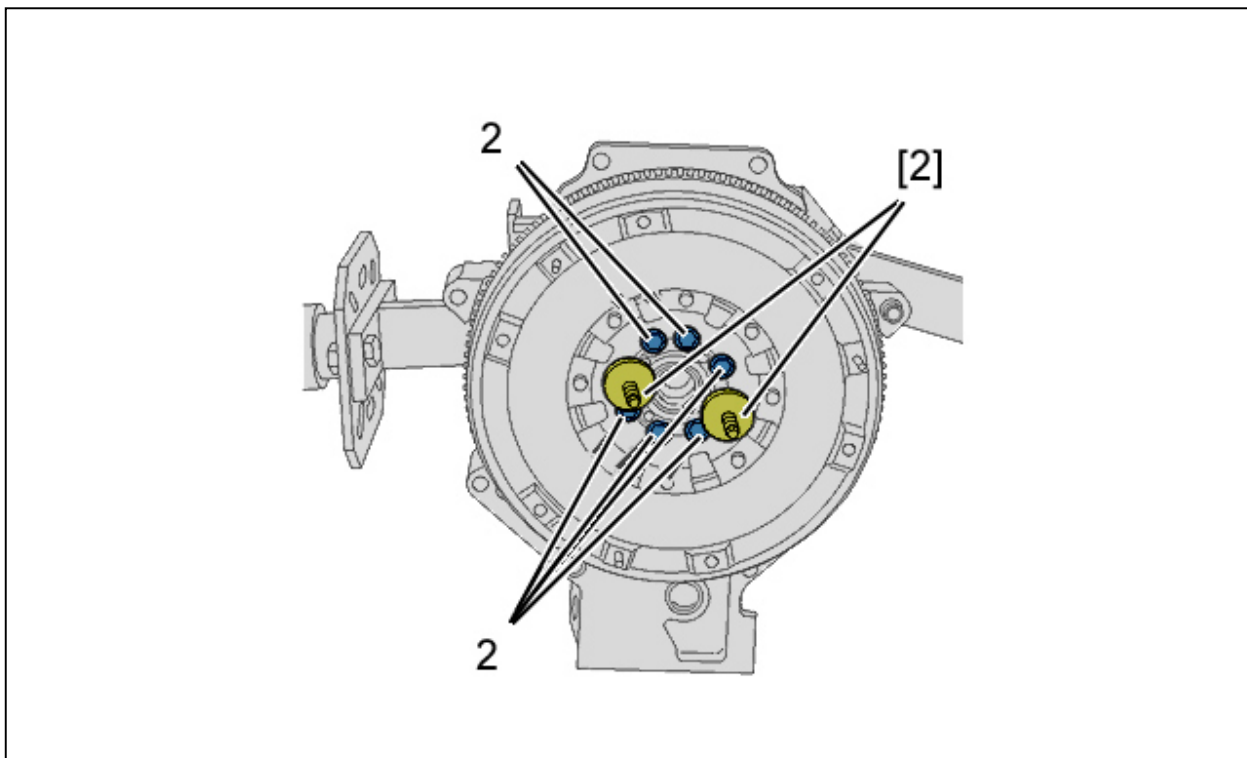

Рисунок : B1CP0LGD

Установите на место два последних болта (2).

Установить стопор маховика [1].

**ВНИМАНИЕ** : При повторной установке двойного маховика с амортизатором каждый раз использовать новые крепежные болты.

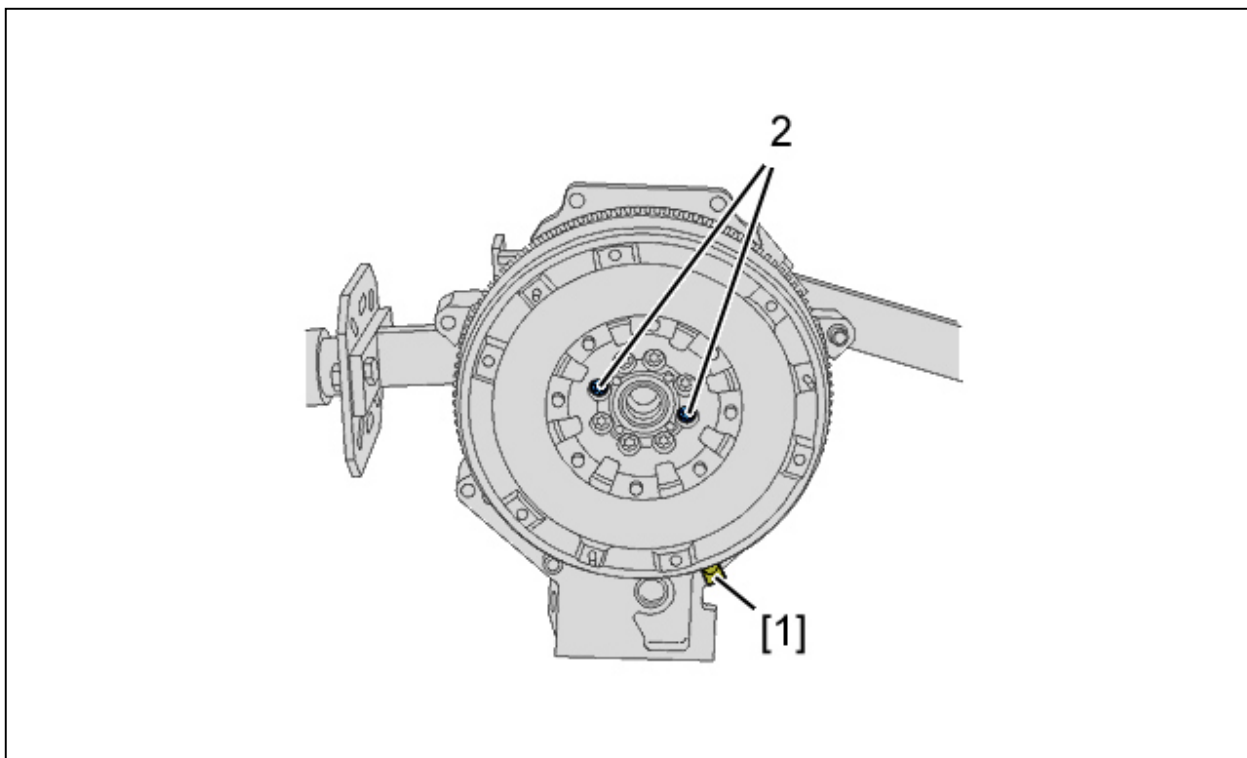
Затяните болты (2) крест-накрест моментом 4,8 дН.м.

Снимите стопор маховика двигателя [1].

Другие автомобили : Установка механизма сцепления .