

ОБЯЗАТЕЛЬНО : Соблюдайте чистоту и правила безопасного выполнения работ(обратитесь к документу "РЕКОМЕНДАЦИИ - МЕРЫ БЕЗОПАСНОСТИ").

1. Рекомендуемое оборудование



Рисунок : ВЗВР00GC

[1]зажим для хомута CLIC 4121-T.

2. Идентификация

A

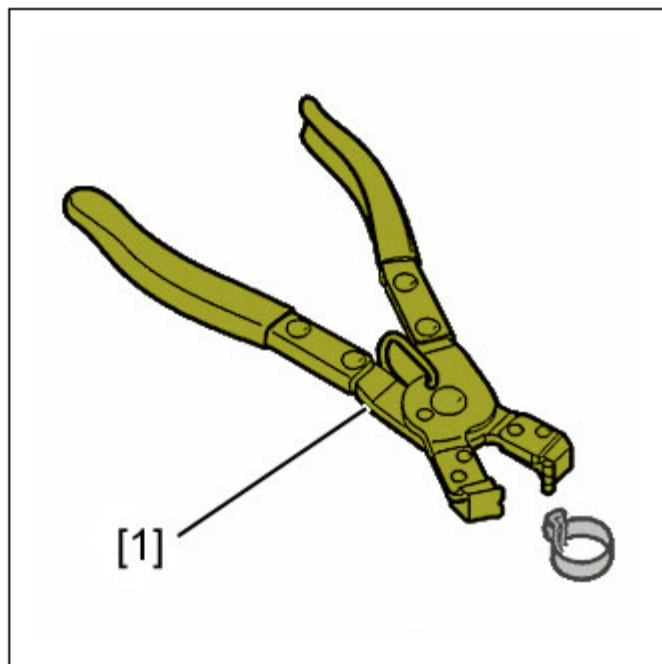
B



Рисунок : B4BP01ED

Переключатель подвески с импульсным управлением.

A : Гидравлическая подвеска 3.

B : Гидравлическая подвеска 3+.

3. Слив

Запустить двигатель.

Установить автомобиль в нижнее положение.

Остановить двигатель.

Поднять и закрепить автомобиль с вывешенными колесами.

ВНИМАНИЕ : Бачок с жидкостью LDS находится под давлением.

Открыть пробку бачка с жидкостью LDS.

Снять :

- Переднее правое колесо
- Передний правый подкрылок





Рисунок : C4CP08DC

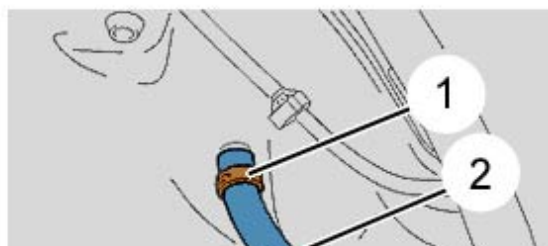

Освободить хомут (1) с помощью приспособления [1].
Освободить шланг (2) бачка для жидкости LDS.
Слить жидкость LDS из бачка.

ОБЯЗАТЕЛЬНО : Запрещено повторно использовать собранную жидкость LDS.

4. Залив

Установите :

- Патрубок (2)
- Хомут (1)
- Передний правый подкрылок
- Переднее правое колесо

Опустите автомобиль на землю.
Заправьте в бачок жидкость LDS до отметки MAX.

5. Продувка

Создать давление 0,5 бар в бачке с жидкостью LDS (с помощью приспособления типа FACOM 920).
Запустить двигатель.
Дождаться стабилизации положения кузова автомобиля.
Установить подвеску в верхнее положение.
Установить автомобиль в нижнее положение.
Переместить рулевое колесо в крайнее положение в каждую сторону.
Остановить двигатель.
Проверьте уровень жидкости LDS.

6. Проверка и дозаправка жидкости LDS

ПРИМЕЧАНИЕ : Проверка уровня жидкости LDS производится, когда автомобиль установлен в нижнее положение.



Рисунок : B4BP01FC



" a " : Минимальный уровень жидкости LDS.

Если уровень находится ниже отметки " a ", дозавратить 1 литр жидкости LDS.

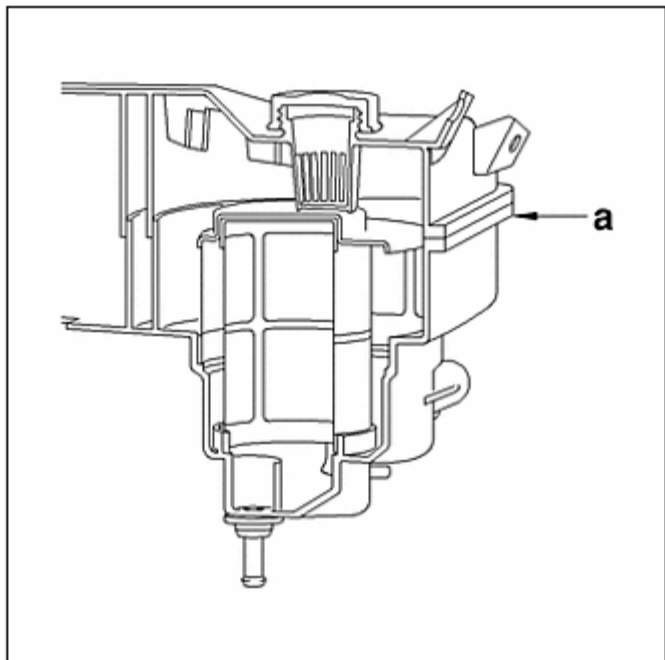
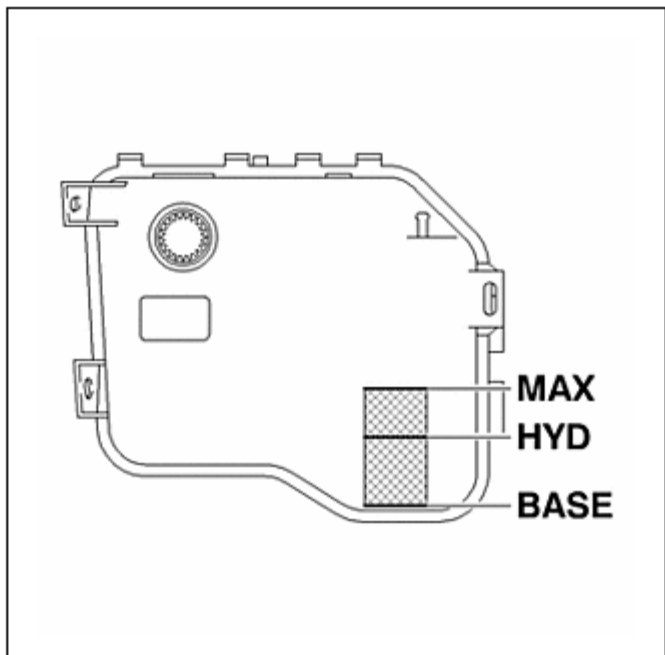



Метка MAXI на бачке для жидкости LDS.

Максимальный уровень жидкости LDS :

- Гидративная подвеска 3 : Метка BASE
- Гидративная подвеска 3+ : Метка HYD