

автомобиль : JUMPER III	номер VIN: VF7YC3MFC12D27427 / OPR : 13327427		
область	силовой агрегат	функция	электронный впрыск
составные части	1320 компьютер управления двигателем		

null

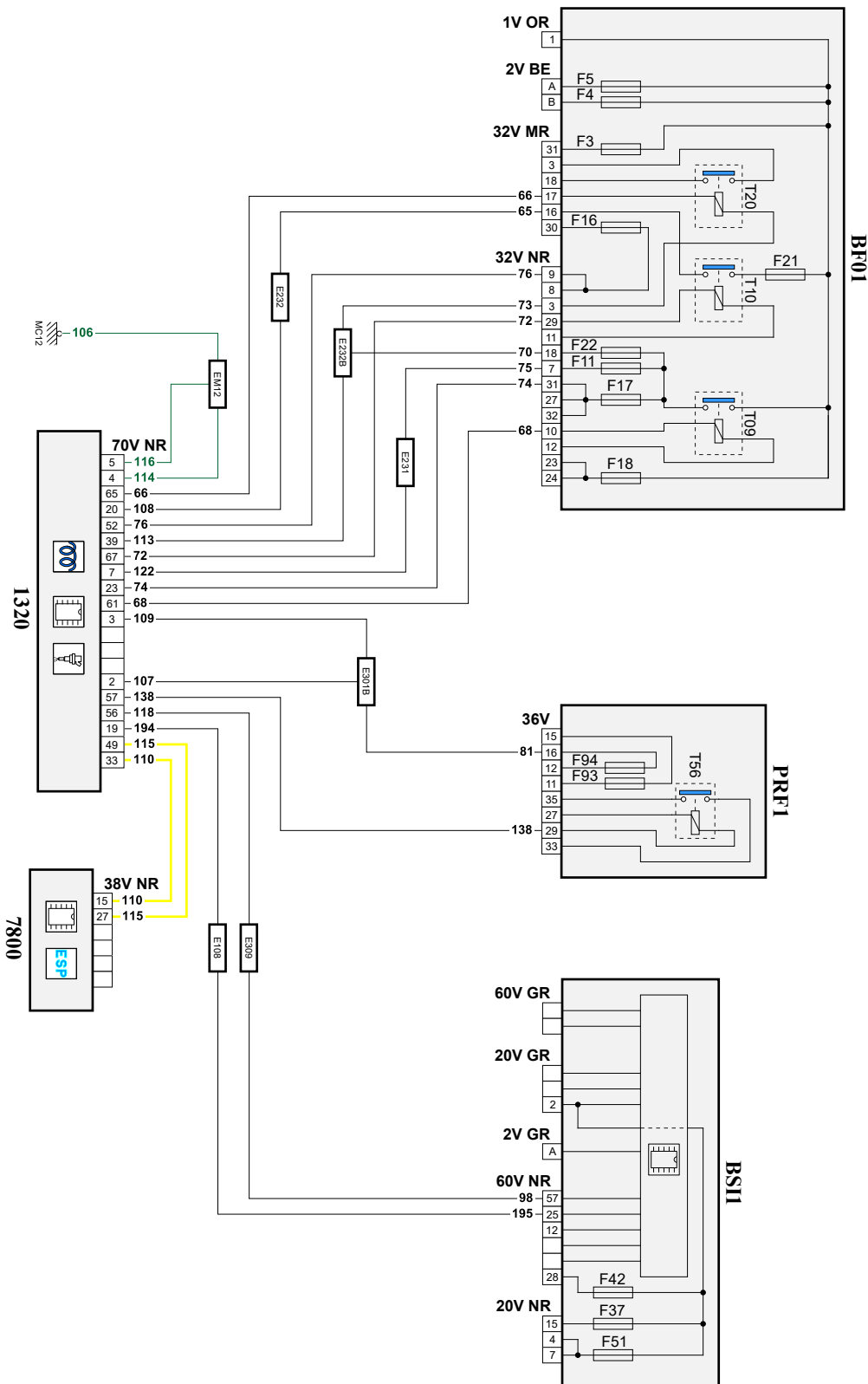

D3HZGDAE

собственность PSA Peugeot Citroen

11/02/2022

код элемента	назначение	информация
1320	null	компьютер управления двигателем
7800	null	calculateur controle de stabilite
BF01	null	блок предохранителей / моторного отсека /
BSI1	null	интеллектуальный коммутационный блок (BSI1)
E108	null	сращивание информационного провода (или эквипотенциального 108)
E231	null	сращивание информационного провода (или эквипотенциального 231)
E232	null	сращивание информационного провода (или эквипотенциального 232)
E232B	null	сращивание информационного провода (или эквипотенциального 232)
E301B	null	сращивание информационного провода (или эквипотенциального 301)
E309	null	сращивание информационного провода (или эквипотенциального 309)
EM12	null	сращивание массы (точка соединения с массой номер 12)
MC12B	null	точка соединения с массой кузова номер 12
PRF1	null	блок реле и предохранителей 1 моторного отсека