

ОБЯЗАТЕЛЬНО : Соблюдайте чистоту и правила безопасного выполнения работ ⓘ .

ОБЯЗАТЕЛЬНО : В случае установки автомобиля на подъемник с захватом под кузов снимите пробку с бачка для жидкости LDS Заверните пробку бачка для жидкости LDS после установки автомобиля на колеса (в зависимости от комплектации).

1. Инструменты



Рисунок : E5AP3NGD

[1]калибр для регулировки маховика двигателя (-).0188-У.



Рисунок : E5AM07DD

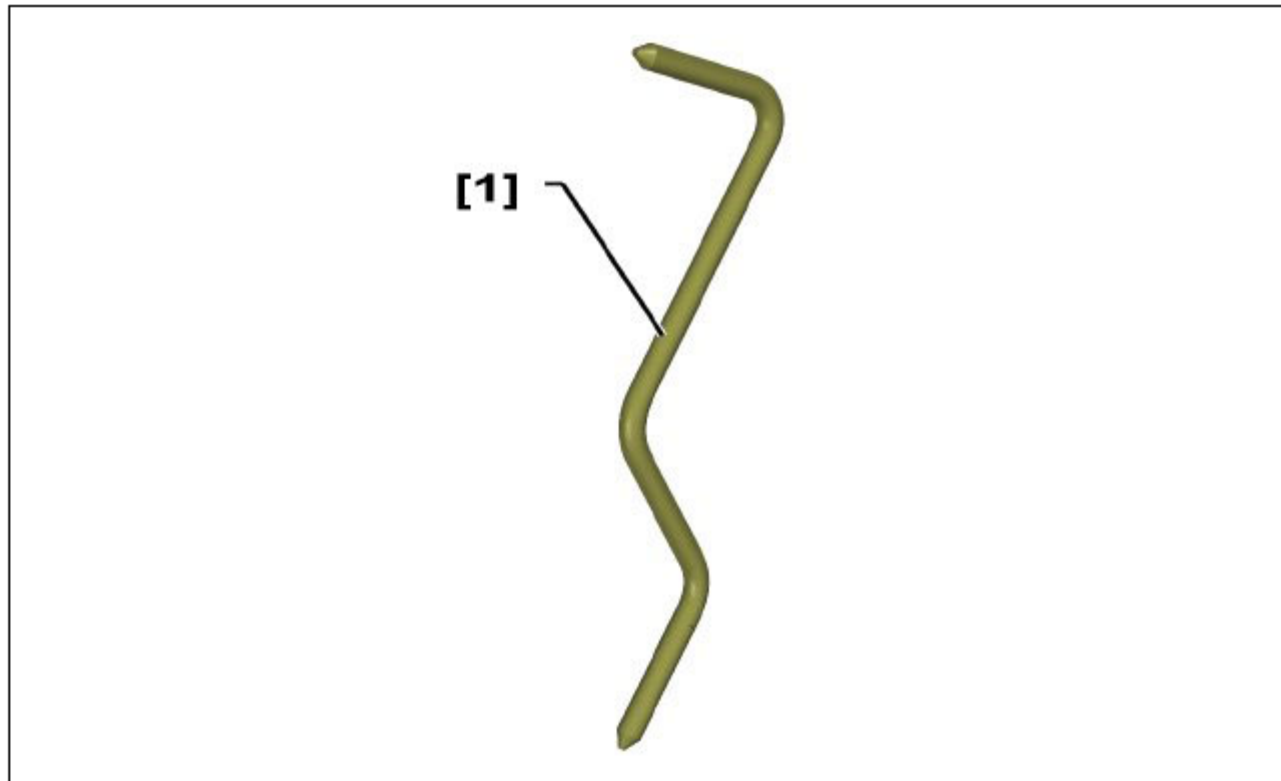

[2] калибровочной штифт шестерни распределительного вала (-).0188-M.

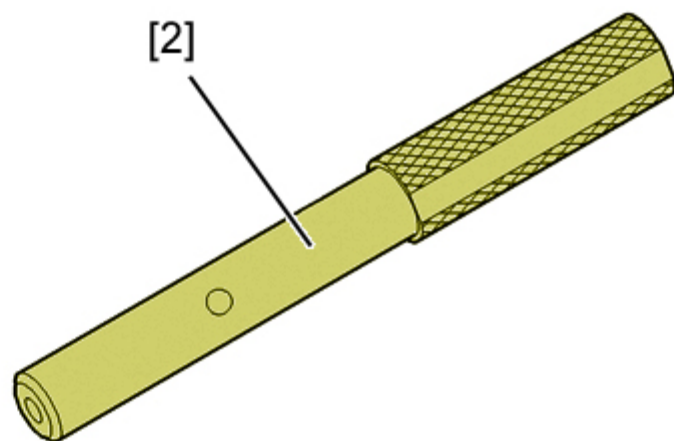

Рисунок : E5AM07ED

[3] Рычаг для сжатия пружины динамического натяжителя (-).0188-Z.

2. Снятие

Установить автомобиль на подъемник.

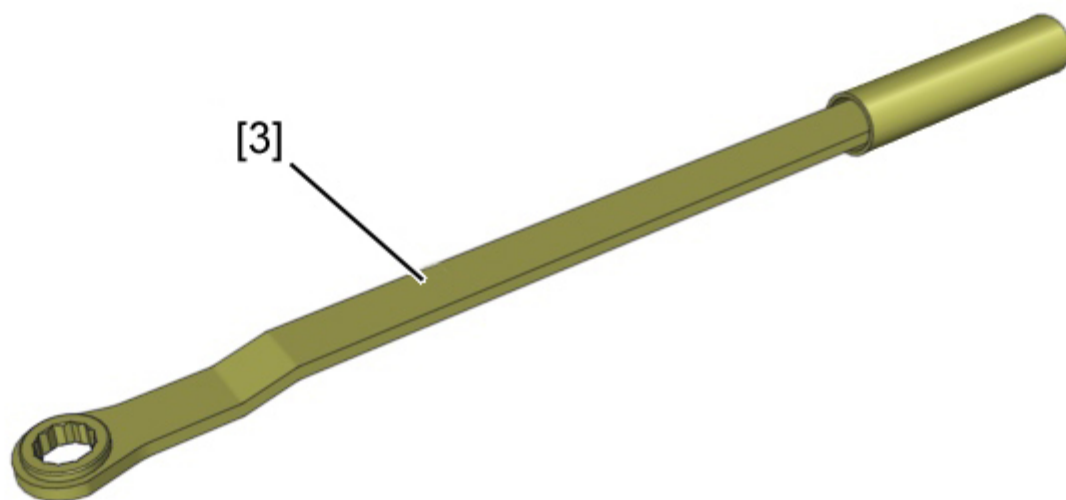
Снять декоративную крышку двигателя .



Рисунок : B1EM06MD

Снять : Крышка аккумуляторной батареи (2).

ВНИМАНИЕ : После выключения зажигания : Подождите 15 минут, прежде чем отсоединить аккумуляторную батарею, чтобы обеспечить запоминание результатов «обучения» различных компьютеров.

Отсоединить аккумуляторную батарею .

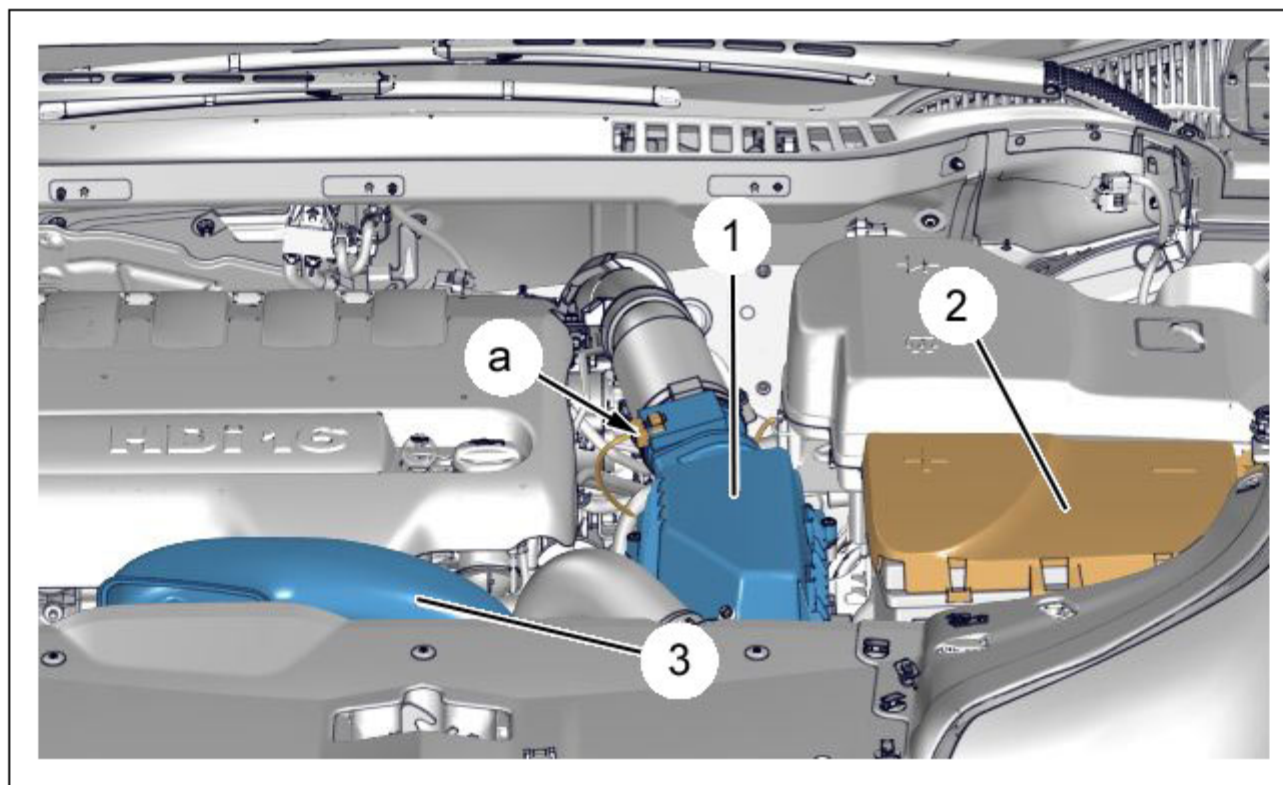
Отсоедините разъем расходомера воздуха (в "a").

Снять :

- Трубка для входа воздуха (3)
- Блок воздушного фильтра (1)
- Переднее правое колесо
- **Передний правый подкрылок** **i**
- **Защитный щиток под двигателем** **i**
- Ремень привода навесного оборудования ; С помощью приспособления [3]



Рисунок : B1EM06ND

Отодвинуть :

- Топливные шланги
- Жгут электрических проводов (8) (Верхняя крышка привода ГРМ)

Снять :

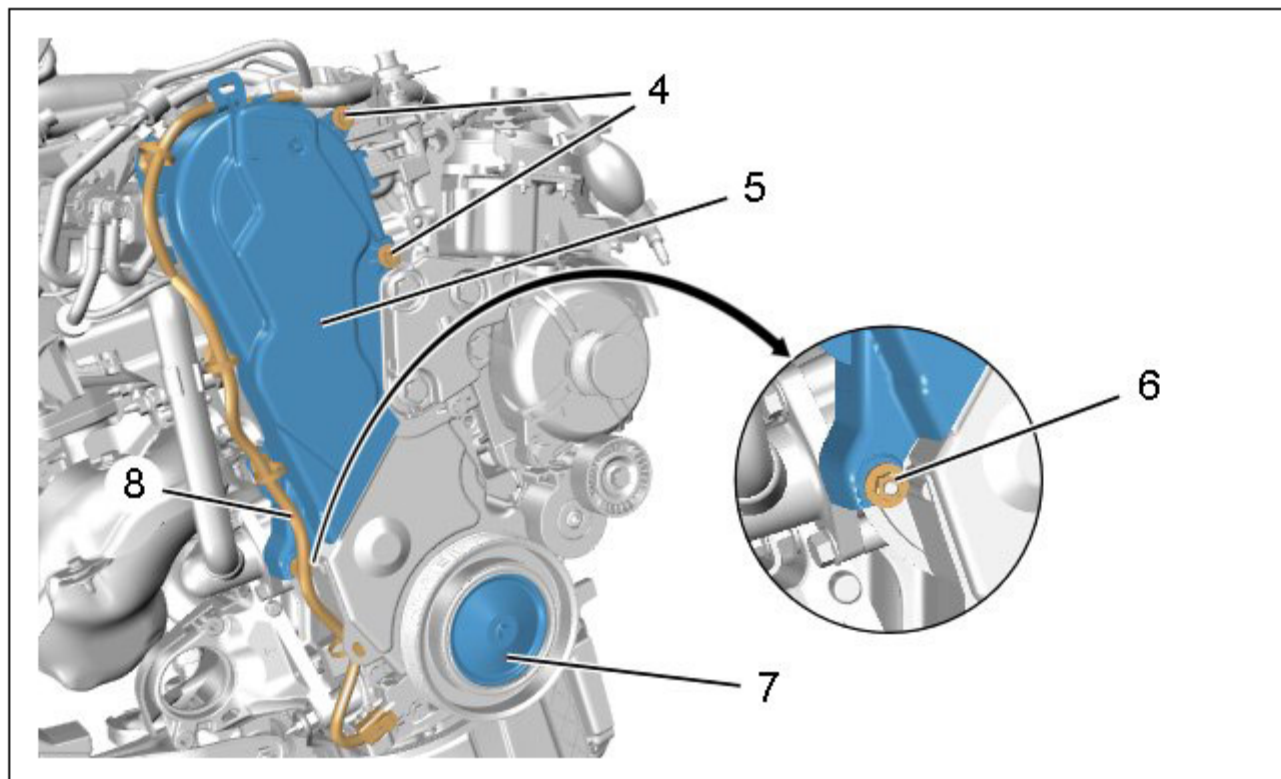
- Накладку на шкив (7) (в зависимости от комплектации)
- Гайку (6)
- болтов (4)
- Верхний картер газораспределительного механизма (5)
- **Интегрированную систему впуска воздуха** **i**



Рисунок : B1EM06PD

Снять :

- Шумозащитный щиток масляного поддона двигателя (14)
- 4 болтов (11)
- Разделительная тяга (13) (Нижний)

Ослабьте хомуты (9).

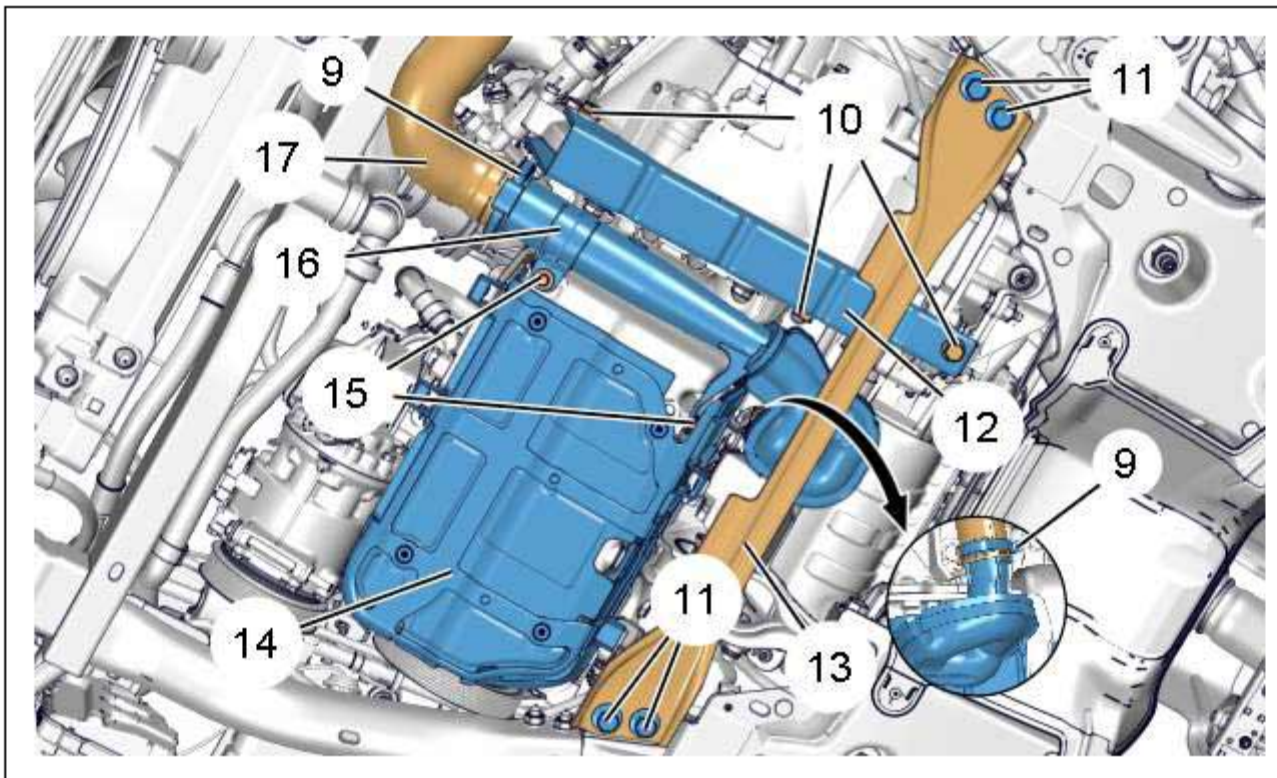
Отодвинуть : Трубку (17).

Снять :

- 2 болтов (15)
- Резонатор (16)
- 3 болтов (10)
- Усилитель гасителя (12)

3. Проверка





Рисунок : B1EM06QD

ВНИМАНИЕ : Поверните коленчатый вал по часовой стрелке с помощью болта шкива .

Совместите коричневые метки "b", "d" цепи (18) с метками "c" и "e" (желтого цвета) зубьев приводных шестерен (19), (20) распределителей (не более 40 оборотов распределительных валов).

ВНИМАНИЕ : Если невозможно совместить метки цепи и звездочек привода распределительных валов, выполните с начала калибровку привода распределительных валов ⓘ .

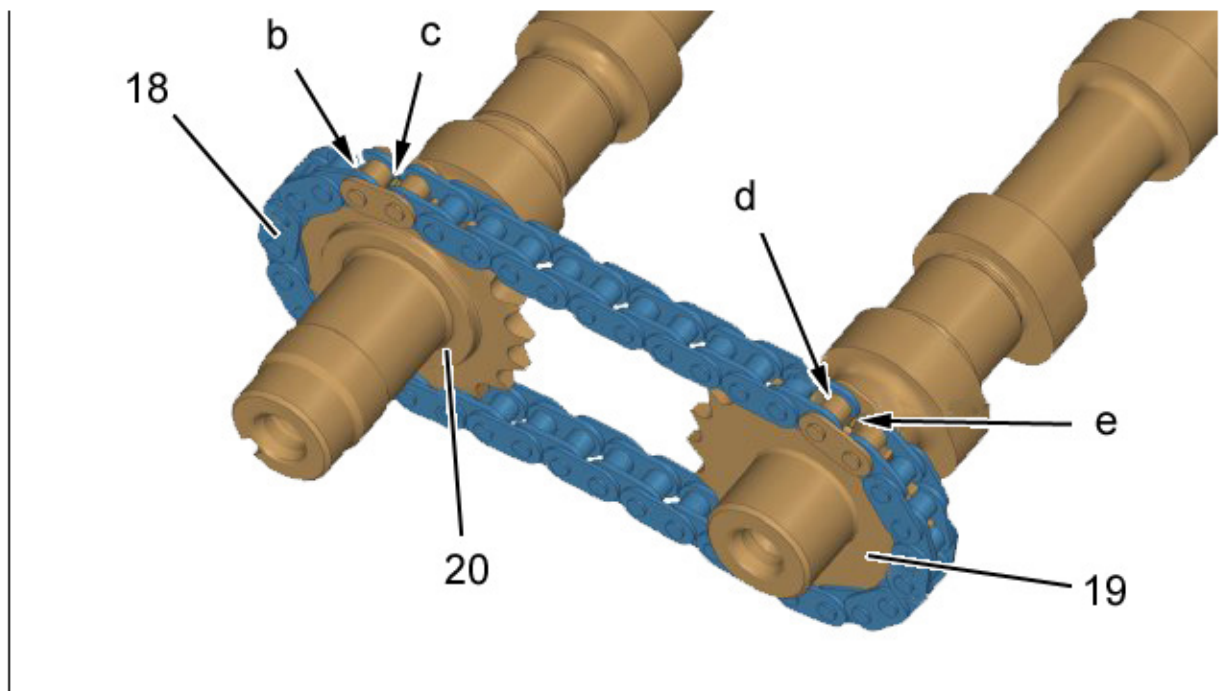
Зафиксируйте штифтом :

- Маховик ; С помощью приспособления [1]
- Шкив распределительного вала ; С помощью приспособления [2]

ВНИМАНИЕ : В случае невозможности штифтового соединения шкива распределительного вала проверьте, что смещение между отверстием в шкиве распределительного вала и отверстием штифтового соединения не превышает 1 мм.

ПРИМЕЧАНИЕ : Проверьте расхождение с помощью болта диаметром 7 мм.

ВНИМАНИЕ : Если расхождение превышает 1 мм, выполните сначала установку в контрольную точку привода ГРМ ⓘ .

Снять : Приспособления [1] и [2].

4. Установка

Установите :

- Усилитель гасителя (12)
- 3 болтов (10) ; Затяните моментом $4 \pm 0,6$ дН.м
- Резонатор (16)
- 2 болтов (15) ; Затяните моментом $0,8 \pm 0,1$ дН.м
- Разделительная тяга (13) (Нижний)
- 4 болтов (11) ; Затяните моментом $12,5 \pm 1,2$ дН.м
- Шумозащитный щиток масляного поддона двигателя (14)

Установить на место трубопровод (17).

Вновь затянуть : хомуты (9).



Установите :

- **Интегрированную систему впуска воздуха** 
- Верхний картер газораспределительного механизма (5)
- болтов (4) ; Затяните моментом 0,5 дН.м
- Гайку (6) ; Затяните моментом 0,5 дН.м
- Накладку на шкив (7) (в зависимости от комплектации)

Переместите :

- Жгут проводов (8) на верхний картер привода ГРМ
- Топливные шланги

Установите :

- Ремень привода навесного оборудования ; С помощью приспособления [3]
- **Защитный щиток под двигателем** 
- **Передний правый подкрылок** 
- Переднее правое колесо ; Затяните моментом 9 ± 1 дН.м

Установите :

- Блок воздушного фильтра (1)
- Трубка для входа воздуха (3)

Снова подсоедините разъем расходомера воздуха (в "а").

ВНИМАНИЕ : Выполните операции, которые необходимо выполнить после снятия аккумуляторной батареи.

Подсоедините обратно аккумуляторную батарею.

Установите : Крышка аккумуляторной батареи (2).