

автомобиль : C4 RUSSIE (B73R)		номер VIN: Z8TND5FEADM024355 / OPR : 13328	
область	освещение - сигнализация	функция	фары ближнего света / фары дальнего света
составные части			

принцип

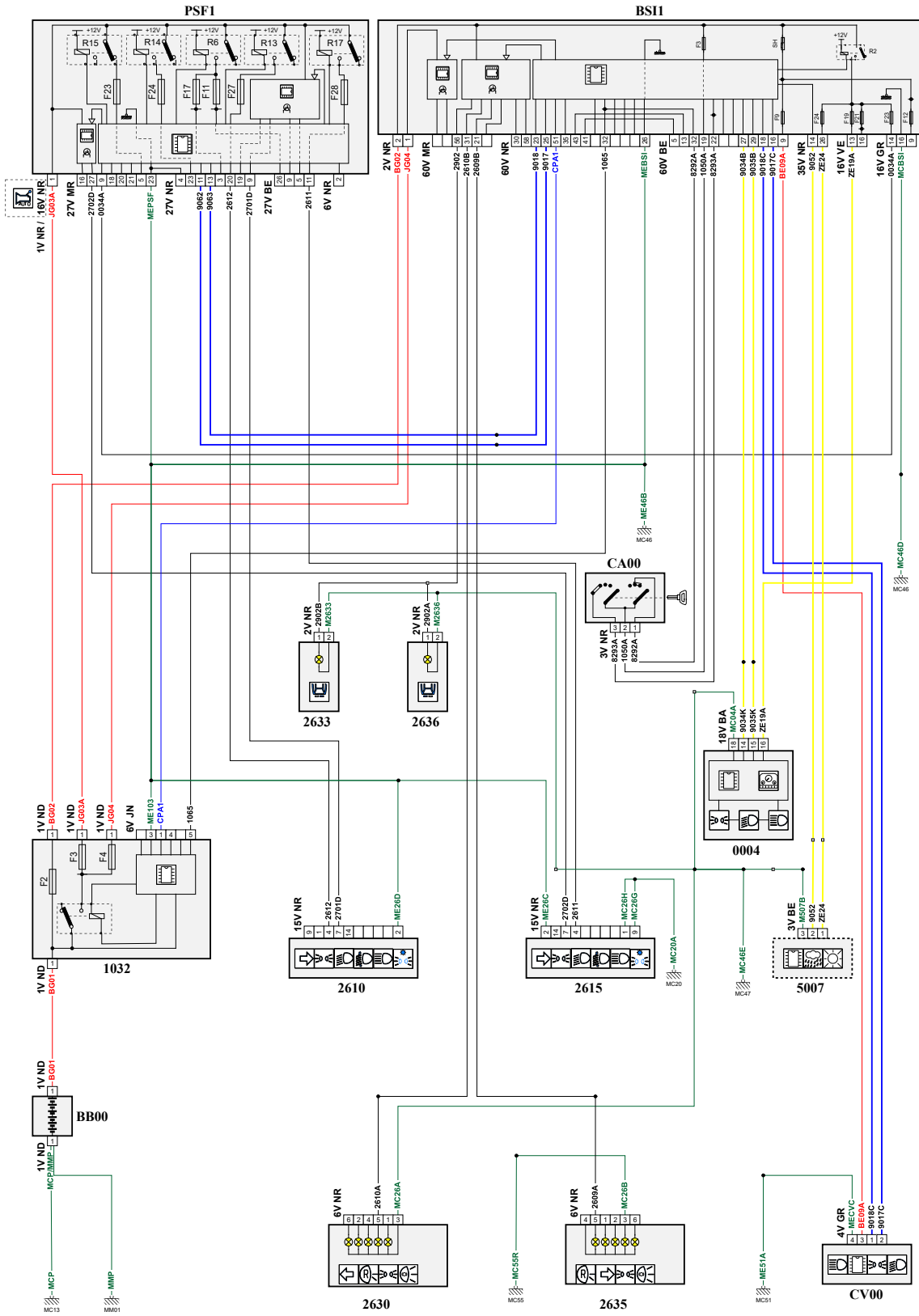

D3CZA03R

собственность PSA Peugeot Citroen

29/01/2022

код элемента	назначение	информация
0004	null	панель приборов / / интеллектуальная панель приборов /
1032	null	блок защиты и управления различными видами электрического питания
2610	null	левая фара
2615	null	правая фара
2630	null	задний левый фонарь на кузове
2633	null	правый плафон подсветки регистрационного знака
2635	null	задний правый фонарь на кузове
2636	null	левый плафон подсветки регистрационного знака
5007	null	датчик дождя и освещенности /
BB00	null	сервисная аккумуляторная батарея
BSI1	null	интеллектуальный коммутационный блок (BSI1)
CA00	null	контактор блокировки рулевого управления
CV00	null	подрулевой переключатель
E260	null	сращивание информационного провода (или эквипотенциального 260)
E261	null	сращивание информационного провода (или эквипотенциального 261)
E917	null	сращивание информационного провода (или эквипотенциального 917)
E918	null	сращивание информационного провода (или эквипотенциального 918)
E934	null	сращивание информационного провода (или эквипотенциального 934)
E935	null	сращивание информационного провода (или эквипотенциального 935)
EM20A	null	сращивание массы (точка соединения с массой номер 20A)
EM46B	null	сращивание массы (точка соединения с массой номер (46B))
EM46D	null	сращивание массы (точка соединения с массой номер 46D)
EM47E	null	сращивание массы (точка соединения с массой номер 47E)
EM50	null	сращивание массы (точка соединения с массой номер 50)
EM51D	null	сращивание массы (точка соединения с массой номер 51D)
EM55A	null	сращивание массы (точка соединения с массой номер 55A)
EM60	null	сращивание массы (точка соединения с массой номер 60)
MC13A	null	точка соединения с массой кузова номер 13A
MC20A	null	точка соединения с массой кузова номер 20A
MC46B	null	точка соединения с массой кузова номер 46
MC46D	null	точка соединения с массой кузова номер 46
MC47E	null	точка соединения с массой кузова номер 47E
MC51B	null	точка соединения с массой кузова номер 51
MC55E	null	точка соединения с массой кузова номер 55
MM01	null	точка "массы" двигателя № 01
PSF1	null	сервисная панель - модуль предохранителей в моторном отсеке