

автомобиль : C3 PICASSO		номер VIN: VF7SHBHY6FT570854 / OPR : 14175	
область	Общие сведения (характеристики)	функция	назначение предохранителей PSF1
составные части			
WAPSF101		КОММУТАЦИОННЫЙ БЛОК-БЛОК ПРЕДОХРАНИТЕЛЕЙ МОТОРНОГО ОТСЕКА (PSF1)	



Рис. d3ap08pd



Рис. d3ap08qd

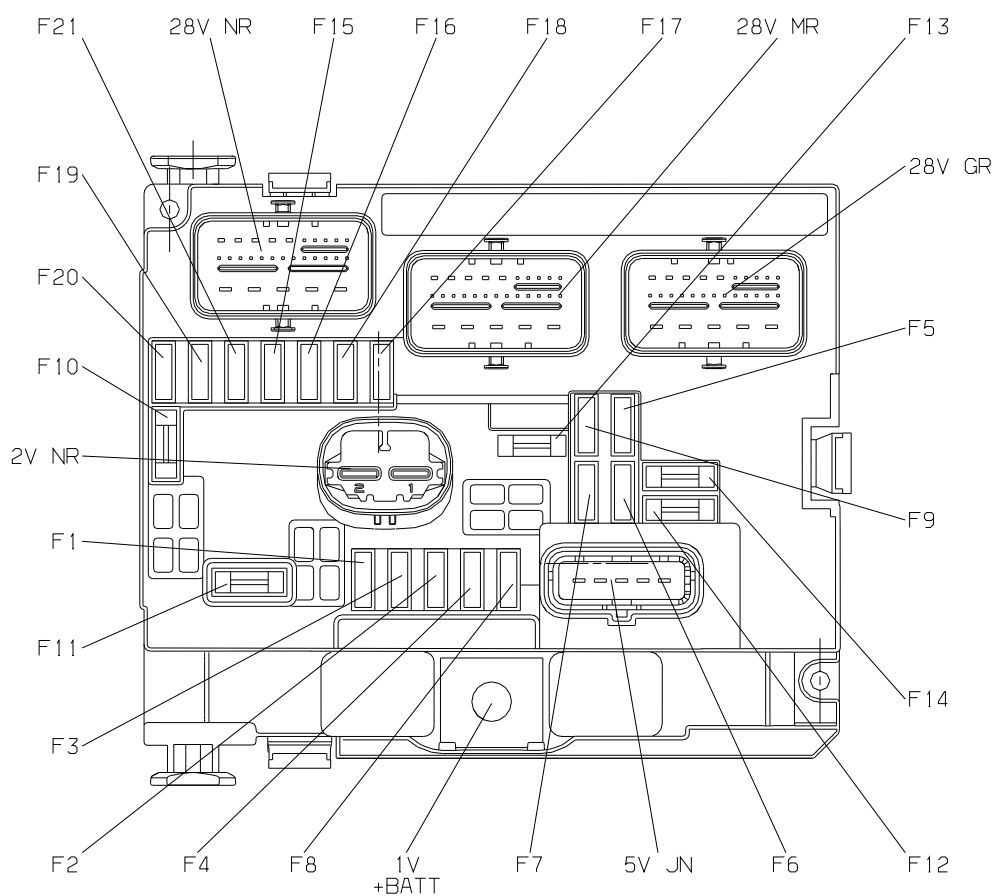

Рис. d3ap40gp

Коммутационный блок-блок предохранителей моторного отсека (PSF1)			
предохранитель	A	питание	назначение
F14	30A	-	Компьютер управления двигателем EP - подогреватель дизтоплива - подогреватель паров масла
F16	10A	-	левые фары
F18	15A	-	правая фара ближнего света
F19	15A	-	Входной кислородный датчик - выходной кислородный датчик - электроклапан регулятора фаз газораспределения 1 - электроклапан регулятора фаз газораспределения 1 - клапан регулирования расхода дизтоплива - EV Waste Gate - Пропорциональный электроклапан

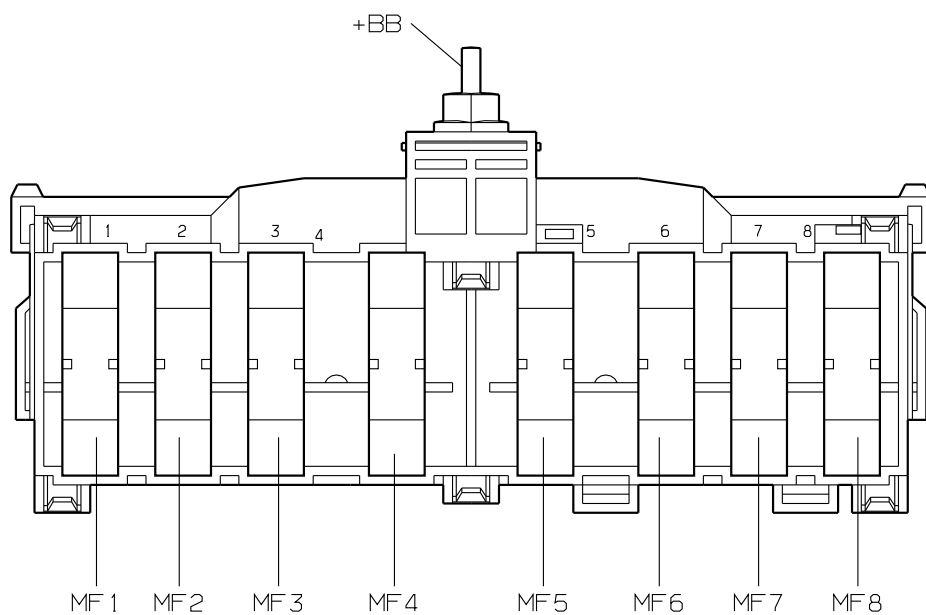
			высокой скорости - электроклапан регулятора фаз газораспределения впускного распредвала - электроклапан регулятора фаз газораспределения выпускного распредвала - термостат
F20	10A	-	Насос для охлаждающей жидкости - масляный насос - термостат - датчик воды в дизтопливе - электроклапан прокачки адсорбера - выходной кислородный датчик - входной кислородный датчик - масляный насос
F21	5A	-	Реле электроклапана - реле SCR - жидкостной насос охлаждения турбокомпрессора
F5	15A	-	Подогреватель паров масла - электроклапан продувки адсорбера - расходомер воздуха впуска - подогрев пропорционального кислородного датчика - обход теплообменника EGR - обход RAS - электроклапан Waste Gate
F10	15A	-	форсунки - катушки зажигания - топливный насос - управляемый подкачивающий насос - катушки зажигания - подогреватель дизельного топлива - подогреватель паров масла
MF1	60A	-	Электрический блок управления двухскоростным электроклапаном
MF3	30A	-	компьютер ABS - компьютер ESP - питание реле электропривода ABS/ESP
MF4	60A	-	интеллектуальный коммутационный блок (BSI)
MF5	60A	-	интеллектуальный коммутационный блок (BSI)
MF6	30A	-	Датчик NoX - SCR (DV6FD)
MF7	80A	-	блок предохранителей салона
F17	15A	-	левая фара ближнего света
F4	20A	-	дневное освещение
F3	10A	-	насос переднего/заднего стеклоомывателя
F2	15A	-	звуковая сигнализация
F6	10A	-	Компьютер ABS - Компьютер системы динамической стабилизации - двойной контактор тормозной педали
F7	10A	-	компьютер электрического усилителя рулевого управления
F8	25A	-	стартер
F1	20A	-	компьютер управления двигателем - блок управления двухскоростным электроклапаном
F9	10A	-	boitier commutation protection 3 relais
F11	40A	-	Модуль управления вентилятором кондиционера
F12	30A	-	двигатель переднего стеклоочистителя
F13	40V	-	интеллектуальный коммутационный блок (BSI)
F15	10A	-	правые фары
MF2	30A	-	компьютер ABS - компьютер ESP - питание реле электропривода ABS/ESP

собственность PSA Peugeot Citroen

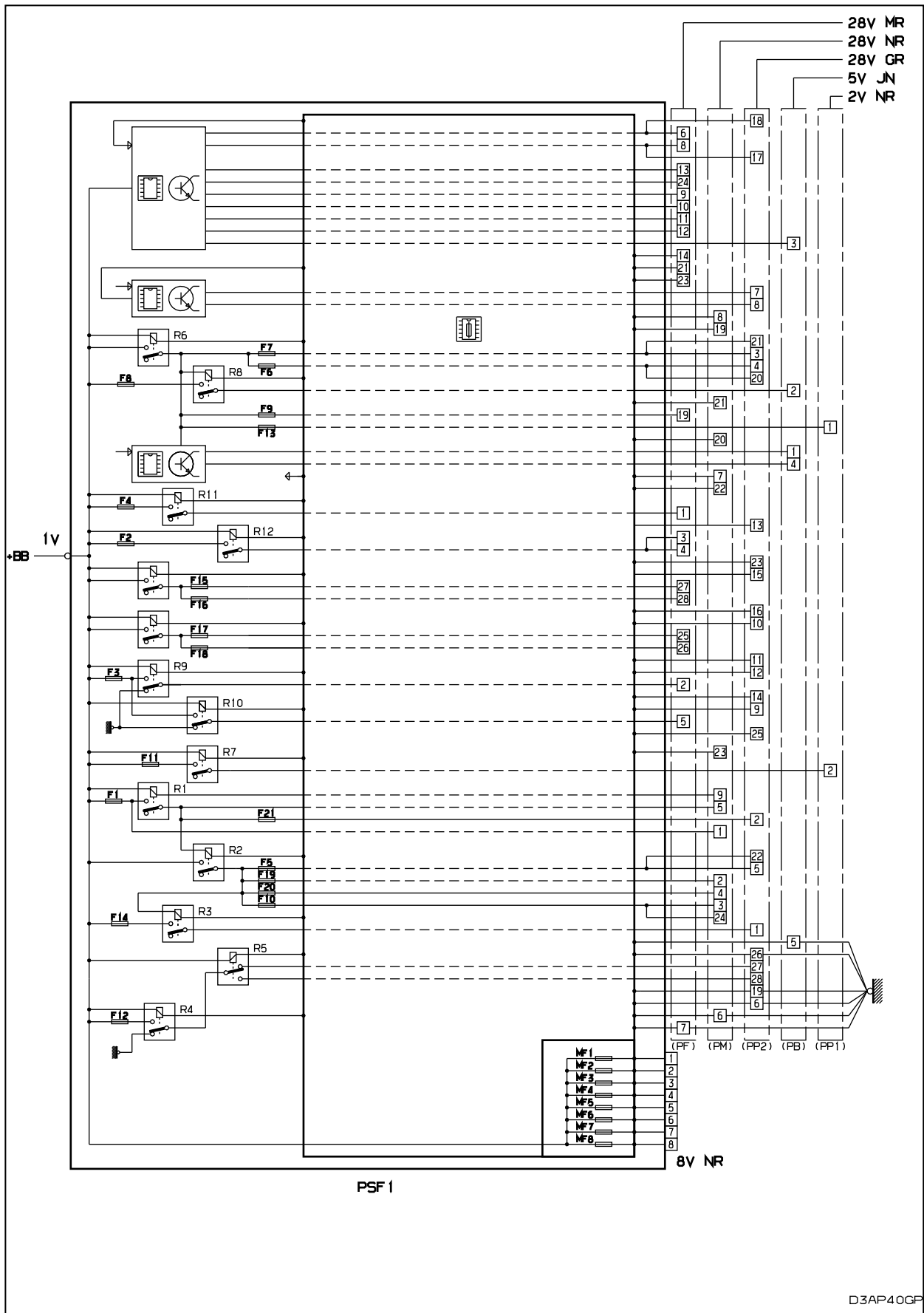
26/01/2022