

автомобиль : XSARA II		номер VIN: VF7N1NFUN73174742 / OPR : 8914	
область	Общие сведения (характеристики)	функция	назначение предохранителей BM34
составные части			
D3AZ5PP0		МОДУЛЬ ПРЕДОХРАНИТЕЛЕЙ В МОТОРНОМ ОТСЕКЕ (BM34)	



Рис. d3ap083p

D3AP083P

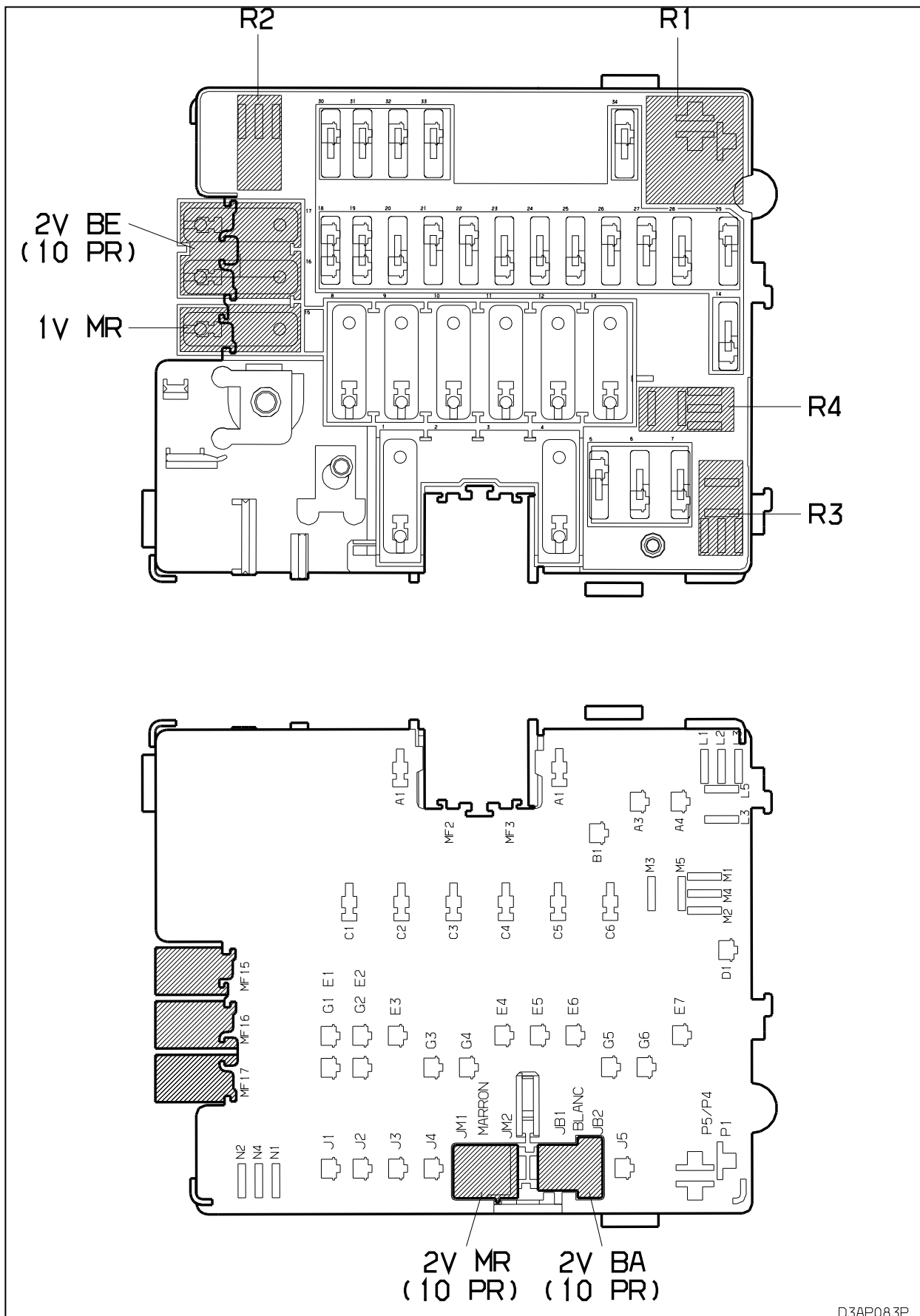

Рис. d3ap085p

сервисный модуль двигателя 34 предохранителей (BM34)			
предохранители	A	электрическое питание	назначение
MF1	50A	+ BB	интеллектуальный сервисный модуль (+ генератор) (A)
MF2	70A		Свободный
MF3	60A		Свободный
MF4	50A		антиблокировка колес (A)
F5	15A		реле фар ближнего света

F6	30A		Свободный
F7	25A		форсунка дополнительной системы обогрева
MF8	70A		модуль 28 предохранителей в салоне (A)
MF9	50A		интеллектуальный сервисный модуль (A)
MF10	40A		топливный насос - реле форсунки системы дополнительного обогрева
MF11	30A		модуль 28 предохранителей в салоне (A)
MF12	50A		Замок зажигания (CA00) (A)
MF13	40A		Свободный
F14	5A		сирена противоугонной сигнализации (A)
MF15	50A		электроклапан системы охлаждения (A)
MF16	40A		Свободный
MF17	30A		Свободный
F18	10A	питание (через сдвоенное реле)	фары дальнего света
F19	10A		фары дальнего света
F20	10A	+ CC	стоп-сигналы
F21	5A	+ BB	Свободный
F22	20A		интеллектуальный сервисный модуль (+ BB)
F23	10A	+ CC	компьютер антиблокировочной системы (A)
F24	5A		предварительный подогрев - Двухпозиционное реле - реле электроклапана системы охлаждения - Сопротивление системы обогрева топливной смеси DW10TD - уровень охлаждающей жидкости - турбокомпрессор - датчик скорости автомобиля - компьютер двигателя - расходомер (DW10TD) - датчик наличия жидкости в топливе
F25	15A	питание (через сдвоенное реле)	топливный насос
F26	30A	+ BB	Двухпозиционное реле
F27	20A		Двухпозиционное реле - компьютер автоматической коробки передач
F28	15A	питание (через сдвоенное реле)	кислородный датчик - электроклапан РВГ + заслонка - насос высокого давления впрыска дизельного топлива - электроклапан РВГ (давление в турбине)
F29	30A	+ BB	Воздушный насос (A) - форсунка дополнительной системы обогрева (A)
F30	20A		передние противотуманные фары - индикатор противотуманных фар на приборной панели
F31	10A		Свободный
F32	15A	+ CC	Система подогрева топлива - блок электроклапана АКПП - фонари заднего хода - обогреваемый тройник
F33	5A		+ компьютер автоматической коробки передач - реле автоматической коробки передач (A)
F34	5A	питание (через сдвоенное реле)	Свободный

A : питание - F : предохранители - MF : макси предохранители - P : мощность

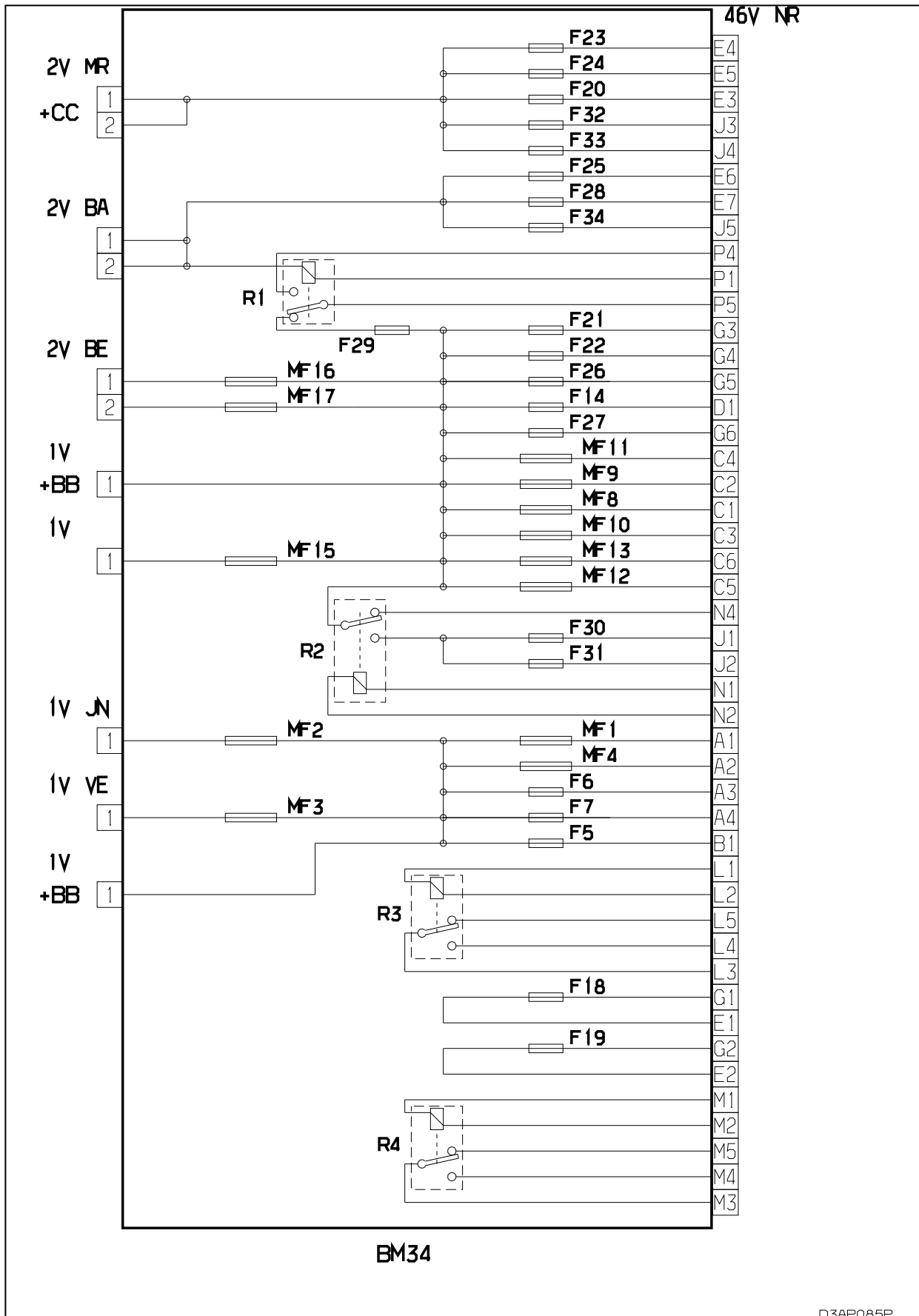
установка реле под капотом двигателя (BM34)	
метка	назначение
R1	реле насоса системы подачи воздуха
R2	реле противотуманных фонарей
R3	реле насоса омывателя фар
R4	реле диагностики двигателя : автоматическая коробка передач AL4

собственность PSA Peugeot Citroen

22/01/2022