

автомобиль : BOXER 3		номер VIN: VF3YBUMFB12100660 / OPR : 12100660	
область	силовой агрегат	функция	охлаждение двигателя
составные части			

принцип

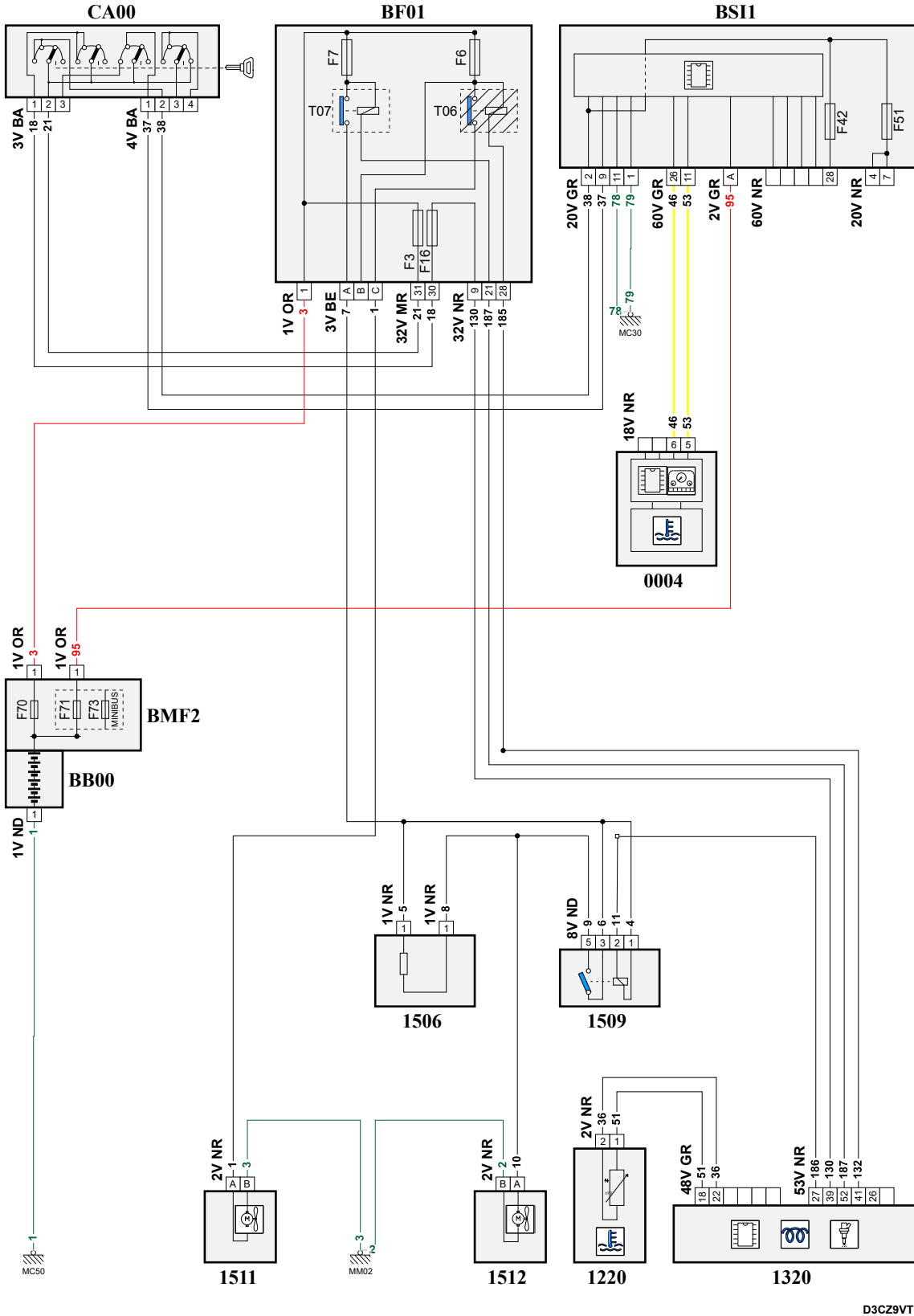

D3CZ9VTR

собственность PSA Peugeot Citroen

29/12/2021

код элемента	назначение	информация
0004	null	панель приборов / / интеллектуальная панель приборов /
1220	null	датчик температуры охлаждающей жидкости
1320	null	компьютер управления двигателем
1506	null	сопротивление / двухскоростного вентилятора
1509	null	реле питания высокой скорости электровентилятора
1511	null	группа правого электровентилятора
1512	null	узел левого электровентилятора
BB00	null	сервисная аккумуляторная батарея
BF01	null	блок предохранителей / моторного отсека /
BMF2	null	модуль макси предохранителей
BSI1	null	интеллектуальный коммутационный блок (BSI1)
CA00	null	контактор блокировки рулевого управления
E111	null	сращивание информационного провода (или эквипотенциального 111)
E702	null	сращивание информационного провода (или эквипотенциального 702)
E703	null	сращивание информационного провода (или эквипотенциального 703)
MC30A	null	точка соединения с массой кузова номер 30A
MC50	null	точка соединения с массой кузова номер 50
MM02A	null	точка "массы" двигателя № 02