

1. Болт крепления головки блока цилиндров

ОБЯЗАТЕЛЬНО : Перед повторным использованием болтов крепления головки блока цилиндров необходимо проверить их длину.



Рисунок : B1DP18VC

X= максимальная длина болта ниже головки.

1.1. Размер : 1-й метод

Длина повторно используемых болтов :

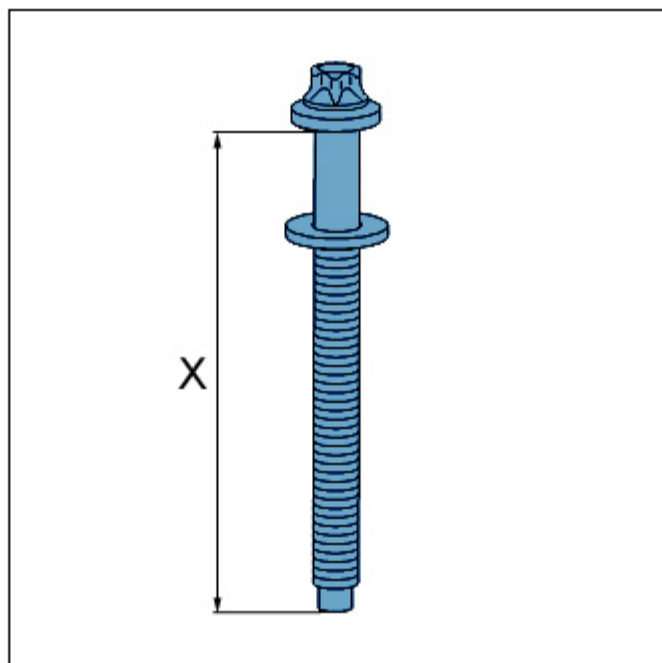
- Двигатели DW10TD и DW10ATED : X = 133,3 мм
- Двигателя DW10ATED4 : X = 134,5 мм

ОБЯЗАТЕЛЬНО : Не использовать повторно болт головки блока цилиндров, длина которого превышает (X) мм.

1.2. Размер : 2-й метод (номер OPR: 9500)

Длина повторно используемых болтов : Двигателя DW10 (все типы) X = 128,5 мм .

2. Затяжка болтов крепления головки блока цилиндров

2.1. Последовательность затяжки



Рисунок : B1DP05BC

2.2. Метод затяжки

ОБЯЗАТЕЛЬНО : Выполните следующие операции : От болта к болту в последовательности с 1 по 10. Отворачивание : Производите в обратном порядке (от 10 до 1).

Выполните следующие операции :

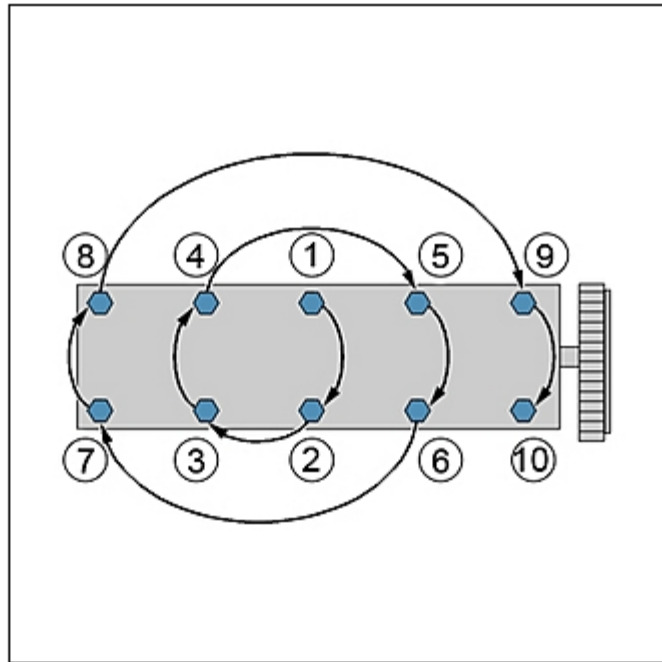
- Предварительная затяжка моментом $2,2 \pm 0,2$ дН.м (порядок от 1 до 10)
- Затяжка моментом $\dots 6 \pm 0,5$ дН.м (порядок от 1 до 10)
- Отвернуть на один оборот (порядок от 10 до 1)
- Затяжка моментом $\dots 6 \pm 0,5$ дН.м (порядок от 1 до 10)
- Угловая затяжка 220 ± 5 (порядок от 1 до 10)