

1. Подготовка



Рисунок : B1CP08EC

Высота "H" :

- Номинальный размер = $235 \pm 0,05$ mm
- Минимальный размер после шлифования = $234,8 \pm 0,05$ mm

2. Идентификация после повторной расточки цилиндра

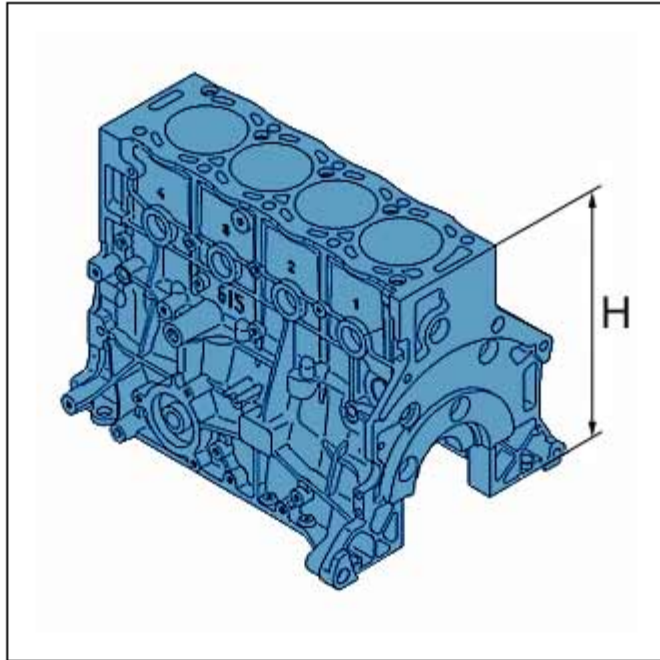
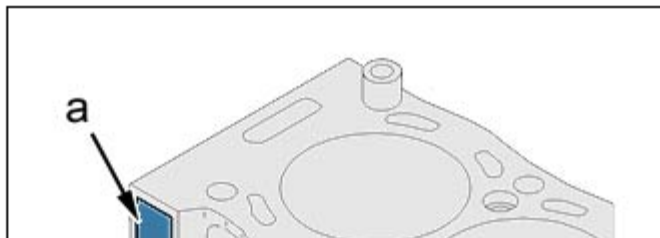



Рисунок : B1CP08HC

Метка "а" : Подготовка.

3. Характеристики расточек цилиндров

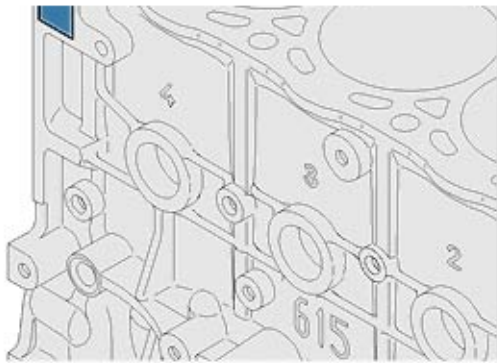

Рисунок : B1CP08GC

Ø A	
Номинальный размер	85 (+ 0,018 ; -0) мм
Ремонтная сторона 1	85,6 (+ 0,018 ; -0) мм

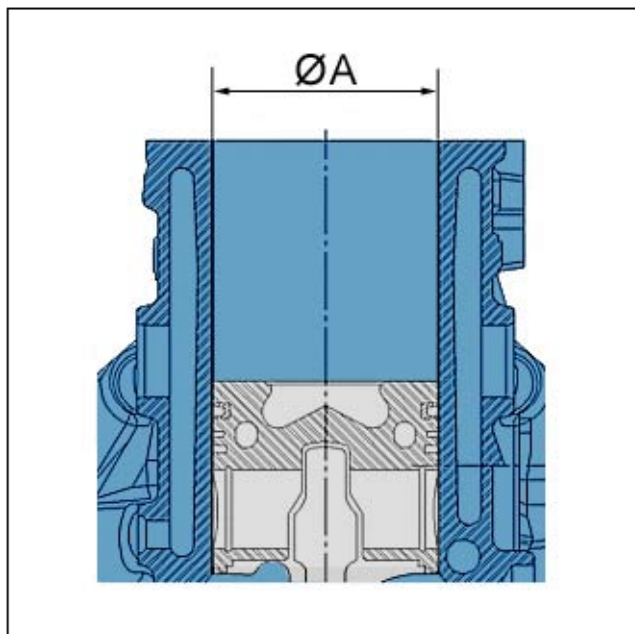