

31 мая 2011 г.  
10:03

**СНЯТИЕ – УСТАНОВКА : УСИЛИТЕЛЬ РУЛЕВОГО УПРАВЛЕНИЯ :***РУЛЕВОЙ ПРИВОД С УСИЛИТЕЛЕМ***1. Рекомендуемые приспособления и инструмент**

Рисунок : В3EP00CC

[1] Съемник шарового шарнира 1892-Т .

**2. Снятие**

Отсоедините отрицательную клемму аккумуляторной батареи .

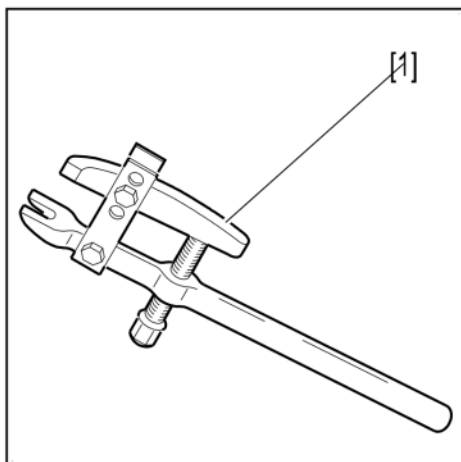
Поднять и закрепить автомобиль так, чтобы передние колеса не касались пола .

Снимите передние колеса .



Рисунок : В3EP071C

Снимите гайки (1) (с левой и с правой стороны) .

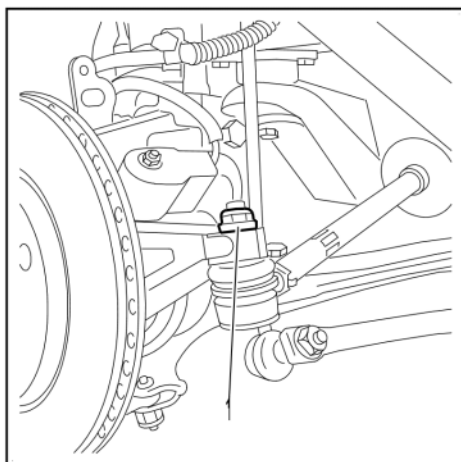

Рисунок : B3EP072C

Разобщить шаровые шарниры рулевых тяг при помощи съёмника [1] .

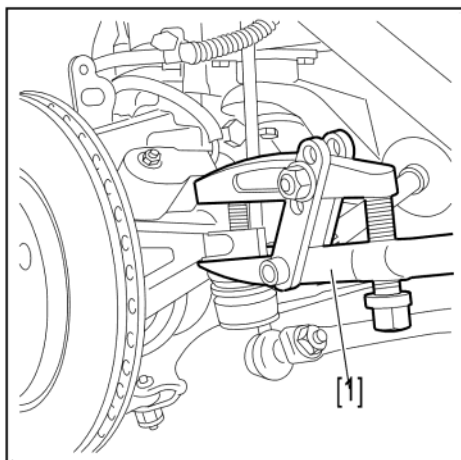

Рисунок : B3EP073C

Release the clip (2) .

Снимите болт (3) .

Put the steering in its central position .

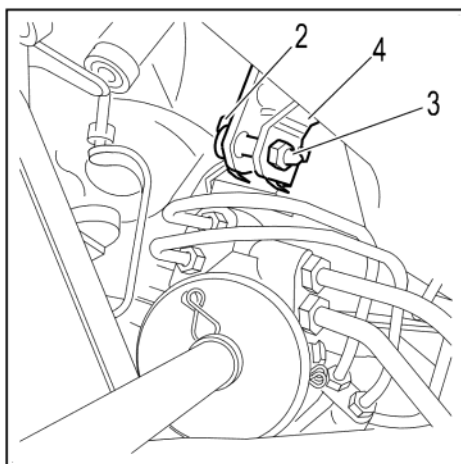
Mark the position of the universal joint (4) .

Detach the steering universal joint (4) .



Рисунок : B3EP074C

Support the subframe Using a component jack .

Снимите болты (6) .

Carefully lower the subframe (5) .

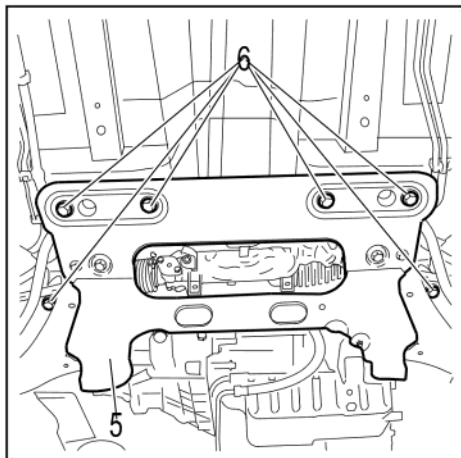

Рисунок : B3EP075C

Отсоедините трубки (7) , С помощью трубного ключа .

Carefully remove the thermal shield (8) .

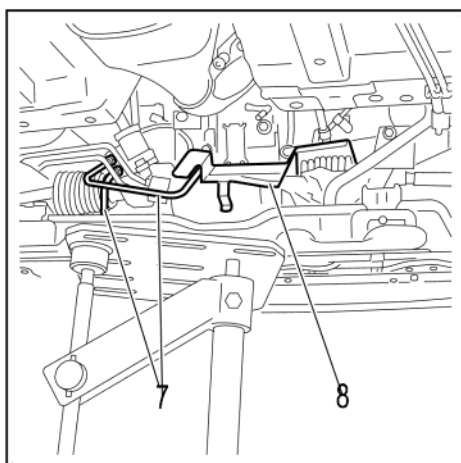

Рисунок : ВЗЕР076С

Снимите :

- Болт (9)
- Болты (10)

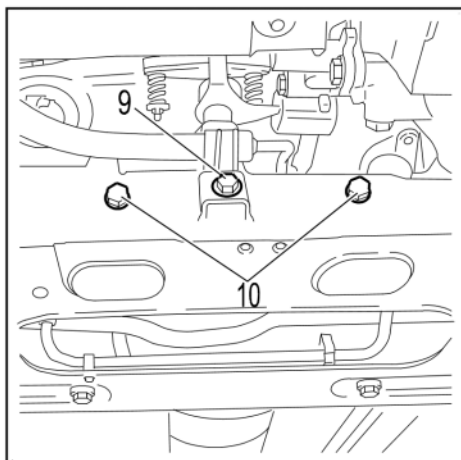

Рисунок : ВЗЕР077С

After taking out the steering screws, remove the spacers (11) .  
Снимите рулевой механизм (через левую колесную арку) .

### 3. Установка

**ОБЯЗАТЕЛЬНО** : Последовательно замените гайки Nylstop .

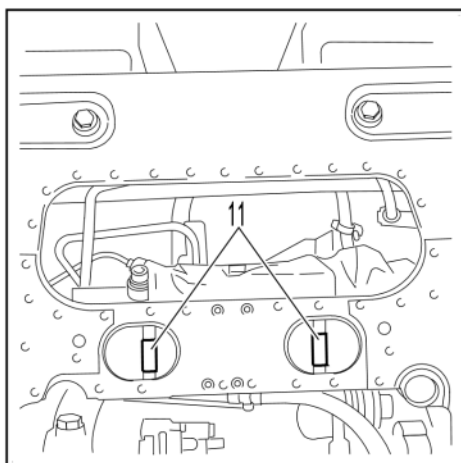
**ВНИМАНИЕ** : There should not be any clearance or tight spot at the ball-joints and they should be neither holed or scratched .

Установить на место рулевой механизм .  
Установить рейку в среднем положении .  
Подсоедините трубки (7) Затяните моментом 2,4 дН.м .  
Установите :

- Болт (9)
- 2 распорки (11)
- Болты (10) Затяните моментом 5 дН.м

**ВНИМАНИЕ** : If the spacers are not fitted, the engine subframe will be deformed .

Refit the heat shield (8) .

Position the subframe (5) .

Установить болты (6) Затяните моментом 5 дН.м .

Couple the universal joint (4) to the steering shaft , Observe the initial marking .

Установите :

- Болт (3) , Затяните моментом 2,3 дН.м
- Гайки (1) , Затяните моментом 4 дН.м
- Передние колеса

Подключить отрицательную клемму аккумуляторной батареи .

Заполните и прокачайте контур усилителя рулевого управления .

#### 4. Контроль

Проверить параметры установки передних колёс и отрегулировать при необходимости .

To adjust, screw the steering rod ball-joint in or out , Затяните моментом 4,5 дН.м .

Check the steering wheel alignment .