

автомобиль : BOXER 3		номер VIN: VF3YAZMFB12293968 / OPR : 12293968	
область	удобство в салоне	функция	обогреваемое заднее стекло / обогреваемые зеркала
составные части			

принцип

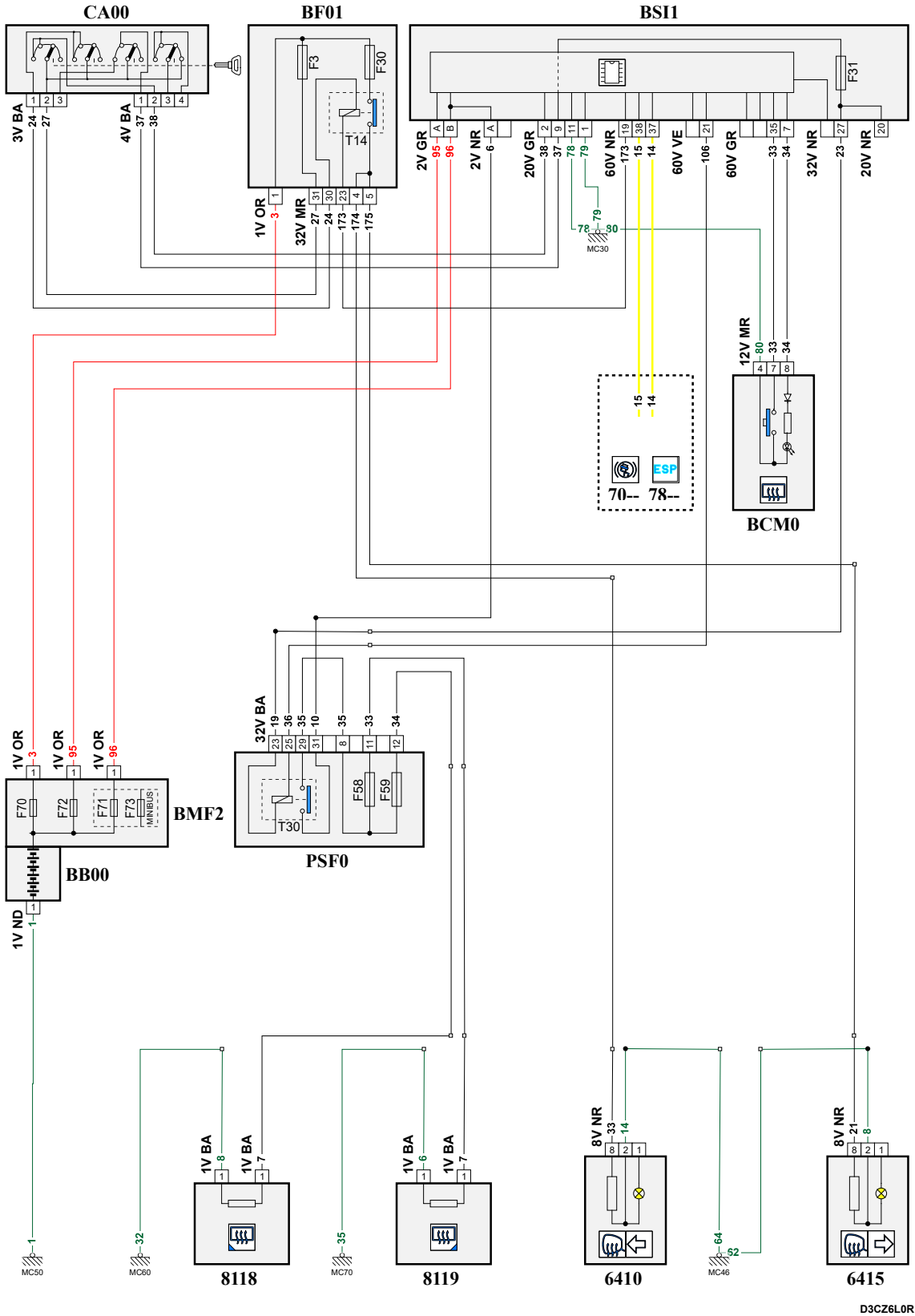

D3CZ6L0R

собственность PSA Peugeot Citroen

24/10/2021

код элемента	назначение	информация
6410	null	электропривод и обогрев левого наружного зеркала
6415	null	электропривод и обогрев правого наружного зеркала
7803	null	датчик угла поворота рулевого колеса
8118	null	левое заднее стекло / с обогревом
8119	null	правое заднее стекло / с обогревом
BB00	null	сервисная аккумуляторная батарея
BCM0	null	блок многофункционального переключателя
BF01	null	блок предохранителей / моторного отсека /
BMF2	null	модуль макси предохранителей
BSI1	null	интеллектуальный коммутационный блок (BSI1)
CA00	null	контактор блокировки рулевого управления
E210	null	сращивание информационного провода (или эквипотенциального 210)
E218	null	сращивание информационного провода (или эквипотенциального 218)
EM46A	null	сращивание массы (точка соединения с массой номер 46A)
EM46B	null	сращивание массы (точка соединения с массой номер (46B))
MC30A	null	точка соединения с массой кузова номер 30A
MC46	null	точка соединения с массой кузова номер 46
MC50	null	точка соединения с массой кузова номер 50
MC60A	null	точка соединения с массой кузова номер 60
MC70	null	точка соединения с массой кузова номер 70
PSF0	null	пластина коммутации блока предохранителей в салоне