

автомобиль : C3 PICASSO		номер VIN: VF7SHBHY6FT563980 / OPR : 14109	
область	система помощи при вождении	функция	динамическая стабилизация
составные части			

принцип

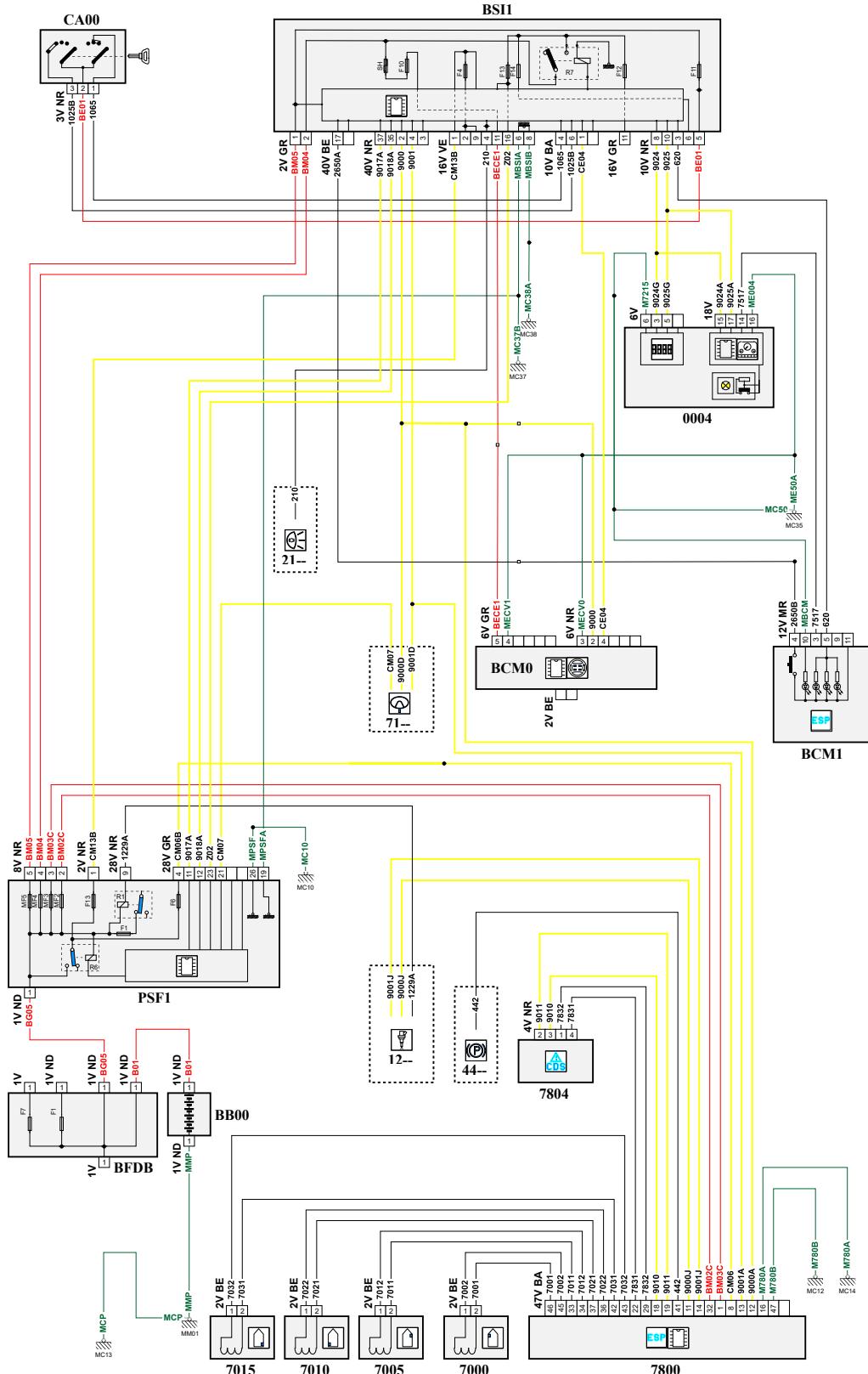

D5CZ516R

собственность PSA Peugeot Citroen

27/09/2021

код элемента	назначение	информация
0004	null	панель приборов / / интеллектуальная панель приборов /
1320	null	компьютер управления двигателем
2120	null	двойной контактор тормозной системы /
4410	null	контактор уровня тормозной жидкости
7000	null	датчик скорости переднего левого колеса
7005	null	датчик скорости переднего правого колеса
7010	null	датчик скорости левого заднего колеса
7015	null	датчик скорости заднего правого колеса
7126	null	компьютер электрического рулевого усилителя /
7800	null	calculateur controle de stabilite
7804	null	датчик гироскопа-акселерометра системы динамической стабилизации /
VB00	null	сервисная аккумуляторная батарея
BCM0	null	блок многофункционального переключателя
BCM1	null	блок левого многофункционального переключателя
BFDB	null	блок предохранителей аккумуляторной батареи
BSI1	null	интеллектуальный коммутационный блок (BSI1)
CA00	null	контактор блокировки рулевого управления
E265	null	сращивание информационного провода (или эквипотенциального 265)
E900B	null	сращивание информационного провода (или эквипотенциального 900B)
E901B	null	сращивание информационного провода (или эквипотенциального 901B)
E904A	null	сращивание информационного провода (или эквипотенциального 904A)
E905	null	сращивание информационного провода (или эквипотенциального 905)
EC06	null	сращивание "+ от замка зажигания", защищенного предохранителем номер 06
EM10	null	сращивание массы (точка соединения с массой номер 10)
EM37B	null	сращивание массы (точка соединения с массой номер 37B)
EM38A	null	сращивание массы (точка соединения с массой номер 38A)
EM50A	null	сращивание массы (точка соединения с массой номер 50A)
EM50B	null	сращивание массы (точка соединения с массой номер 50)
MC10	null	точка соединения с массой кузова номер 10
MC12B	null	точка соединения с массой кузова номер 12
MC13	null	точка соединения с массой кузова номер 13
MC14B	null	точка соединения с массой кузова номер 14
MC35A	null	точка соединения с массой кузова номер 35
MC37	null	точка соединения с массой кузова номер 37
MC38A	null	точка соединения с массой кузова номер 38
MM01	null	точка "массы" двигателя № 01
PSF1	null	сервисная панель - модуль предохранителей в моторном отсеке