

автомобиль : BOXER 3		номер VIN: VF3YB2MFC12G15354 / OPR : 13615354	
область	система помощи при вождении	функция	динамическая стабилизация
составные части			

принцип

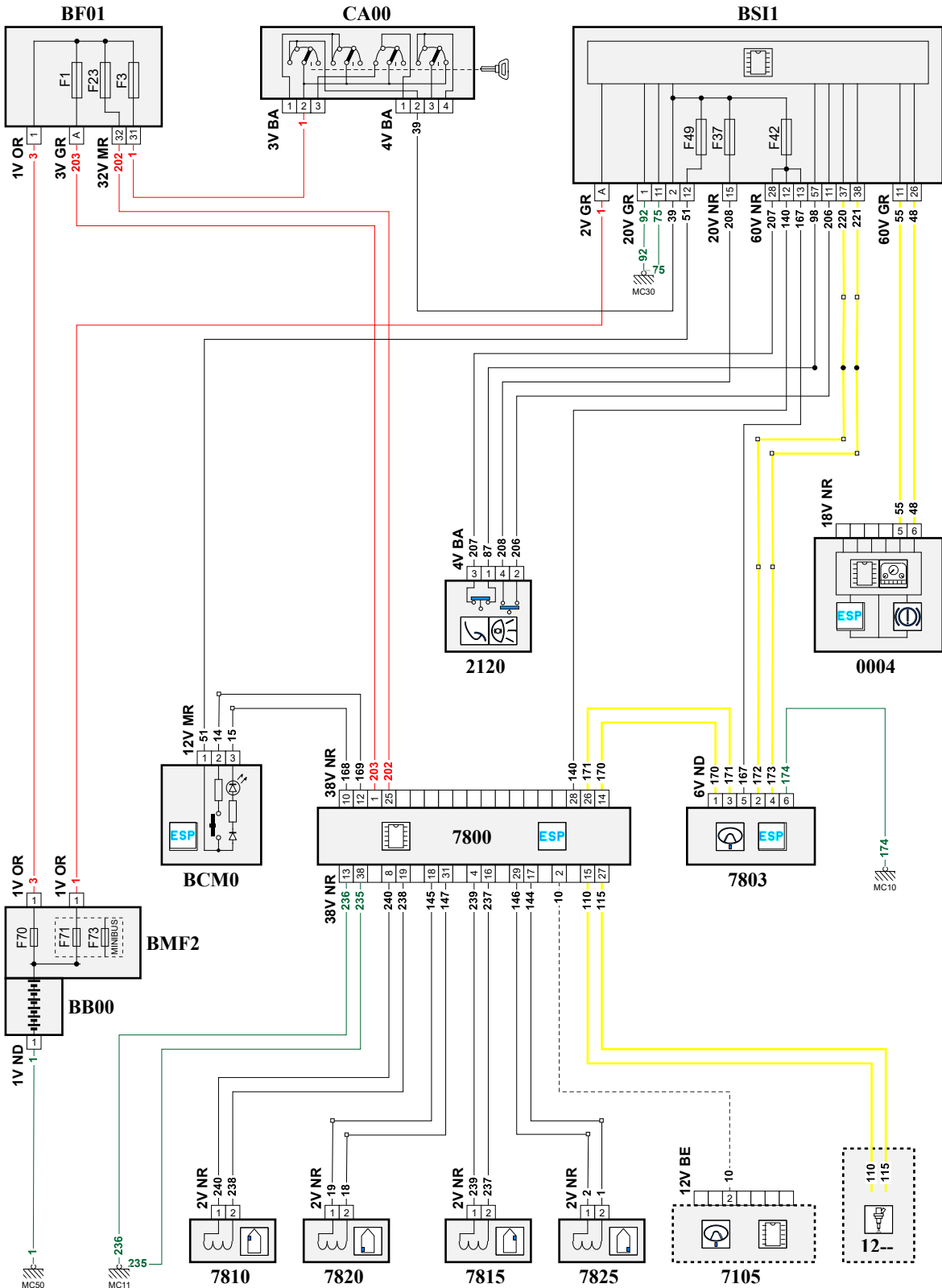

D3CZK9KR

собственность PSA Peugeot Citroen

28/08/2021

код элемента	назначение	информация
0004	null	панель приборов / / интеллектуальная панель приборов /
1320	null	компьютер управления двигателем
2120	null	двойной контактор тормозной системы /
7105	null	калькулятор усилителя рулевого колеса с варьируемым коэффициентом прилагаемого усилия
7800	null	calculateur controle de stabilite
7803	null	датчик угла поворота рулевого колеса
7810	null	датчик скорости переднего левого колеса
7815	null	датчик скорости переднего правого колеса
7820	null	датчик скорости левого заднего колеса
7825	null	датчик скорости заднего правого колеса
BB00	null	сервисная аккумуляторная батарея
BCM0	null	блок многофункционального переключателя
BF01	null	блок предохранителей / моторного отсека /
BMF2	null	модуль макси предохранителей
BSI1	null	интеллектуальный коммутационный блок (BSI1)
CA00	null	контактор блокировки рулевого управления
E309	null	сращивание информационного провода (или эквипотенциального 309)
E592	null	сращивание информационного провода (или эквипотенциального 592)
E593	null	сращивание информационного провода (или эквипотенциального 593)
MC10A	null	точка соединения с массой кузова номер 10A
MC11	null	точка соединения с массой кузова номер 11
MC30A	null	точка соединения с массой кузова номер 30A
MC50	null	точка соединения с массой кузова номер 50