

**ОБЯЗАТЕЛЬНО** : Соблюдайте чистоту и правила безопасного выполнения работ.

## 1. Рекомендуемые приспособления



Рисунок : E5AP2VVVD

[1] трубка для замера давления топлива 4192-Т.

[2]

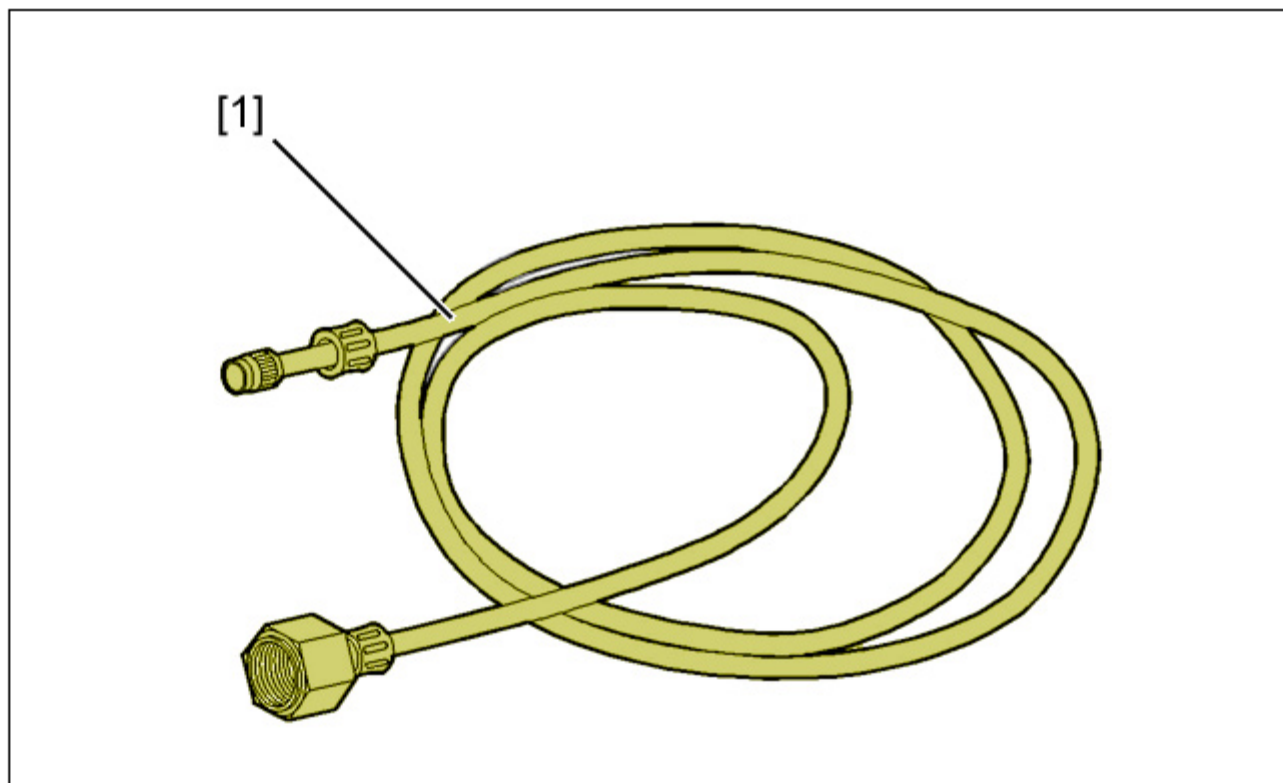

Рисунок : E5AP3K0D



[2] приспособление для фиксации ступицы 6310-T.



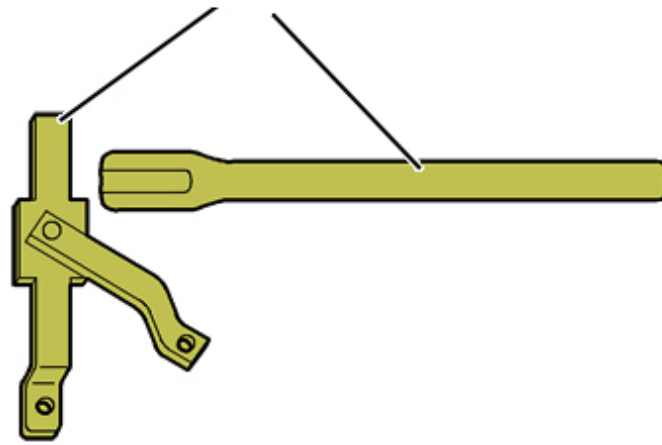
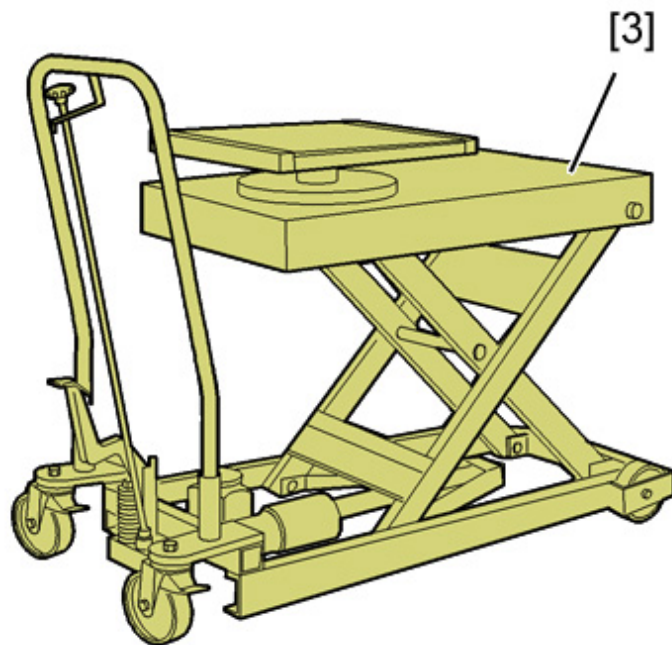

[3] подъемный стол 5702-Т.А.

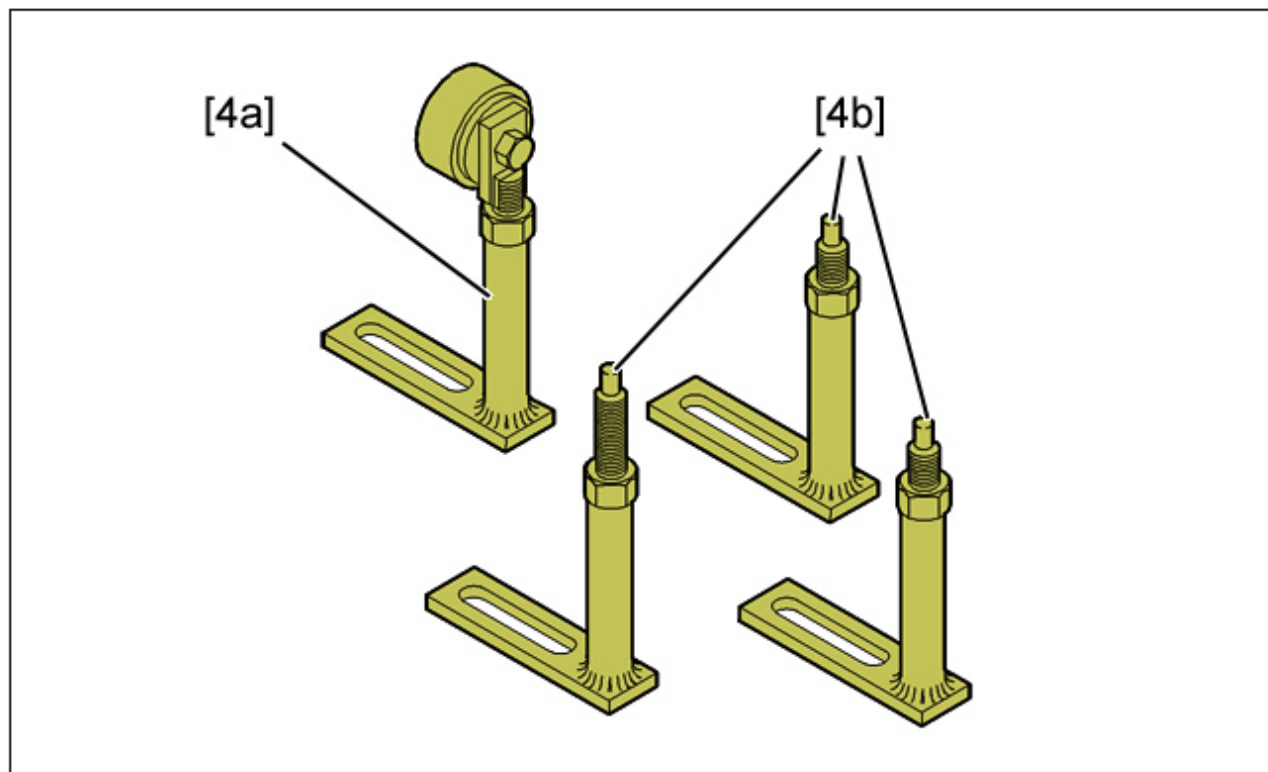

[4a] Опора для двигателя с реверсом 5704-Т.

[4b] подпорки для двигателя 5704-Т.





Рисунок : E5AP3K2D

[5] / съемник для коматов выпускной системы (-).0193.A.

## 2. Снятие

Отсоединить "положительную" и "отрицательную" клеммы аккумуляторной батареи.  
Поднимите и зафиксируйте неподвижно автомобиль на 2 стоечном подъемнике.

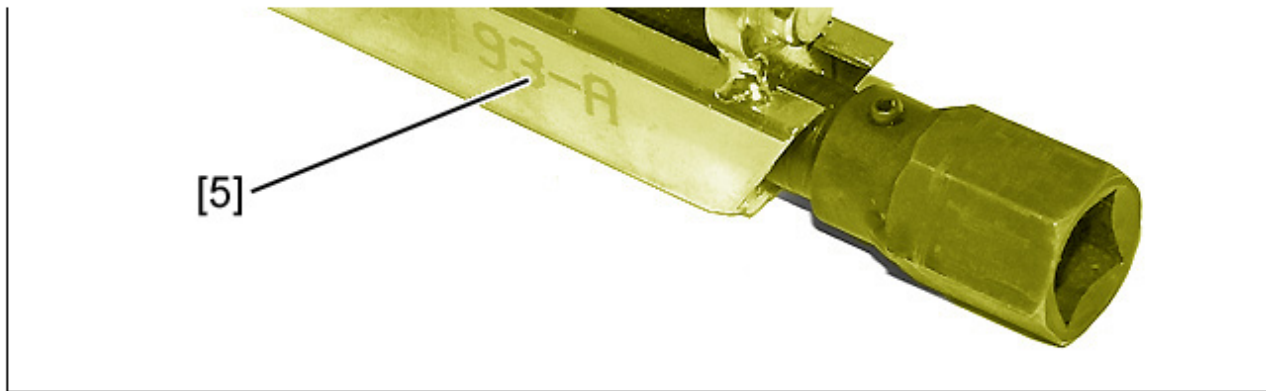
Снять :

- Передние колеса
- передние подкрылки (см. соответствующую операцию)

Ослабьте гайки трансмиссии.

Слив :

- Коробку передач
- Системы охлаждения (см. соответствующую операцию)

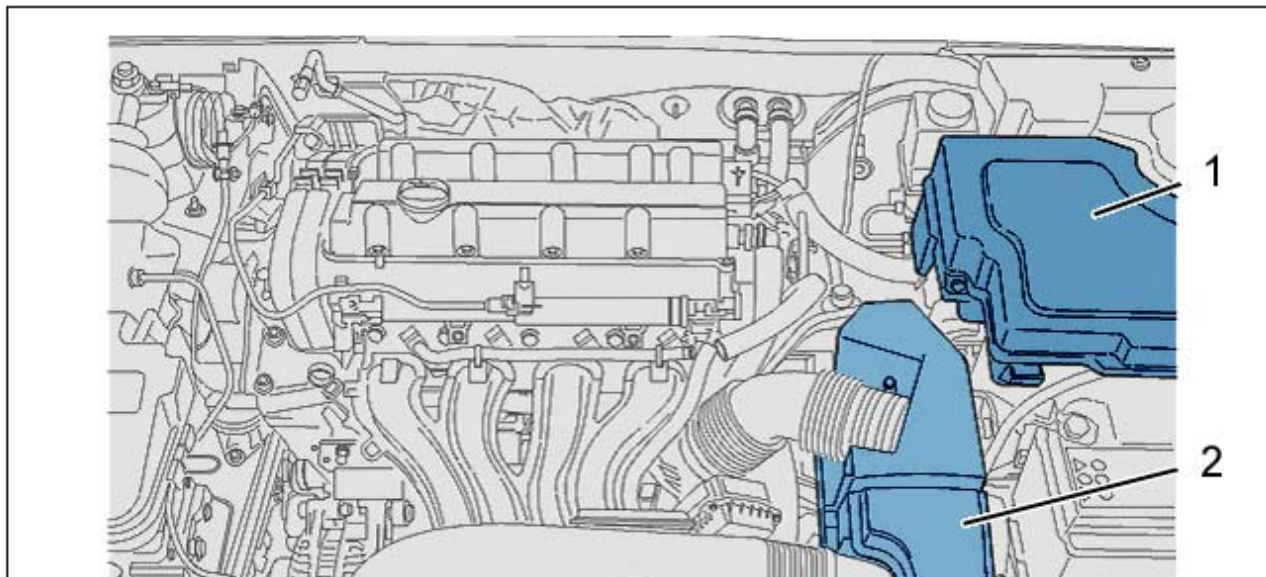



Рисунок : B1BPSFQD

**Снять :**

- Декоративную крышку двигателя
- Декоративная крышка аккумуляторной батареи
- Блок воздушного фильтра (2)
- болтов (3)
- Крепление (4) горловины воздухозаборника
- Горловина для подвода воздуха
- Крышку блока компьютера (1)

**Отсоединить :**

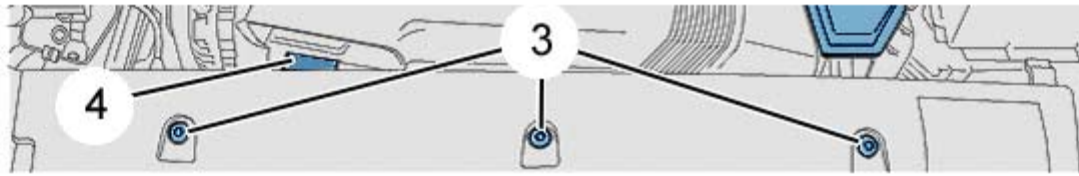
- Бензиновые топливные форсунки
- Компьютер управления двигателем
- Коммутационный блок двигателя (BSM)
- Блок электроприводной дроссельной заслонки
- Датчик давления подаваемого воздуха
- Питание блока управления двигателем
- "масса" двигателя на коробке передач
- Разъем нижнего кислородного датчика
- Разъем контактора заднего хода
- Электрический разъем компрессора кондиционера

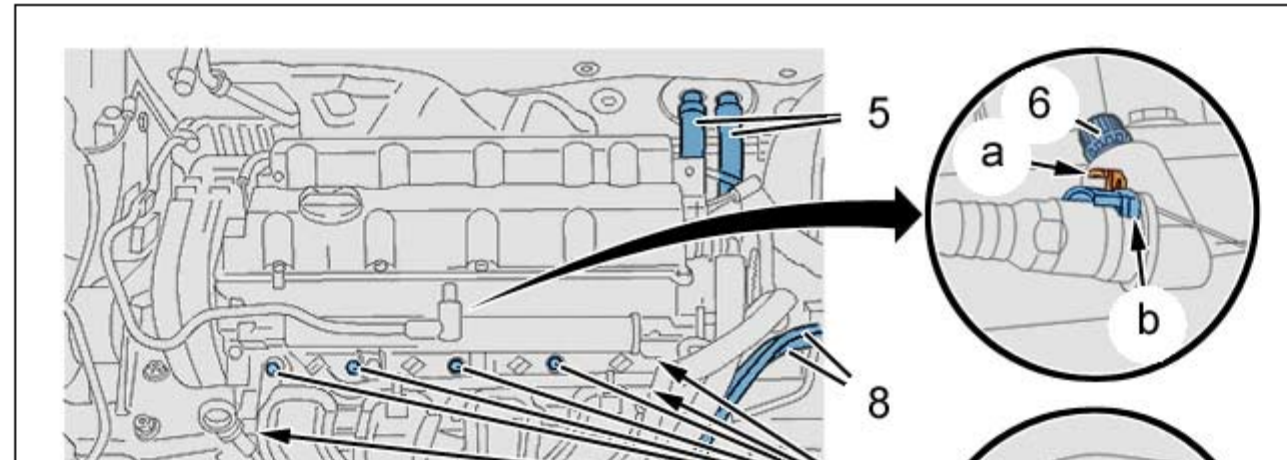



Рисунок : B1BPSFRD

Отсоедините :

- Шланг системы рециркуляции масляных паров, связанный с крышкой головки блока цилиндров
- Шланги радиатора отопителя с быстроразъемными соединениями (5)
- 2 троса управления переключением передач
- Трубки подачи разрежения (8)
- Нижний и верхний шланги радиатора печки от выходного блока охлаждающей жидкости

Подсоедините инструмент [1] к клапану (6) прокачки системы подачи топлива и соберите топливо в подходящую для этого емкость.

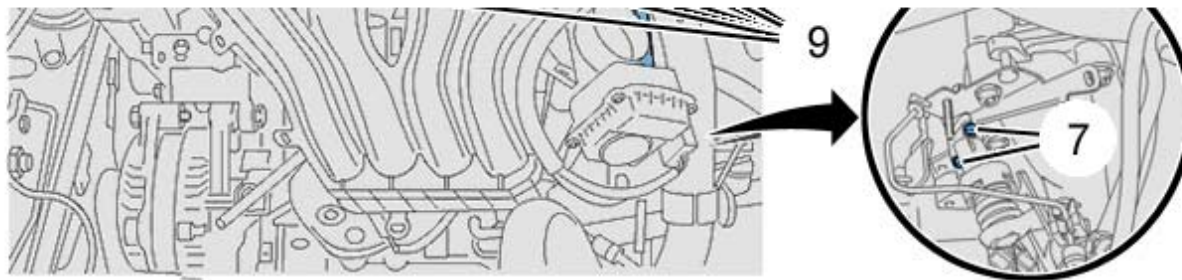
**ВНИМАНИЕ :** При отсоединении быстроразъемного шланга предусмотрите защитную ткань, во избежание выброса топлива (остаточное давление в топливной рампе составляет порядка 1 бар).

Поднять защелку "а", затем "b" и разъединить соединение, заглушая дюритовый наконечник подвода топлива.

Отодвиньте в сторону шланг подачи топлива.

Снять :

- болтов (9)
- Впускной коллектор
- Нижний кислородный датчик - с платы крепления жгута проводов двигателя
- Радиатор системы охлаждения (см. соответствующую операцию)
- болтов (7)
- Ремень привода навесного оборудования (см. соответствующую операцию)

Отодвинуть рабочий цилиндр сцепления .

**ВНИМАНИЕ :** Защитить конденсатор кондиционера .

Снимите компрессор кондиционера и закрепите его на каком-либо элементе кузова.





Рисунок : B2CP4N9D

**Снять :**

- Болт (10)
- Приводные валы ; С помощью приспособления [2] (см. соответствующую операцию)
- Хомут системы выпуска ; С помощью приспособления [5]
- Реактивная штанга

Расположите автомобиль на высоте 50 см от пола.

Расположите подъемный стол [3], оснащенный качающейся плитой, под силовой агрегат, продвигая стол к передней части автомобиля.

Поднять подъемный стол [3].

Закрепите двигатель и коробку передач в сборе при помощи приспособлений [4a] и [4b].

Вставьте инструменты [4b] в отверстия блок-картера.

Закрепите инструмент [4a] на нижней стабилизаторной штанге.

Слегка поднимите подъемный стол [3] так, чтобы он уперся в силовой агрегат .





Рисунок : B1BPSFSD

Ослабить болт (14).

СНЯТЬ :

- болта (11) и (12)
- Гайку (13)
- Правую опору двигателя в сборе и верхнюю активную опору

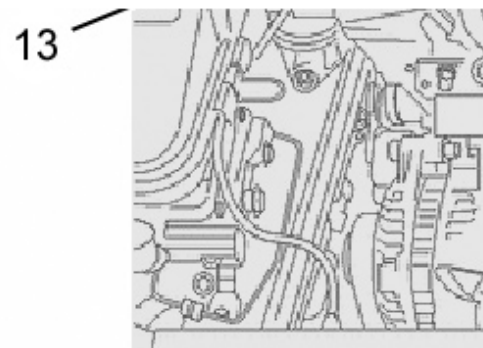

Рисунок : B2CP4NAD

СНЯТЬ :

- 2 болтов (15)
- Опоры двигателя (16) и (17)

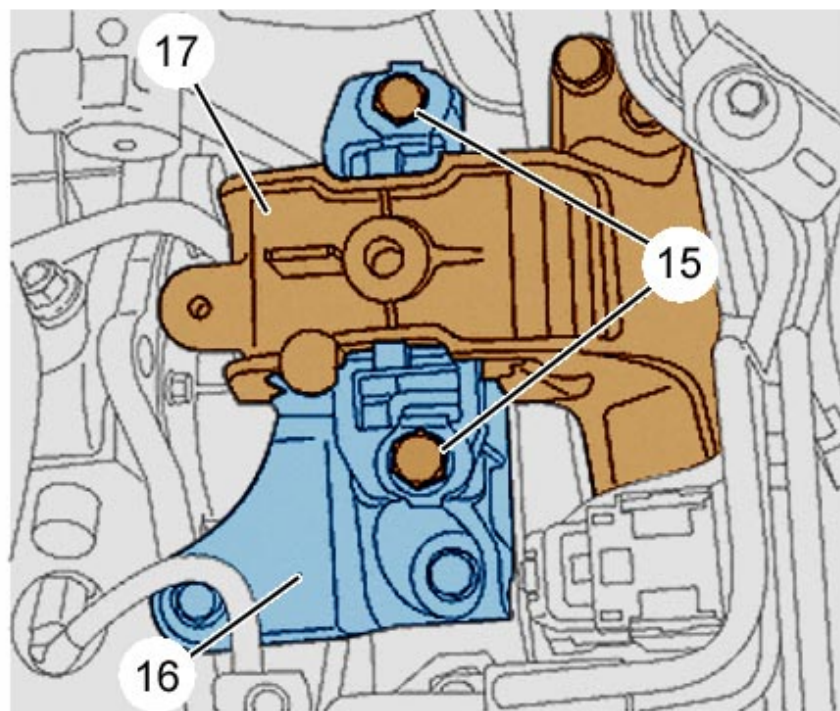

Рисунок : B1BPSFTD

Максимально продвиньте силовой агрегат в сторону передней части автомобиля.

Медленно опустите подъемный стол [3].

Проследите, чтобы в зазорах между силовым агрегатом, подрамником и кузовом не было бы мешающих предметов.

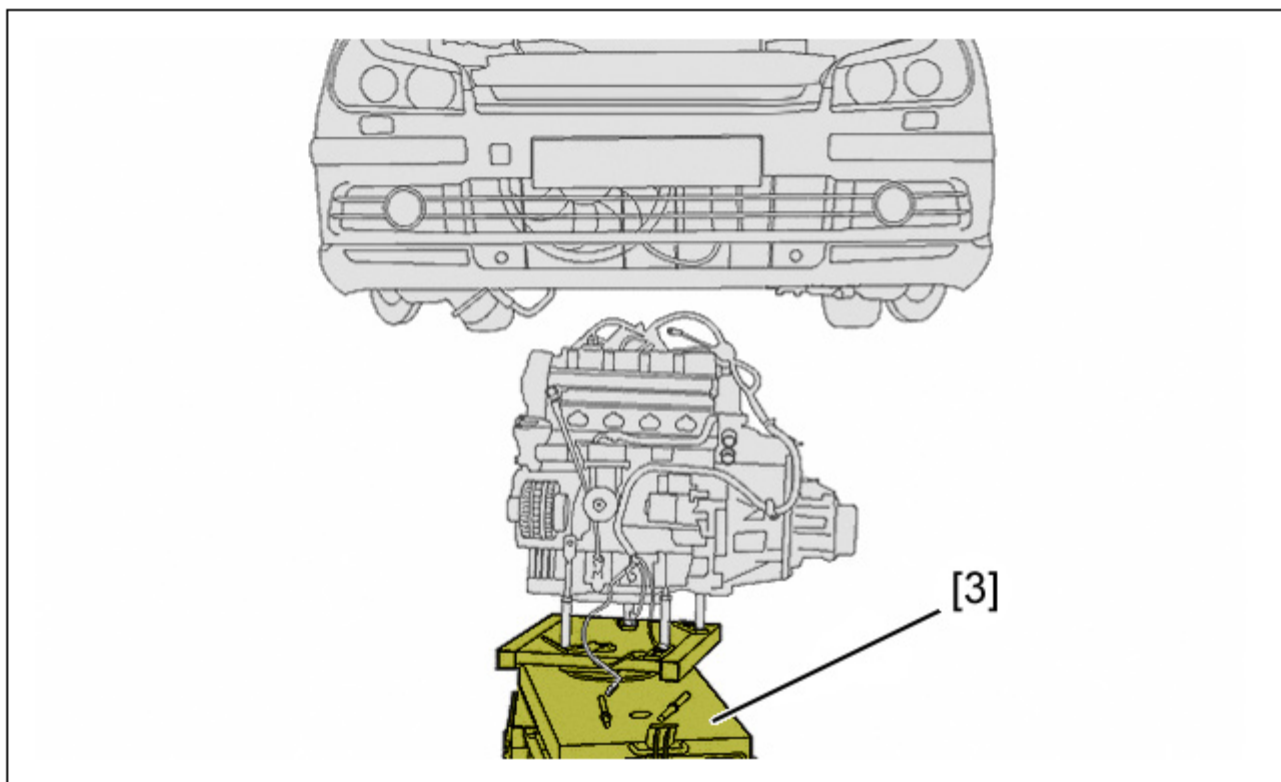
Ориентируйте двигатель и коробку передач в сборе таким образом, чтобы облегчить снятие.

Поднимите автомобиль.

Отметьте на полу расположение подъемного стола .

Отделить узел двигатель-коробка передач от нижней части автомобиля.

### 3. Установка

Поднимите автомобиль.

Расположить :

- Подъемный стол установите под автомобилем на прежнем месте (по положению, отмеченному при снятии)
- Автомобиль на высоту 50 см

Поднять подъемный стол [3].

**ВНИМАНИЕ** : Проследите, чтобы в зазорах между силовым агрегатом, подрамником и кузовом не было бы мешающих предметов. Ориентируйте двигатель и коробку передач в сборе таким образом, чтобы облегчить установку.

Расположите силовой агрегат напротив мест его верхних креплений.

**ВНИМАНИЕ** : При установке силового агрегата обеспечить его установку на опоры (16) и (17) перед затяжкой болтов (15).

Установите :

- 2 болтов (15) ; Затяните моментом  $6 \pm 0,6$  дН.м
- Верхнюю правую опору двигателя
- 3 болтов (12) ; Затяните моментом  $6 \pm 0,6$  дН.м
- Болт (11) ; Затяните моментом  $6 \pm 0,6$  дН.м
- Гайку (13) ; Затяните моментом  $4,5 \pm 0,4$  дН.м
- Болт (14) ; Затяните моментом  $6 \pm 0,6$  дН.м

Уберите подъемную платформу из-под автомобиля.

Установите :

- Компрессор кондиционера
- Ремень привода навесного оборудования (см. соответствующую операцию)
- Исполнительный цилиндр привода сцепления ; Затяните болта (7) моментом  $1,8 \pm 0,1$  дН.м
- Нижний реактивный рычаг подвески ; Затяжка моментом  $6,5 \pm 0,6$  дН.м
- Хомут системы выпуска
- Приводные валы (см. соответствующую операцию)
- передние подкрылки (см. соответствующую операцию)
- Передние колеса

Опустите автомобиль на пол.

**Затянуть колесные болты**  .

Снять защиту конденсатора кондиционера .

Установите радиатор системы охлаждения (см. соответствующую операцию).

Присоедините :

- Входной и выходной дюритовые шланги обогревателя
- Шланги выходного блока охлаждающей жидкости

Закрепите проводку на коробке передач.

Подсоедините проводку к компьютеру управления двигателем и к коробке предохранителей в моторном отсеке.

Установите :

- Впускной коллектор ; Затяжка моментом  $2,2 \pm 0,1$  дН.м
- Блок воздушного фильтра

Подсоедините шланг подачи топлива.

Установить и подсоединить вакуумные трубки (8) к различным элементам (ориентируйтесь на метки, сделанные при разборке).

Подсоедините обратно аккумуляторную батарею.

Залить в коробку передач масло и довести его до уровня.

Заполните жидкостью и прокачайте систему охлаждения двигателя (см. соответствующую операцию).

Проверьте уровень.

Установите :

- Декоративную крышку двигателя
- Декоративная крышка аккумуляторной батареи

Проверьте функционирование системы кондиционирования.  
Провести ходовое испытание.

**ВНИМАНИЕ** : Выполните операции, которые необходимо выполнить после снятия аккумуляторной батареи (см. соответствующую операцию).