

ОБЯЗАТЕЛЬНО : Соблюдайте чистоту и правила безопасного выполнения работ ⓘ .

ОБЯЗАТЕЛЬНО : При отправке элементов гидравлического блока управления сцеплением в центр возврата по гарантии, закрыть все отверстия снятых элементов, чтобы облегчить экспертизу (Использовать крышки, установленные на новых деталях) . Существуют 2 системы связи с задающим устройством педали сцепления: связь цилиндром, связь шарниром.

ПРИМЕЧАНИЕ : Используйте продукты, рекомендованные изготовителем ⓘ .

Слив ⓘ : Система привода сцепления ⓘ .

Главный цилиндр привода сцепления со связью в виде цилиндра на педали сцепления ⓘ .

Главный цилиндр привода сцепления с шарнирной связью с педалью сцепления ⓘ .

Рабочий цилиндр гидропривода сцепления ⓘ (Система прокачки с фиксатором ⓘ) .

Рабочий цилиндр гидропривода сцепления ⓘ (Система прокачки с винтом ⓘ) .

Установка вместе с гидроцилиндром ⓘ .

Гидравлическая трубка сцепления ⓘ .

1. Инструменты



Приспособление	Номер	Обозначение
<p>[0350-C] [DT-6202-B]</p> 	[0350]	Комплект для ремонта коробок передач
	[0350-C] [DT-6202-B]	Приспособление для блокировки привода коробки передач

Рисунок : E5AB2DYT 

2. Предварительные операции

Установить автомобиль на подъемник.

ВНИМАНИЕ : Выполните необходимые операции перед отсоединением сервисной аккумуляторной батареи  .

Отсоединить аккумуляторную батарею.

Снять элементы гидравлического привода сцепления, которые необходимо снять.

3. Слив жидкости : Система привода сцепления

ВНИМАНИЕ : Отметить уровень тормозной жидкости в бачке перед тем, как приступить к снятию.

Имеется несколько систем прокачки :

- Система прокачки с простым фиксатором
- Система прокачки с двойным фиксатором
- Система прокачки с винтом

3.1. Система прокачки с простым фиксатором



Рисунок : B2BG07HD



ВНИМАНИЕ : При соединении и разъединении перемещать гидравлическую трубку (3) только вдоль ее оси и не прикладывать усилие в качестве рычага, чтобы не поломать трубку.

ВНИМАНИЕ : Запрещено использовать плоскогубцы или отвертку в качестве рычага на фиксаторе - риск отказа сцепления.

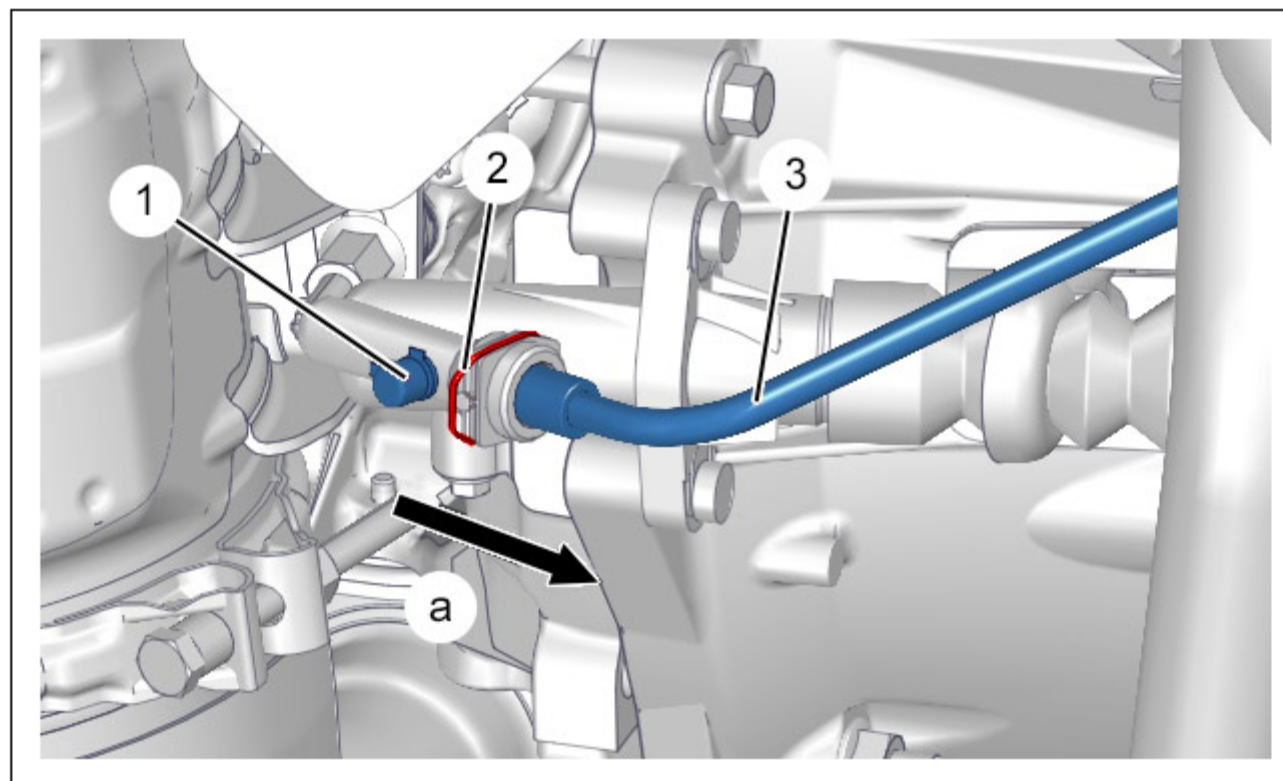
Снимите защитную заглушку (1) с прокачного отверстия .
Хранить защитную пробку (1) в чистом месте.
Присоедините прозрачную трубку к прокачному отверстию .

ВНИМАНИЕ : Конец прозрачной трубки должен быть погружен в сосуд с тормозной жидкостью.

Снимите пробку с резервуара с тормозной жидкостью .

ПРИМЕЧАНИЕ : Нажатие на фиксатор (2) может потребовать значительного усилия.

Нажать на трубку гидравлического контура (3) (В направлении, противоположном стрелке "а").
Нажмите на фиксатор (2) и вытяните гидравлическую трубку (3) примерно на 5 мм для открытия отверстия прокачки (Как показано стрелкой "а").
Дать тормозной жидкости стечь самотеком.
Вставьте гидравлический трубопровод (3), чтобы закрыть отверстие для прокачки (В направлении, противоположном стрелке "а").
Установите на место пробку бачка с тормозной жидкостью .
Отсоедините прозрачный шланг.
Установить защитную пробку (1) в отверстие для прокачки .

3.2. Система прокачки с двойным фиксатором





Рисунок : B2BG0AUD

ВНИМАНИЕ : При соединении и разъединении перемещать гидравлическую трубку (4) только вдоль ее оси и не прикладывать усилие в качестве рычага, чтобы не поломать трубку.

Снимите защитную заглушку (1) с прокачного отверстия (7).
Хранить защитные пробки в чистом месте.
Присоедините прозрачную трубку (1) к прокачному отверстию (7).

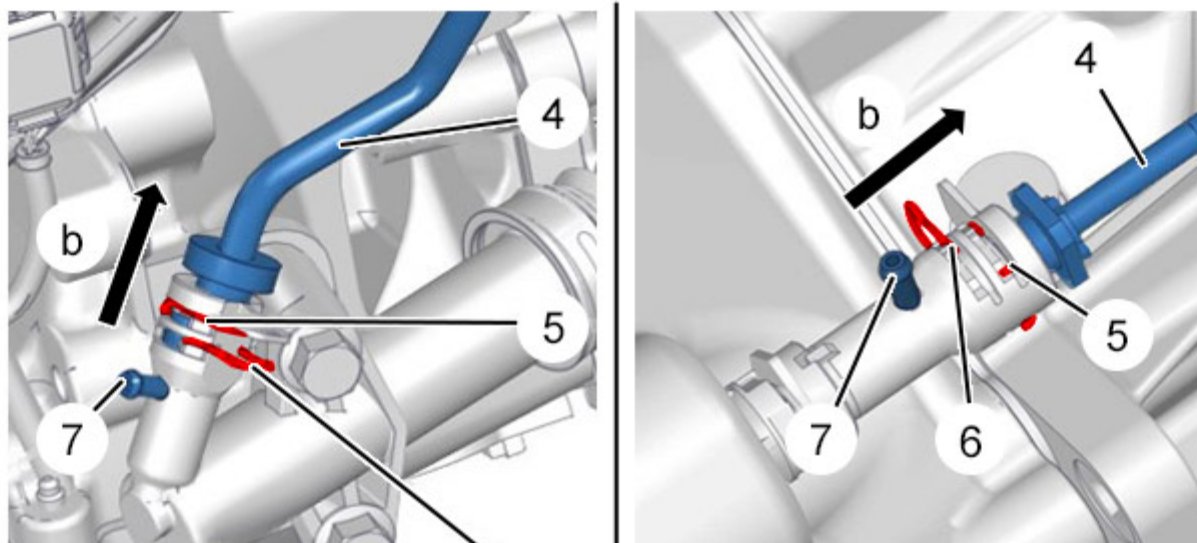
ВНИМАНИЕ : Конец прозрачной трубки должен быть погружен в сосуд с тормозной жидкостью.

Закрепить фиксатор (5).

ВНИМАНИЕ : Фиксатор (5) всегда остается закрепленным на гидравлическом исполнительном механизме сцепления во время прокачки.

Отсоединить фиксатор (6).
Вытяните гидравлический трубопровод (4), чтобы освободить отверстие для прокачки (7) (Как показано стрелкой "b").
Дать тормозной жидкости стечь самотеком.
Закрепить фиксатор (6).
Вставьте гидравлический трубопровод (4), чтобы закрыть отверстие для прокачки (7) (В направлении, противоположном стрелке "b").
Отсоединить фиксатор (5) (не снимая его).
Отсоедините прозрачный шланг.
Установить защитную пробку на отверстие для прокачки (7).

3.3. Система прокачки с винтом (Система "четверть оборота")

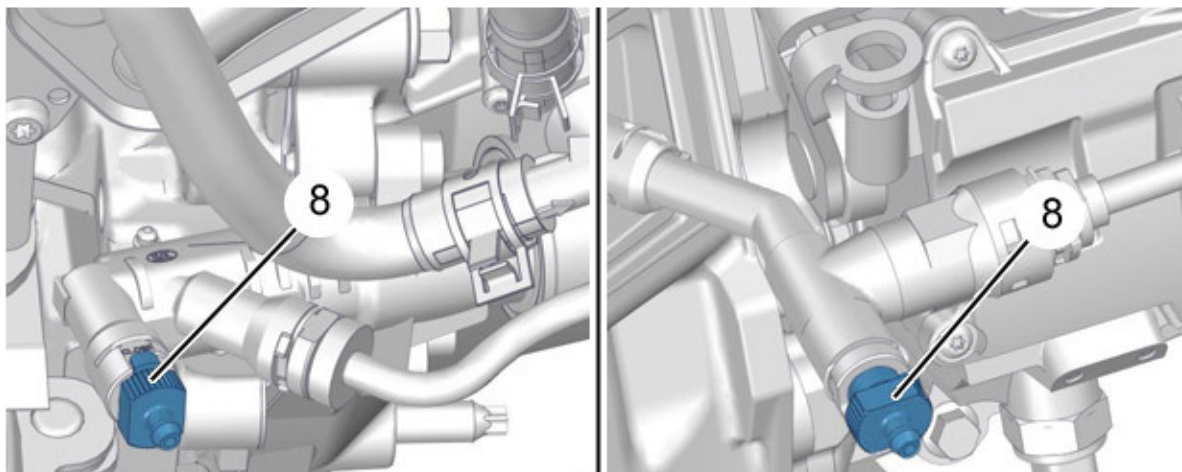



Рисунок : B2BG07JD

Снять защитную пробку болта прокачки (8).
Хранить защитные пробки в чистом месте.
Подсоедините к болту прокачки (8) прозрачный шланг.

ВНИМАНИЕ : Конец прозрачной трубки должен быть погружен в сосуд с тормозной жидкостью.

Повернуть винт прокачки (8) на пол-оборота (в направлении часовой стрелки).
Дать тормозной жидкости стечь самотеком.
Завернуть болт для прокачки (8) (направление против часовой стрелки).
Отсоедините прозрачный шланг.
Снять защитную крышку винта прокачки (8).

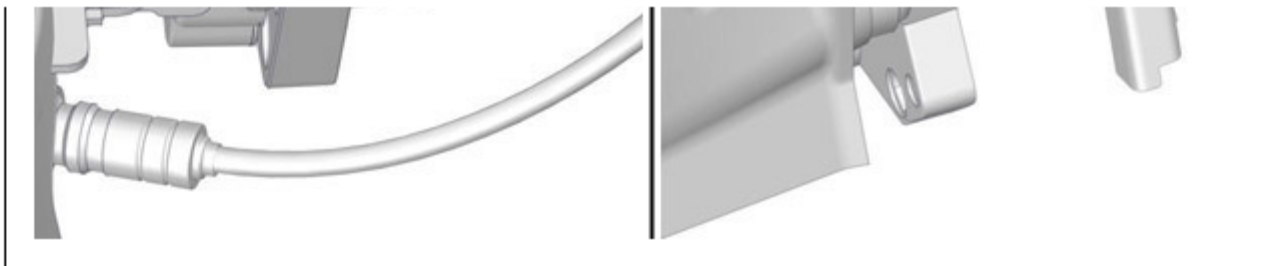
3.4. Система прокачки с винтом (Система с 6-гранным винтом)





Рисунок : B2BG0BYD

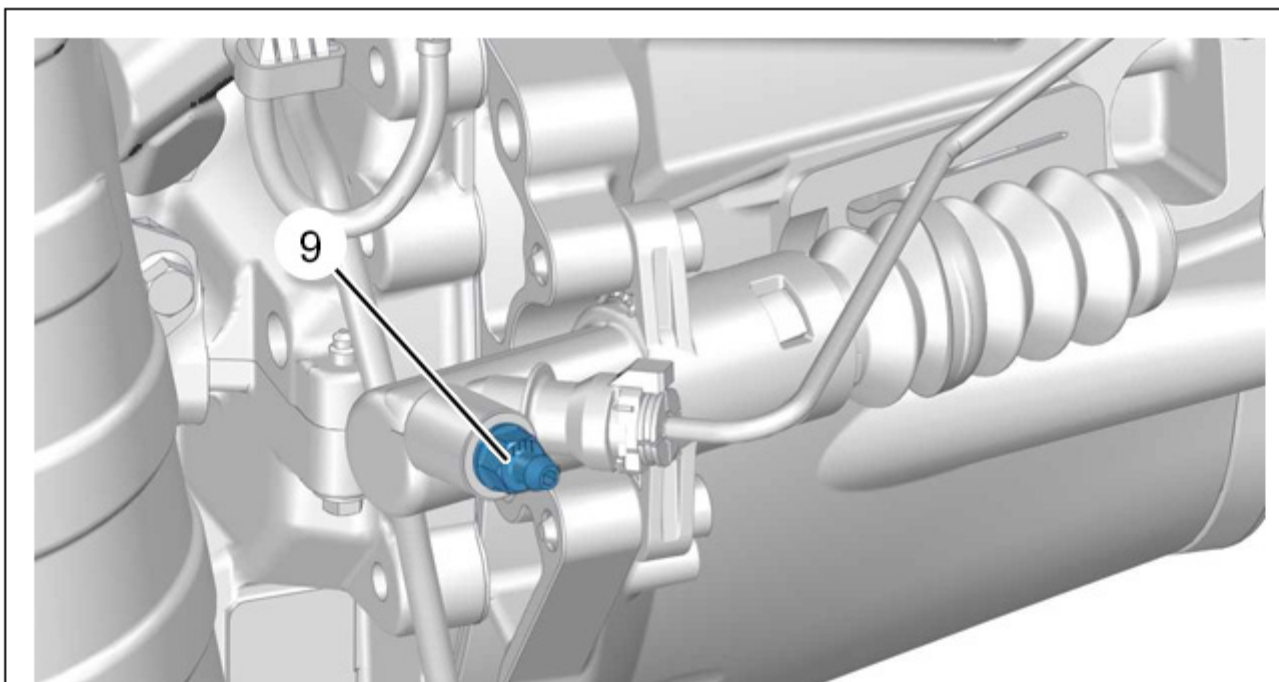

Снять защитную пробку болта прокачки (9).
Хранить защитные пробки в чистом месте.
Подсоедините к болту прокачки (9) прозрачный шланг.

ВНИМАНИЕ : Конец прозрачной трубки должен быть погружен в сосуд с тормозной жидкостью.

Повернуть винт прокачки (9) (направление против часовой стрелки).
Дать тормозной жидкости стечь самотеком.
Завернуть болт для прокачки (9) (в направлении часовой стрелки).
Отсоедините прозрачный шланг.
Снять защитную крышку винта прокачки (9).

4. Главный цилиндр привода сцепления со связью в виде цилиндра на педали сцепления

4.1. Снятие

ВНИМАНИЕ : При присоединении и отсоединении перемещать трубопровод по его оси и не использовать его как рычаг, во избежание поломки.

ВНИМАНИЕ : Не сломать выступ головки тяги главного цилиндра привода сцепления.





Рисунок : B2BG07LD

Открепить тягу (10) главного цилиндра гидропривода сцепления (в "с").

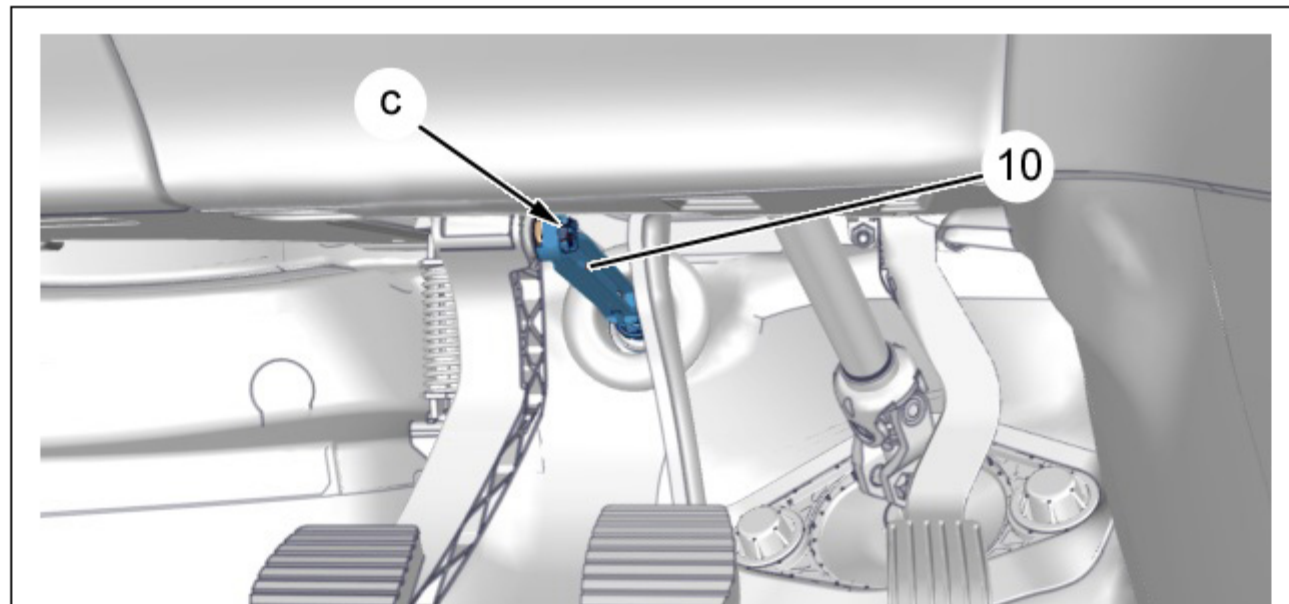

Рисунок : B2BG07MD

ВНИМАНИЕ : Предусмотрите вытекание тормозной жидкости ; Использовать ветошь.

Отсоединить трубку питания (11) (в "d").

Закрывать отверстие бачка тормозной жидкости (в "d") ; Чистой крышкой.

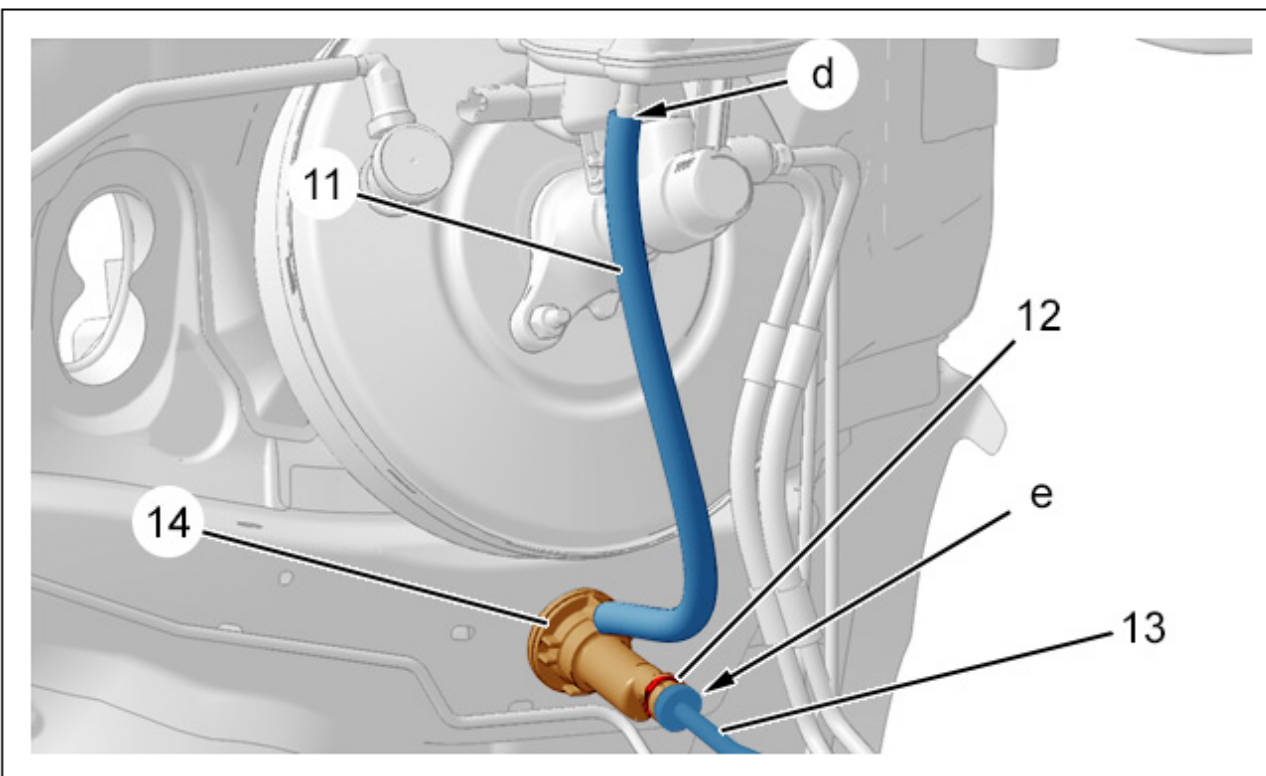
Отсоединить фиксатор (12).

Отсоедините гидравлическую трубку (13) (в "e").

Отпереть главный цилиндр привода сцепления (14) (Повернув на одну восьмую оборота по часовой стрелке).

Снять главный цилиндр гидропривода сцепления (14).

4.2. Установка

ВНИМАНИЕ : При присоединении пошевелить гидравлическую трубку (13) по ее оси и не использовать ее в качестве рычага, чтобы не повредить ее.

Слегка смазать соединение тяги (10) главного цилиндра (14) гидропривода сцепления с педальным узлом ; **Консистентной смазкой** индекса "G7"  .

Установить на место главный цилиндр гидропривода сцепления (14).

Запереть главный цилиндр гидравлического привода сцепления (14) (Повернуть на 1/8 оборота против часовой стрелки).

Закрепить фиксатор (12).

Присоедините :

- Трубку гидравлической системы (13) (в "e")
- Трубку подачи (11) (в "d")



Рисунок : B2BG07ND

Закрепить тягу (10) главного цилиндра гидропривода сцепления (14) (в "с").

Проверить надежность защелкивания тяги (10) главного цилиндра привода сцепления (в "с") (Потянуть - нажать).

5. Главный цилиндр привода сцепления с шарнирной связью с педалью сцепления

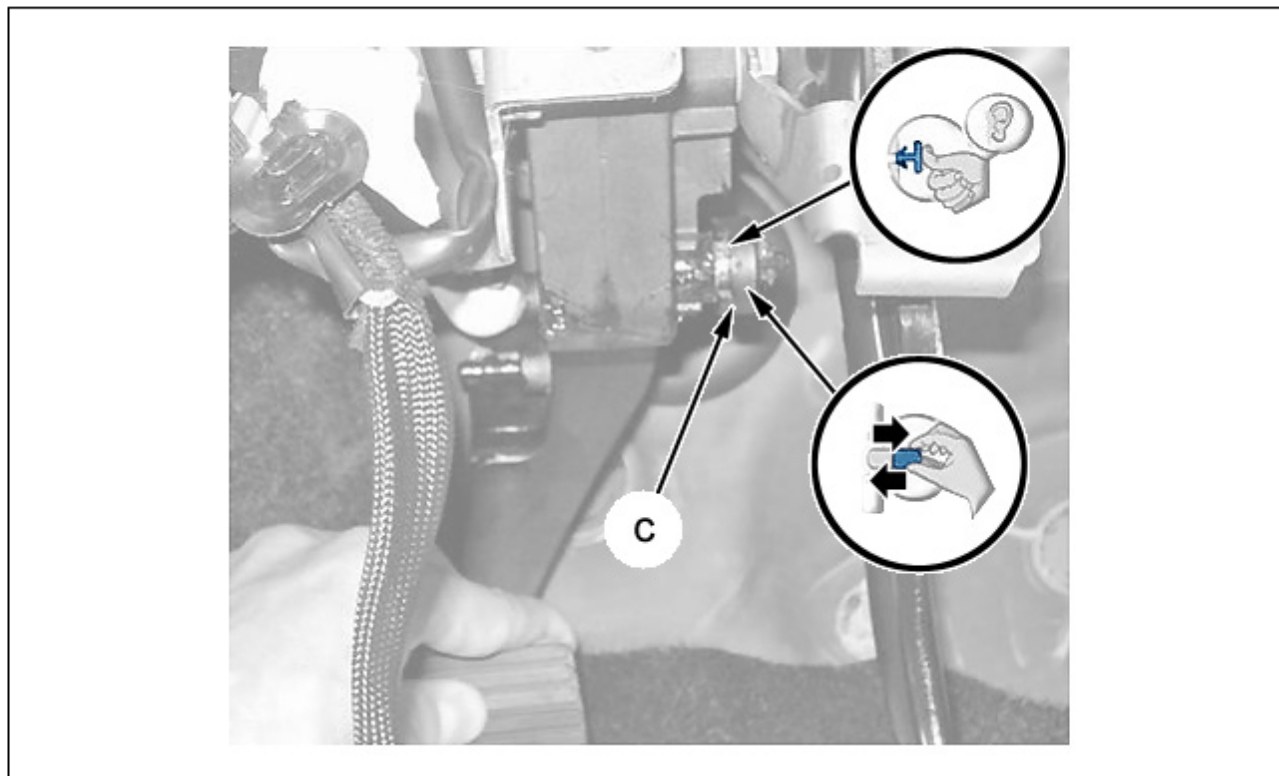
5.1. Снятие : Сторона педального узла

ПРИМЕЧАНИЕ : Первый вариант монтажа (Педальный узел).

ВНИМАНИЕ : При соединении и разъединении перемещать гидравлическую трубку (13) только вдоль ее оси и не прикладывать усилие в качестве рычага, чтобы не поломать трубку.

ВНИМАНИЕ : Не сломать выступ головки тяги главного цилиндра привода сцепления.



Рисунок : B2BG070D

Одновременно выполнить следующие операции :

- Зажать выступы фиксатора (16) ; С помощью накидного ключа 10
- Отделить тягу (15) от педали ; С помощью пластиковой лопатки



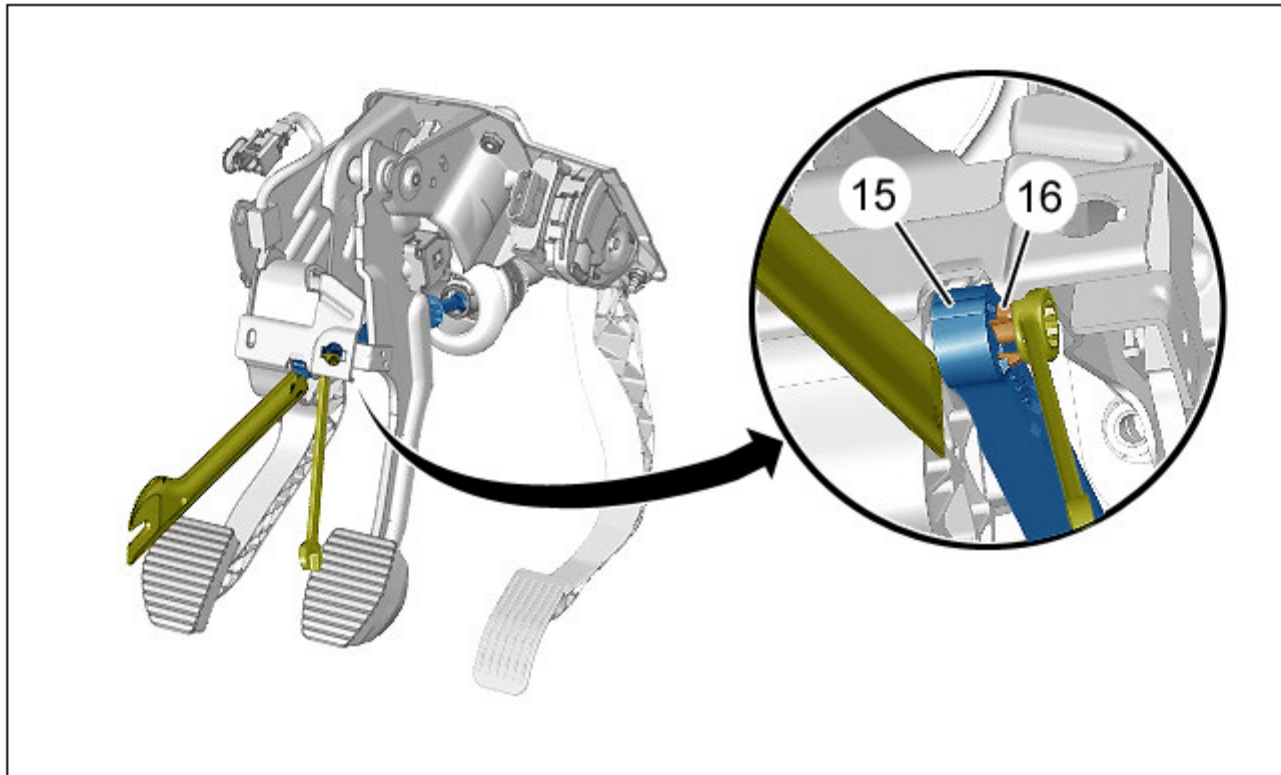
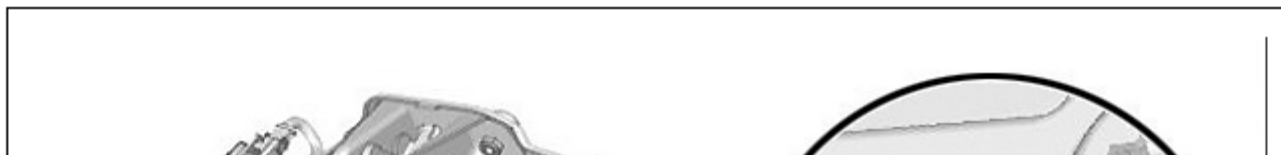

Рисунок : B2BG07PD

Отсоединить фиксатор (16) от педального узла ; С помощью пластиковой лопатки.

ПРИМЕЧАНИЕ : Второй вариант монтажа (Педальный узел).



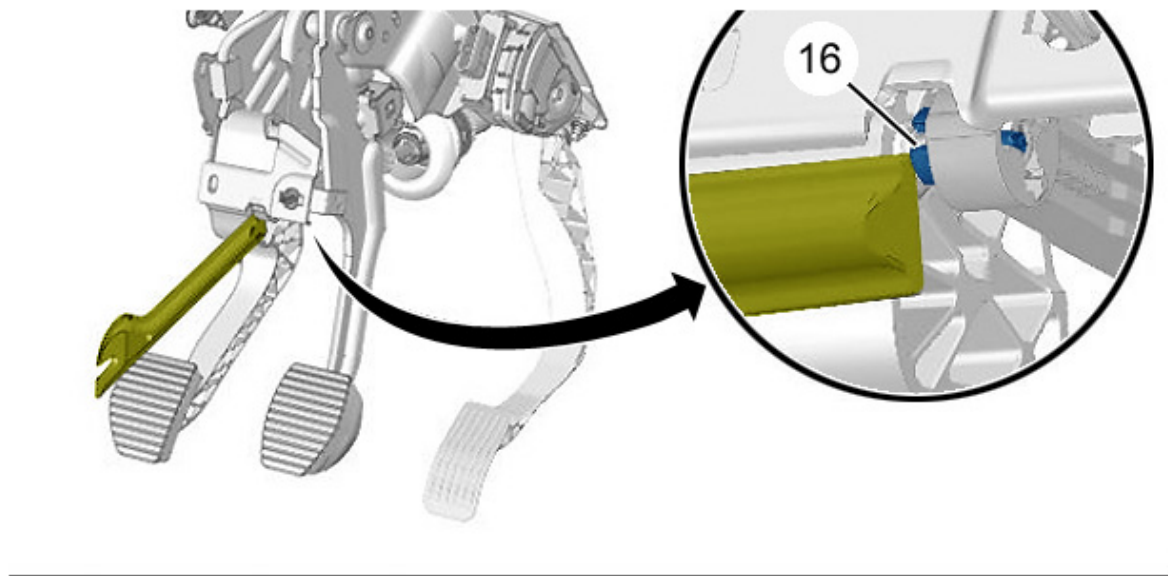
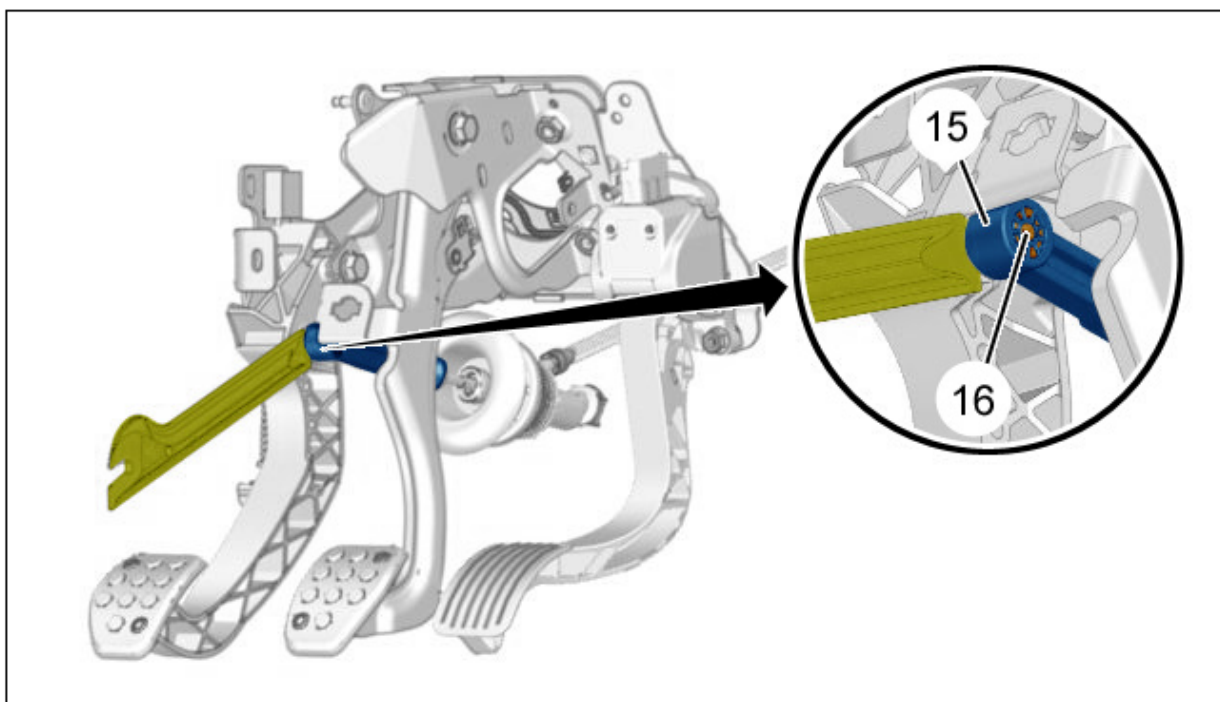

Нажать на защелку фиксатора (16).

Отсоединить тягу (15) главного цилиндра гидропривода сцепления от педального узла ; С помощью пластиковой лопатки.

ПРИМЕЧАНИЕ : Третий вариант монтажа (Педальный узел).

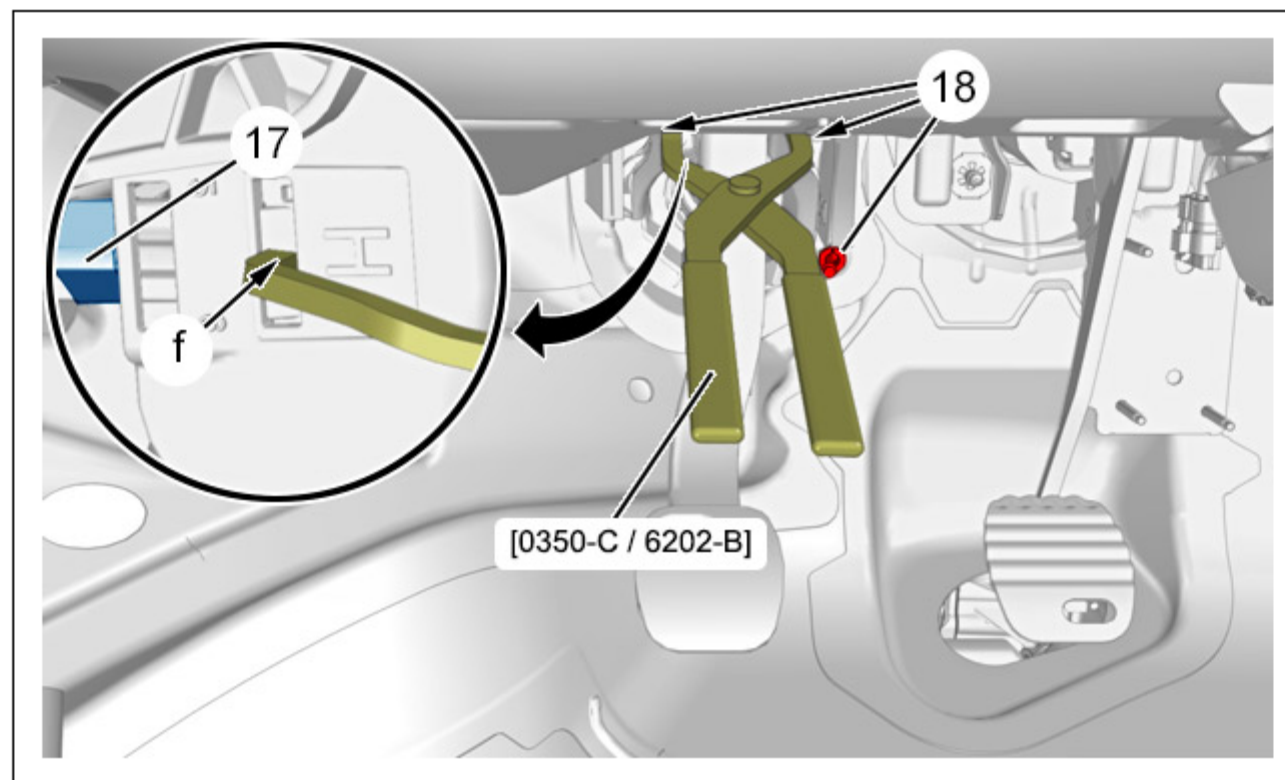

Открепить главный цилиндр гидравлического привода сцепления (17) ; С помощью приспособления [0350-C / DT-6202-B] (в "f").
Снять гайки (18).

Отодвинуть шток главного цилиндра гидропривода сцепления (17) от педального узла.

Снять опору педали в сборе с главным цилиндром гидропривода сцепления.

A



| B





Рисунок : B2BG0AMD

ВНИМАНИЕ : Во время снятия ; Отметьте направление установки фиксатора (19).

Размер "А" : Фиксатор в положении 5.

Размер "В" : Фиксатор в положении 6.

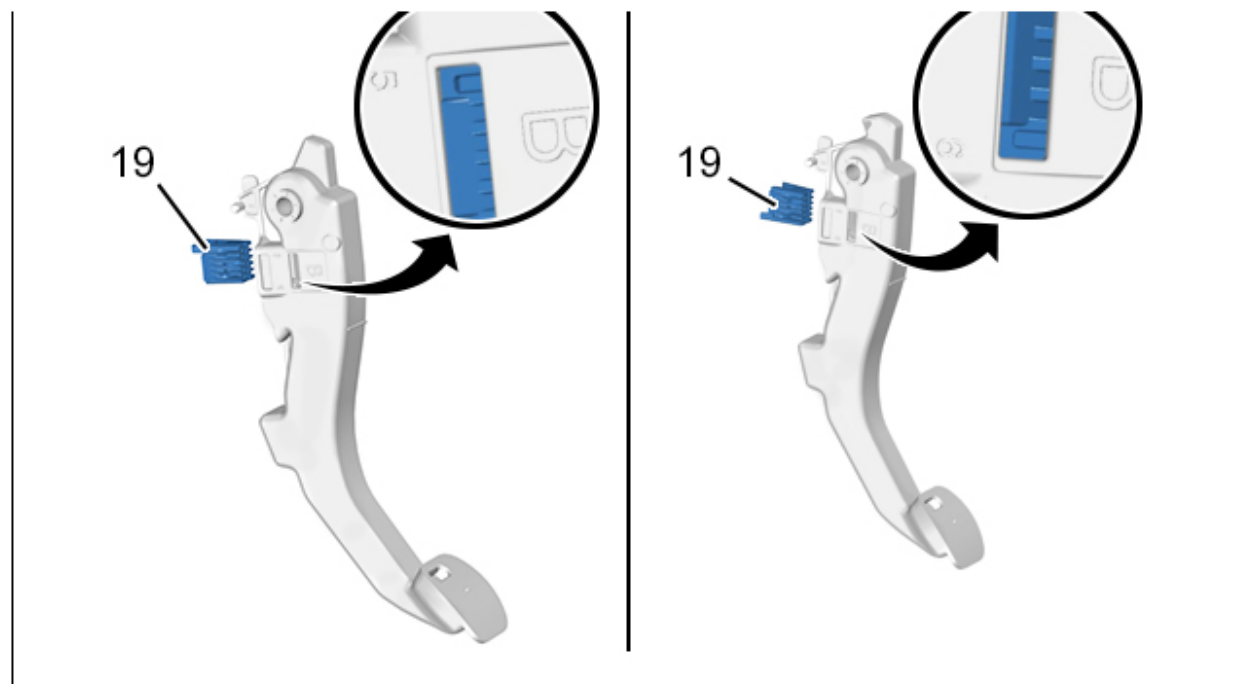
5.2. Снятие : Со стороны главного цилиндра привода сцепления

ПРИМЕЧАНИЕ : Первый вариант монтажа (Главный цилиндр).

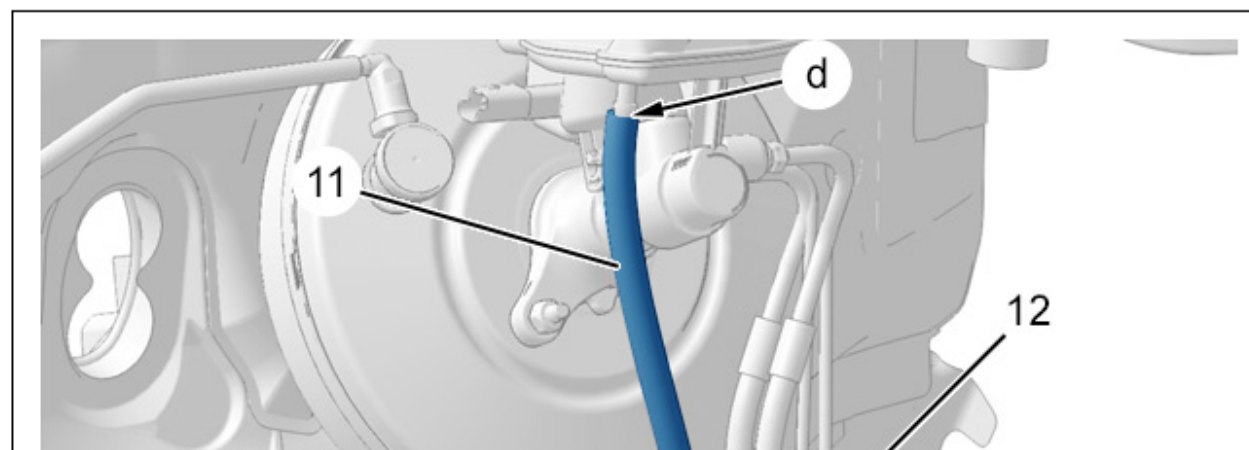



Рисунок : B2BG07MD



ПРИМЕЧАНИЕ : Предусмотрите вытекание тормозной жидкости ; Использовать ветошь.

Отсоединить трубку питания (11) (в "d").

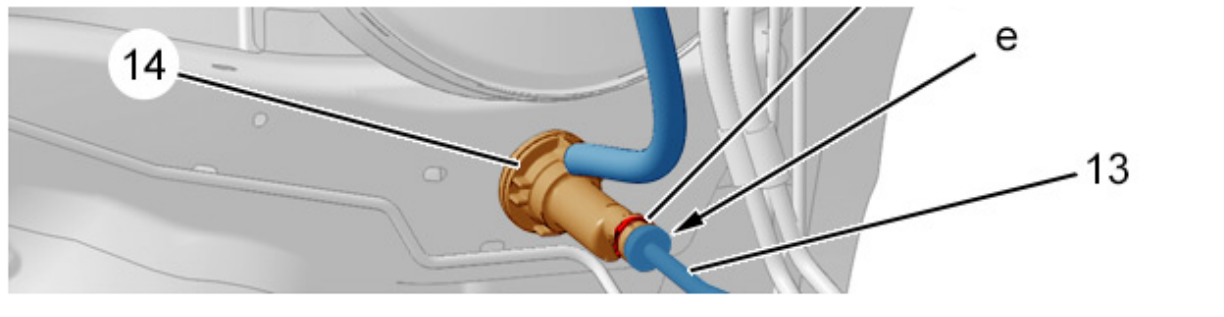
Закрывать отверстие бачка тормозной жидкости (в "d") ; Чистой крышкой.

Отсоединить фиксатор (12).

Отсоедините гидравлическую трубку (13) (в "e").

Отпереть главный цилиндр привода сцепления (14) (Повернув на одну восьмую оборота по часовой стрелке).

Снять главный цилиндр гидропривода сцепления (14).

ПРИМЕЧАНИЕ : Второй вариант монтажа (Главный цилиндр).

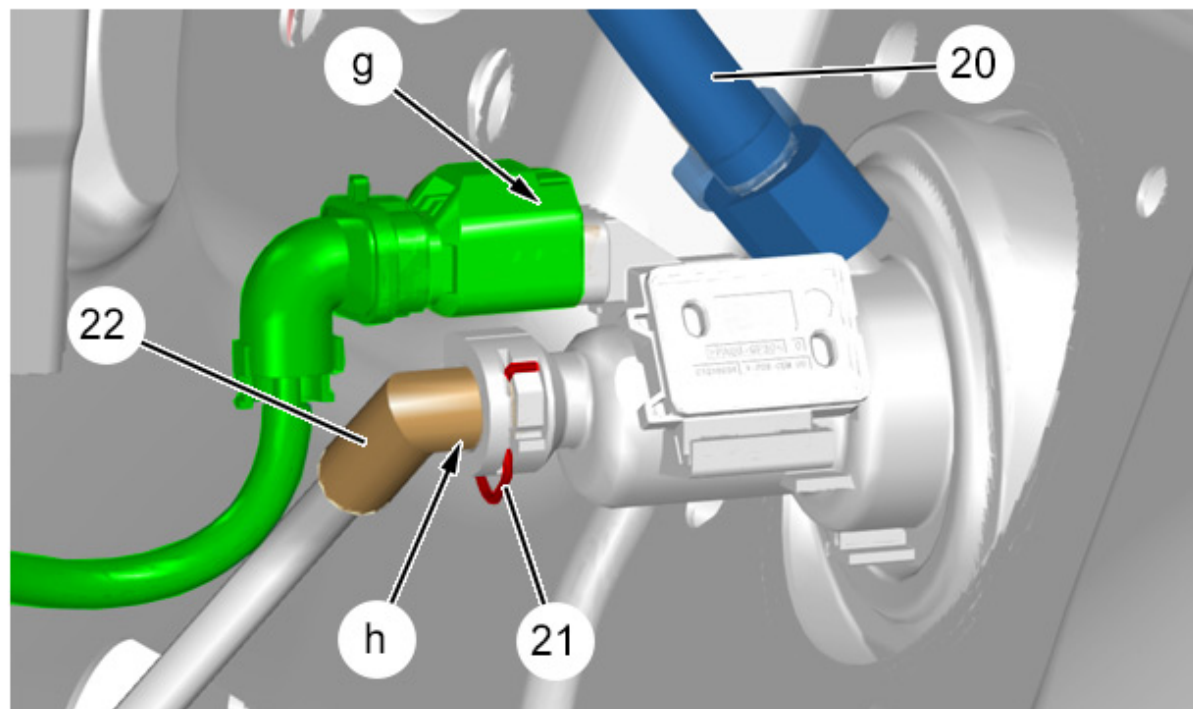



Отсоединить разъем (в "g").

Отсоединить трубку подачи (20) бачка тормозной жидкости.

Закрывать отверстие бачка тормозной жидкости ; Чистой крышкой.

Отсоединить фиксатор (21).

Отсоедините гидравлическую трубку (22) (в "h").

Отпереть главный цилиндр привода сцепления (17) (Повернув на одну восьмую оборота по часовой стрелке).

Снять главный цилиндр гидропривода сцепления (17).

5.3. Установка : Со стороны главного цилиндра привода сцепления

ВНИМАНИЕ : При присоединении перемещать трубопровод по его оси и не использовать его как рычаг, во избежание поломки.

ПРИМЕЧАНИЕ : Первый вариант монтажа (Главный цилиндр).

Установить на место главный цилиндр гидропривода сцепления (14).

Запереть главный цилиндр гидравлического привода сцепления (14) (Повернуть на 1/8 оборота против часовой стрелки).

Зажать фиксатор (12).

Присоедините :

- Трубку гидравлической системы (13) (в "e")
- Трубку подачи (11) (в "d")

ПРИМЕЧАНИЕ : Второй вариант монтажа (Главный цилиндр).

Установить главный цилиндр гидропривода сцепления (17) на опору педали сцепления.

Присоедините :

- Трубку гидравлической системы (22) (в "h")
- Трубку подачи (20)

Установить опору педали в сборе с главным цилиндром гидропривода сцепления.

Зажать фиксатор (21).

Заново подсоедините разъем (в "g").

5.4. Установка : Сторона педального узла

ПРИМЕЧАНИЕ : Первый вариант монтажа (Педальный узел).



Рисунок : B2BG07VD

ВНИМАНИЕ : Проверить, чтобы новый фиксатор (16) главного цилиндра гидравлического привода сцепления находился в показанном выше положении.

Снова закрепите в фиксаторе :

- Фиксатор (16) к педальному узлу
- Тягу (15) главного цилиндра гидропривода сцепления к фиксатору (16)

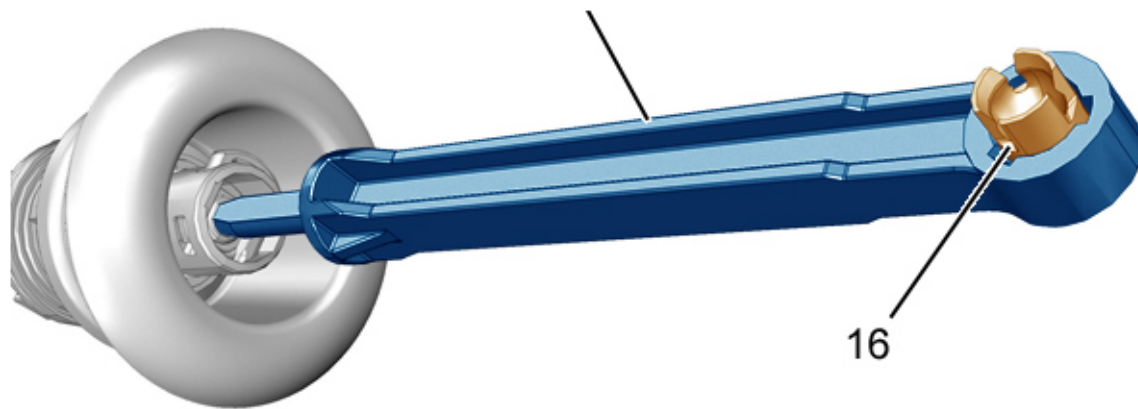
ПРИМЕЧАНИЕ : Второй вариант монтажа (Педальный узел).





Рисунок : B2BG07WD

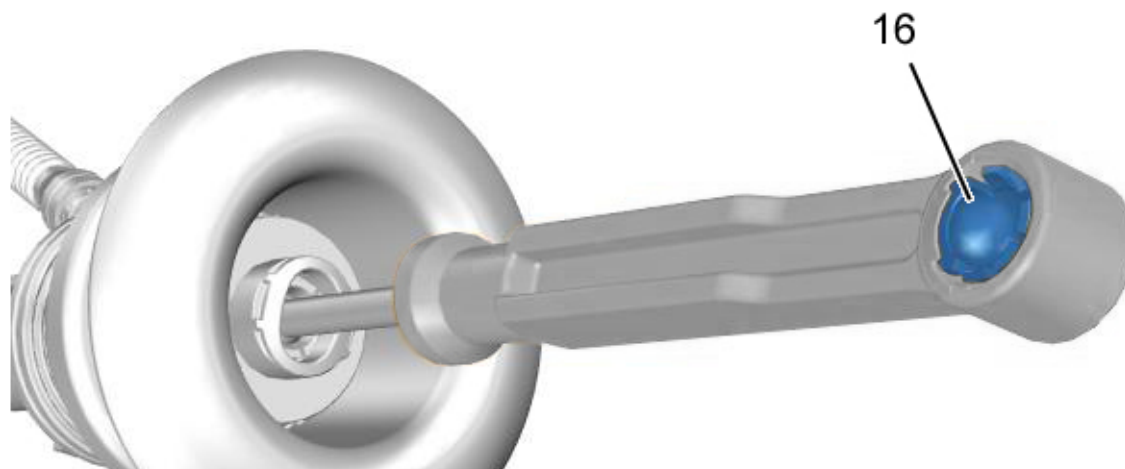

ВНИМАНИЕ : Проверить, чтобы новый фиксатор (16) главного цилиндра гидравлического привода сцепления находился в показанном выше положении.

Снова закрепите в фиксаторе :

- Фиксатор (16) к педальному узлу
- Тягу (15) главного цилиндра гидропривода сцепления к фиксатору (16)



Рисунок : B2BG07XD



Проверить надежность защелкивания тяги (15) главного цилиндра привода сцепления (в "j") (Потянуть - нажать).

ПРИМЕЧАНИЕ : Третий вариант монтажа (Педальный узел).

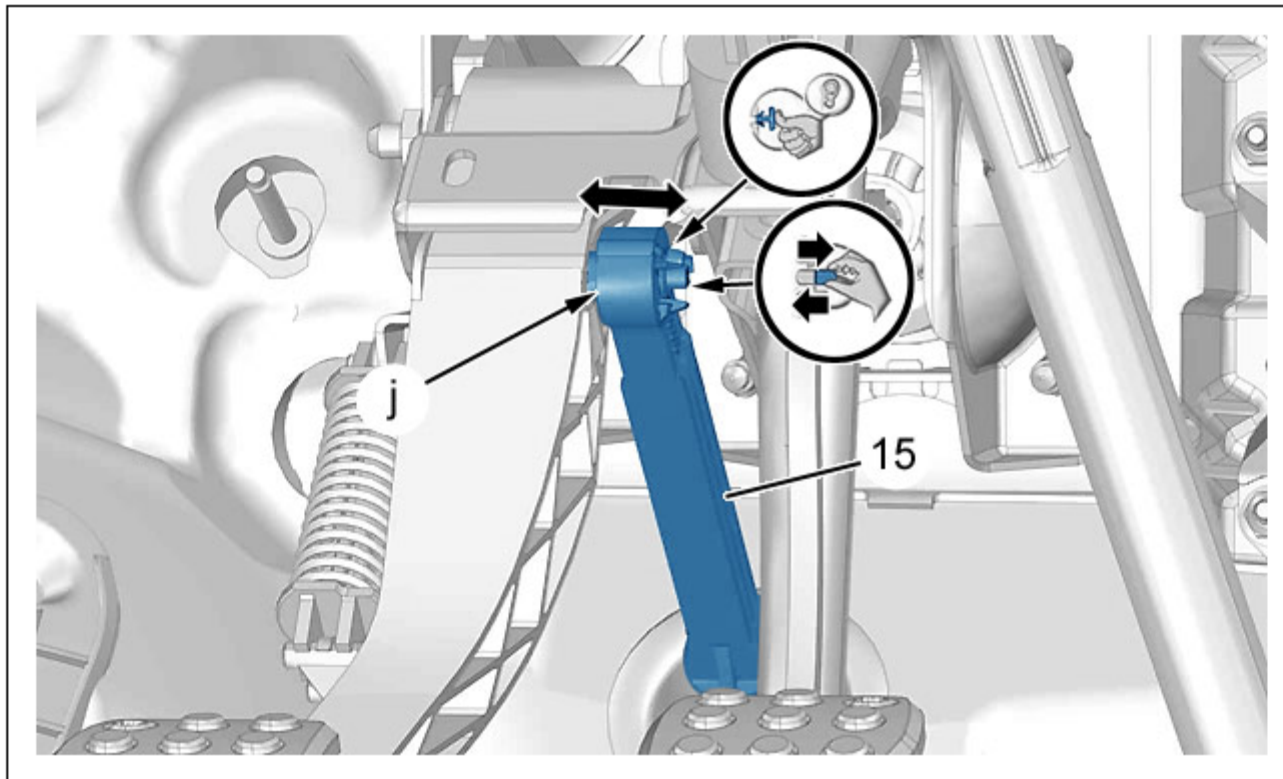
Установить на место гайки (18).
Закрепить фиксатор (19).

6. Рабочий цилиндр гидропривода сцепления (Система прокачки с фиксатором)

6.1. Снятие системы прокачки с простым фиксатором



Рисунок : B2BG07YD

ВНИМАНИЕ : При соединении и разъединении перемещать гидравлическую трубку (3) только вдоль ее оси и не прикладывать усилие в качестве рычага, чтобы не поломать трубку.

ПРИМЕЧАНИЕ : Предусмотрите вытекание тормозной жидкости ; Использовать ветошь.

Нажать на трубку гидравлического контура (3) (В направлении, противоположном стрелке "а").

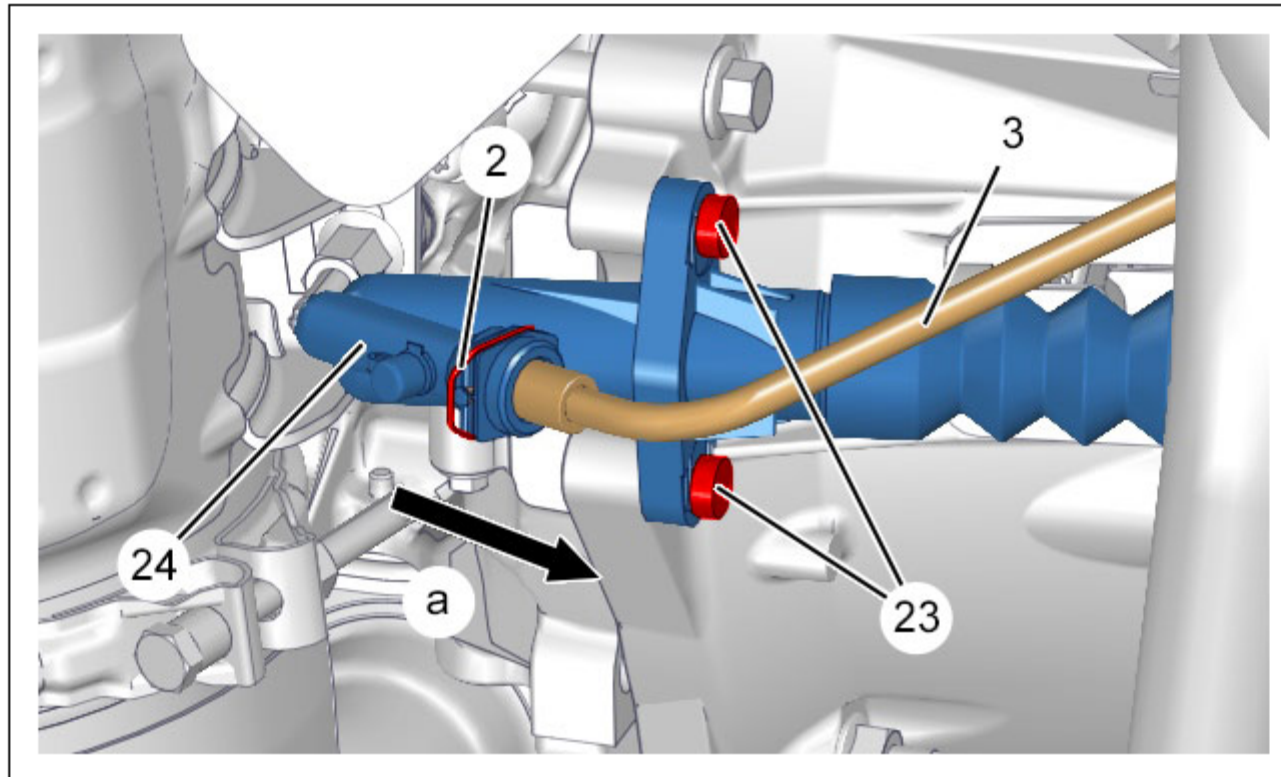
Нажмите на фиксатор (2) и вытяните гидравлическую трубку (3) примерно на 5 мм для открытия отверстия прокачки (Как показано стрелкой "а").

Дать тормозной жидкости стечь самотеком.

Нажмите на фиксатор (2) и отделите гидравлическую трубку (3) (Как показано стрелкой "а").

Снять :

- болтов (23)
- Рабочий цилиндр гидропривода сцепления (24)

6.2. Снятие системы прокачки с двойным фиксатором



Рисунок : B2BG07ZD

ВНИМАНИЕ : При соединении и разъединении перемещать гидравлическую трубку (4) только вдоль ее оси и не прикладывать усилие в качестве рычага, чтобы не поломать трубку.

ПРИМЕЧАНИЕ : Предусмотрите вытекание тормозной жидкости ; Использовать ветошь.

Отсоедините фиксаторы (5), (6) (без снятия).

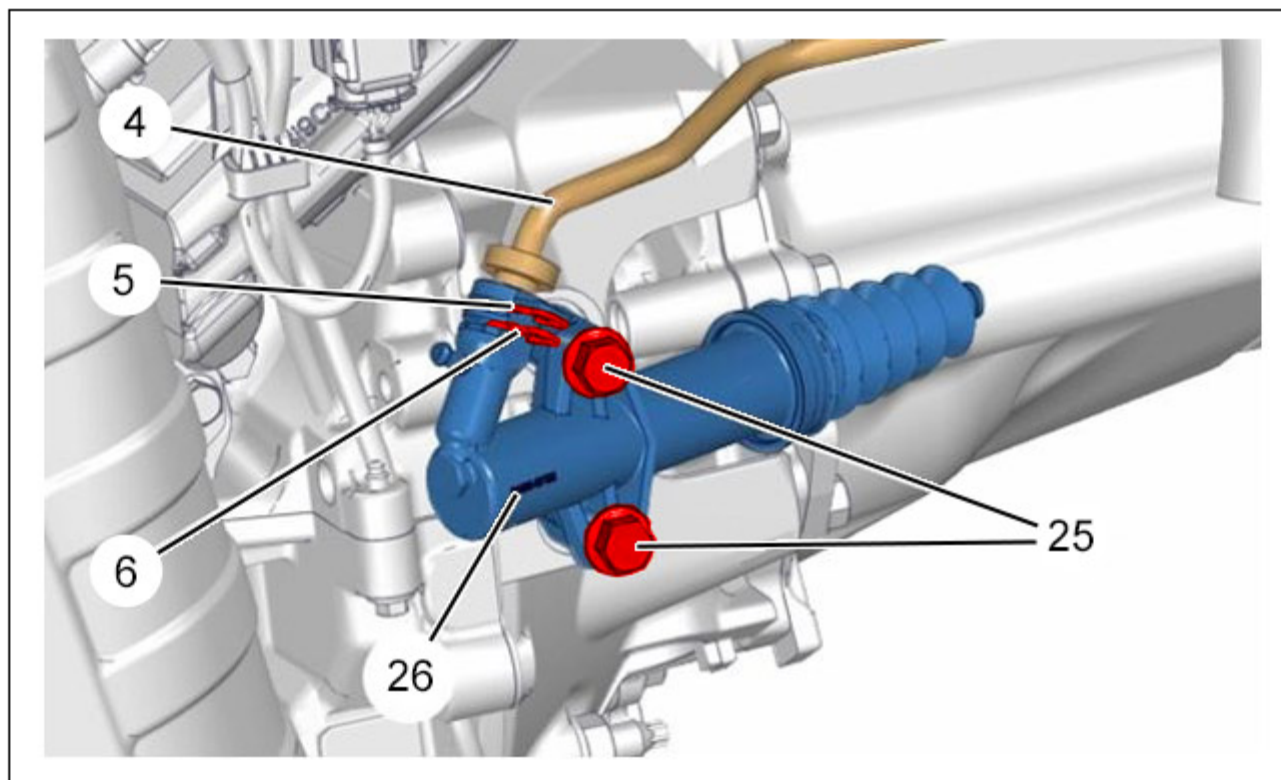
Отсоедините гидравлическую трубку (4).

Снять :

- болтов (25)
- Рабочий цилиндр гидропривода сцепления (26)

6.3. Установка системы прокачки с простым фиксатором

ВНИМАНИЕ : Соблюдайте требуемые моменты затяжки.

ВНИМАНИЕ : При присоединении пошевелить гидравлическую трубку (3) по ее оси и не использовать ее в качестве рычага, чтобы не повредить ее.

Слегка смазать соединение тяги исполнительного цилиндра сцепления (24) и вилки сцепления ; Консистентной смазкой индекса "G12".

Установите :

- Рабочий цилиндр гидропривода сцепления (24)
- Болтов (23) (новых)

Присоединить трубку гидравлической системы (3).



Рисунок : B2BG00VD

Проверить расположение штока рабочего цилиндра привода сцепления в вилке сцепления.

6.4. Установка системы прокачки с двойным фиксатором

ВНИМАНИЕ : Соблюдайте требуемые моменты затяжки.

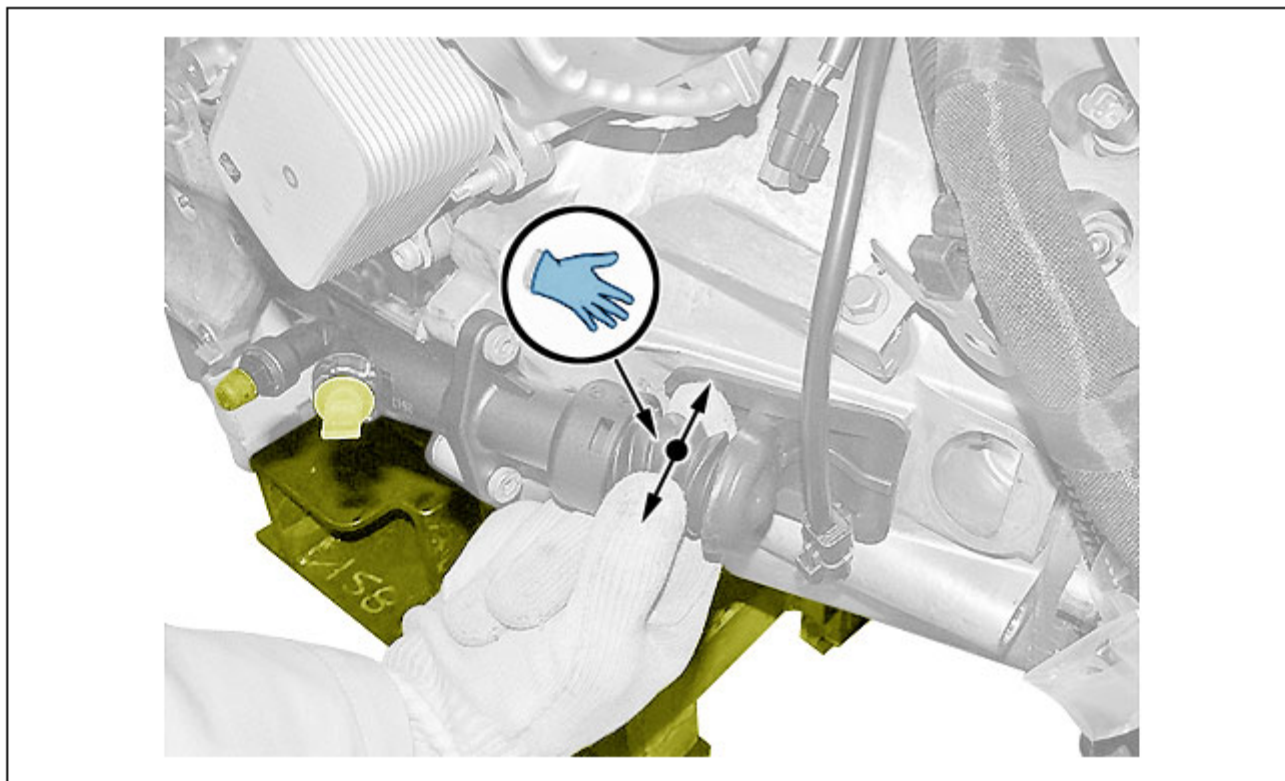
ВНИМАНИЕ : При присоединении пошевелить гидравлическую трубку (4) по ее оси и не использовать ее в качестве рычага, чтобы не повредить ее.

Слегка смазать соединение тяги исполнительного цилиндра сцепления (26) и вилки сцепления ; Консистентной смазкой индекса "G12".

Установите :

- Рабочий цилиндр гидропривода сцепления (26)
- Болтов (25) (новых)

Установить фиксаторы (5), (6).

Присоединить трубку гидравлической системы (4).



Рисунок : B2BG00VD

Проверить расположение штока рабочего цилиндра привода сцепления в вилке сцепления.

7. Рабочий цилиндр гидропривода сцепления (Система прокачки с винтом)

7.1. Снятие

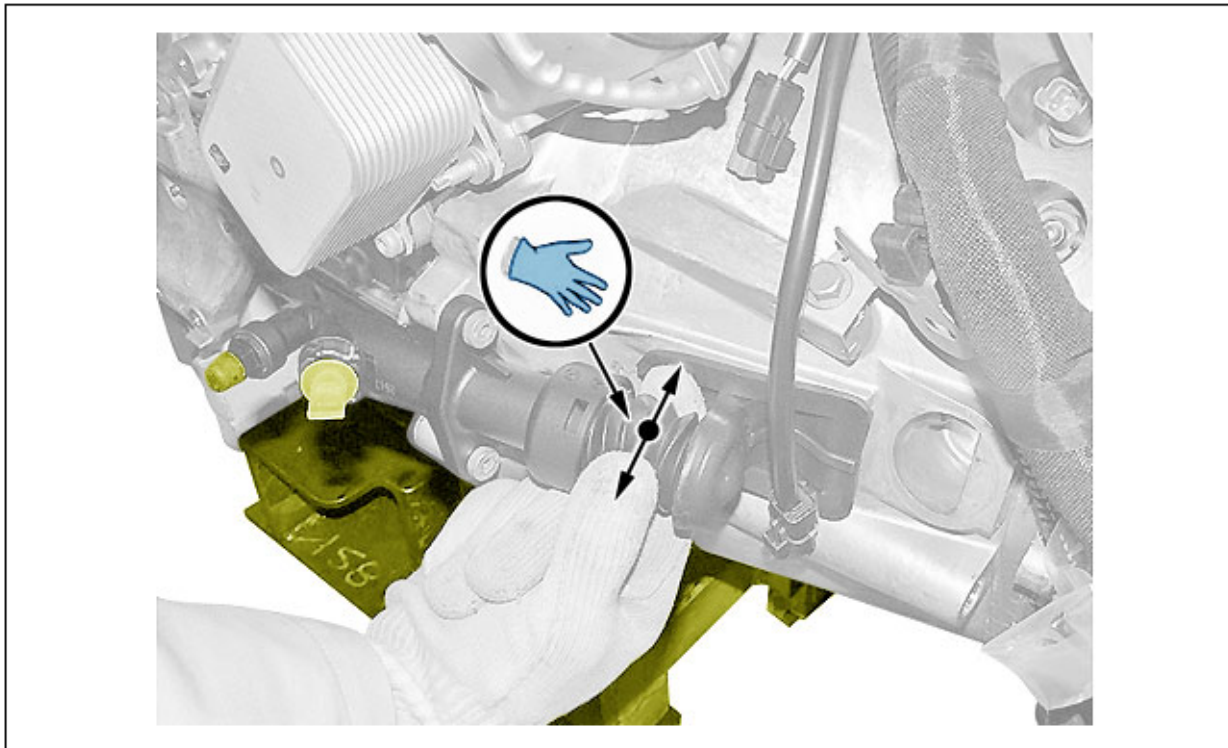
ВНИМАНИЕ : При присоединении и отсоединении перемещать трубопровод по его оси и не использовать его как рычаг, во избежание поломки.



Рисунок : B2BG080D

ПРИМЕЧАНИЕ : Предусмотрите вытекание тормозной жидкости ; Использовать ветошь.

Отсоединить фиксатор (27) (без снятия).

Отсоедините гидравлическую трубку (28) (в "k").

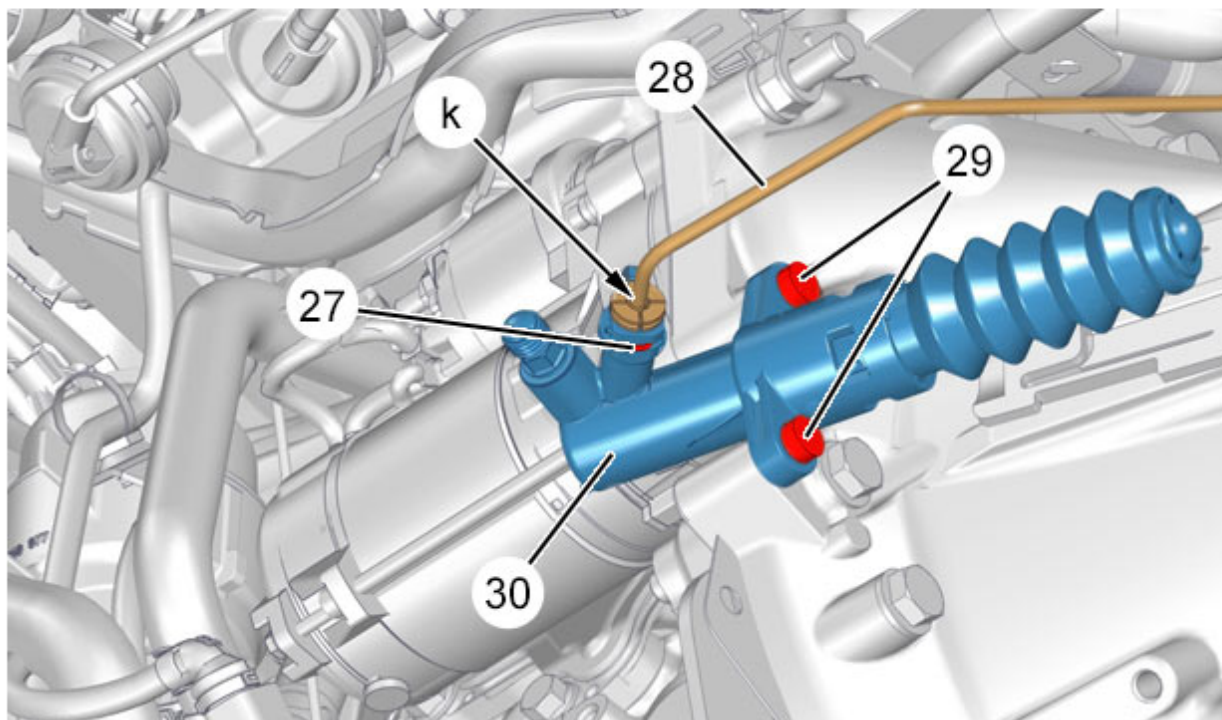
Снять :

- болтов (29)
- Рабочий цилиндр гидропривода сцепления (30)

7.2. Установка

ВНИМАНИЕ : Соблюдайте требуемые моменты затяжки.

ВНИМАНИЕ : При присоединении пошевелить гидравлическую трубку (28) по ее оси и не использовать ее в качестве рычага, чтобы не повредить ее.

Слегка смазать соединение тяги исполнительного цилиндра сцепления (30) и вилки сцепления ; Консистентной смазкой индекса "G12".

Установите :

- Рабочий цилиндр гидропривода сцепления (30)
- Болтов (29) (новых)

Закрепить фиксатор (27).

Присоединить трубку гидравлической системы (28) (в "k").



Рисунок : B2BG00XD

Проверить расположение штока рабочего цилиндра привода сцепления в вилке сцепления.

8. Установка вместе с гидроцилиндром

8.1. Снятие : Система прокачки с винтом (Система "четверть оборота")

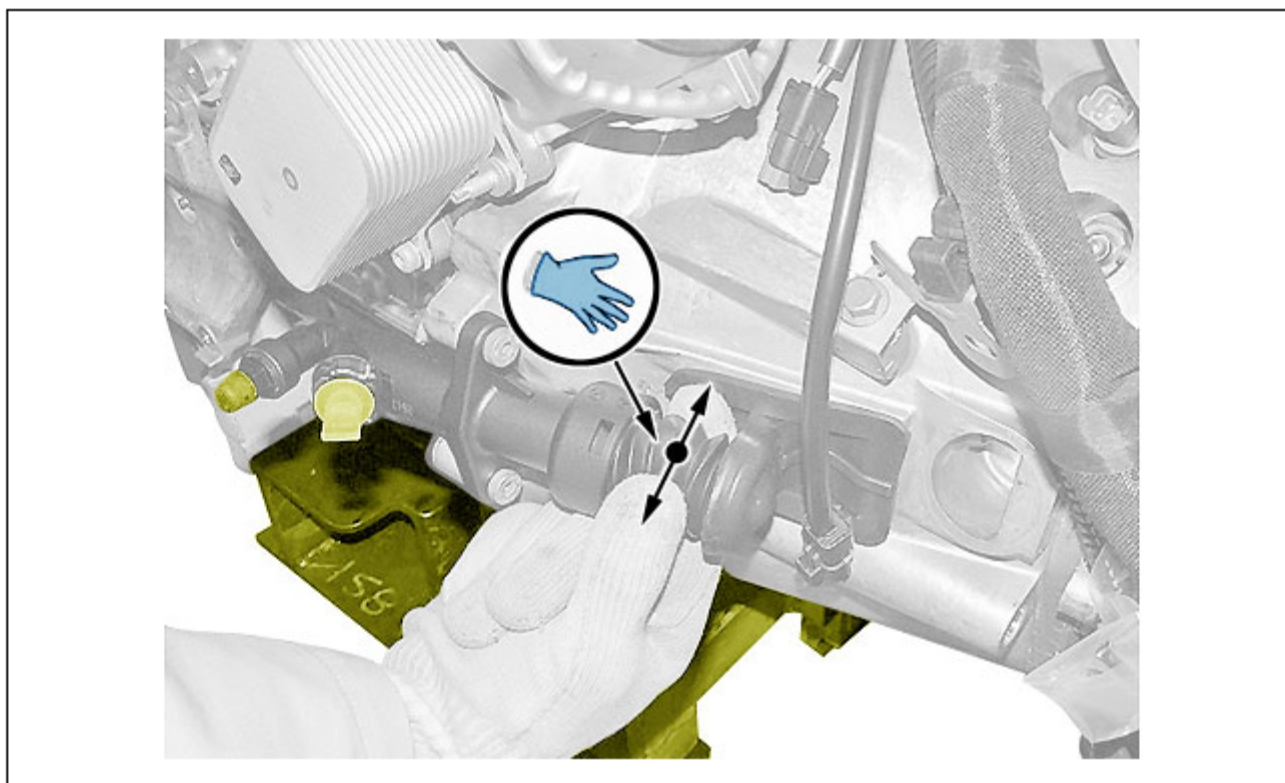
ВНИМАНИЕ : При присоединении и отсоединении перемещать трубопровод по его оси и не использовать его как рычаг, во избежание поломки.





Рисунок : B2BG081D

ПРИМЕЧАНИЕ : Предусмотрите вытекание тормозной жидкости ; Использовать ветошь.

Отсоединить фиксатор (32) (без снятия).

Отсоедините гидравлическую трубку (33) (в "1").

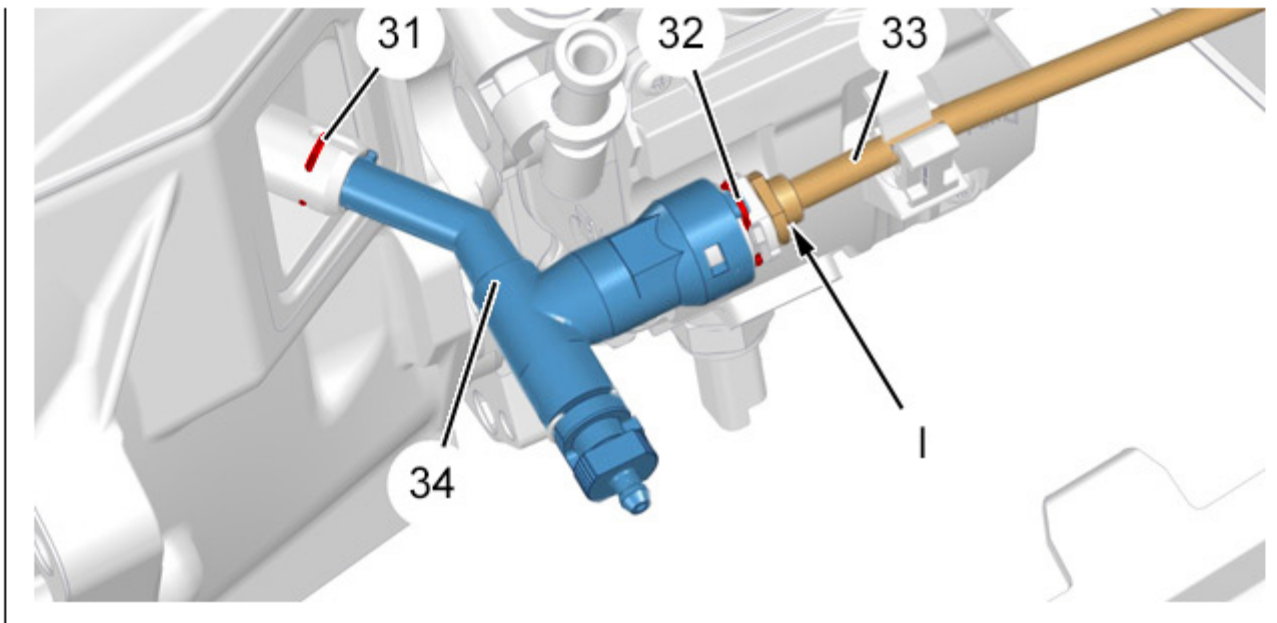
Снять :

- Фиксатор (31)
- Штуцер прокачки (34)
- Коробку передач

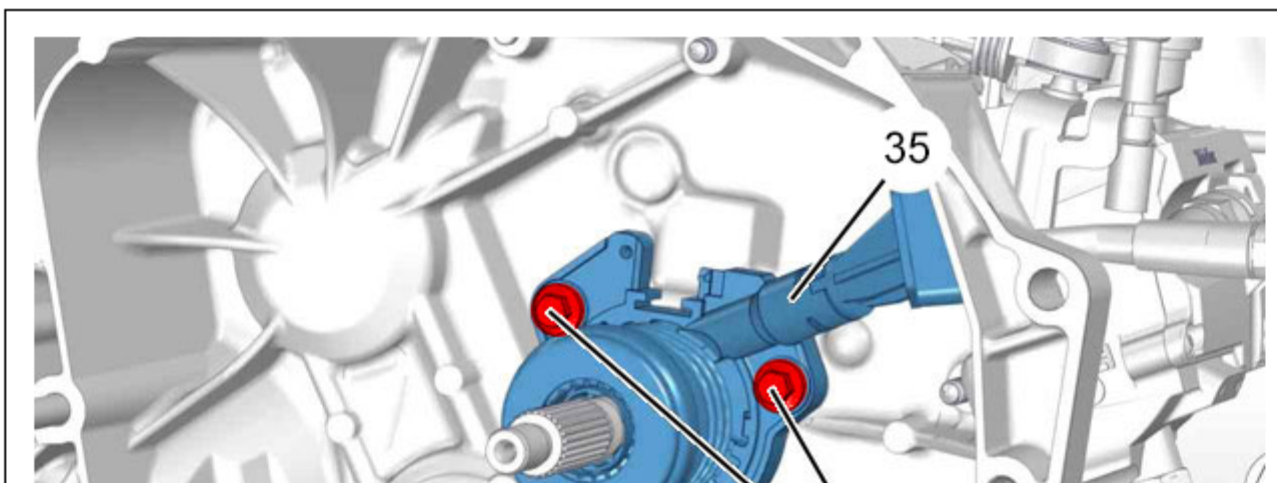



Рисунок : B2BG082D

Снять :

- болтов (36)
- Гидравлический привод выжимного подшипника (35)

8.2. Установка : Система прокачки с винтом (Система "четверть оборота")

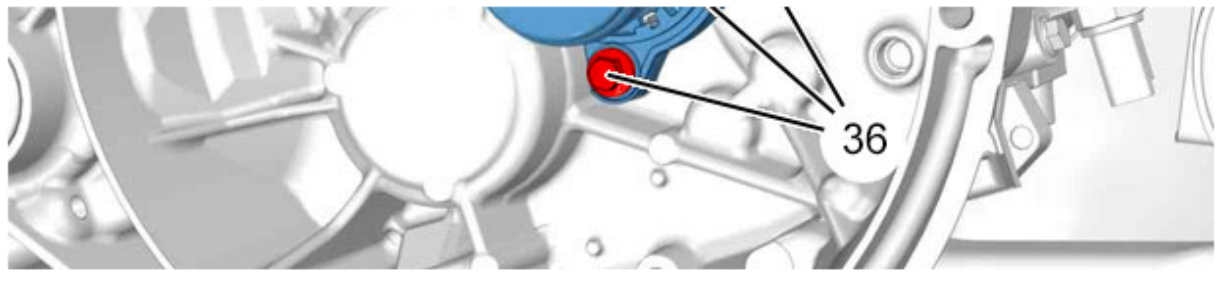
ВНИМАНИЕ : Соблюдайте требуемые моменты затяжки.

ВНИМАНИЕ : При присоединении пошевелить гидравлическую трубку (28) по ее оси и не использовать ее в качестве рычага, чтобы не повредить ее.

Установите :

- Гидравлический привод выжимного подшипника (35)
- болтов (36)
- Коробку передач
- Штуцер прокачки (34)
- Фиксатор (31)

Закрепить фиксатор (32).

Присоединить трубку гидравлической системы (33) (в "1").

8.3. Снятие : Система прокачки с двойным фиксатором

ВНИМАНИЕ : При присоединении и отсоединении перемещать трубопровод по его оси и не использовать его как рычаг, во избежание поломки.

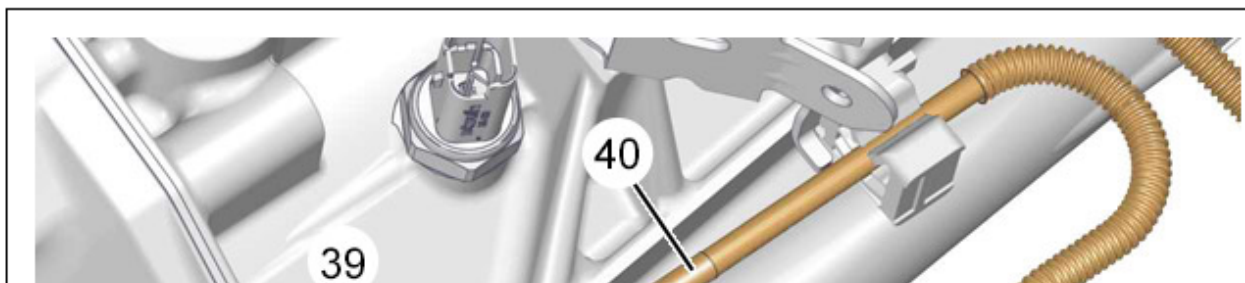



Рисунок : B2BG09AD



ПРИМЕЧАНИЕ : Предусмотрите вытекание тормозной жидкости ; Использовать ветошь.

Отсоедините фиксаторы (38), (39) (без снятия).
 Отсоедините гидравлическую трубку (40) (в "m").
 Отсоединить фиксатор (37) (без снятия).

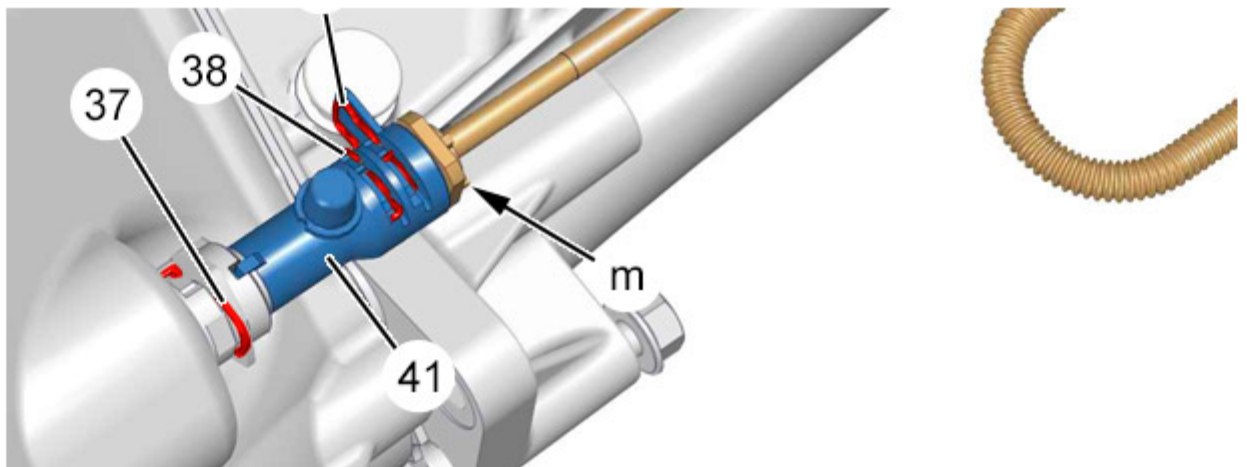
Снять :

- Штуцер прокачки (41)
- Коробку передач





Рисунок : B2BG09BD

Снять :

- болтов (43)
- Гидравлический привод выжимного подшипника (42)

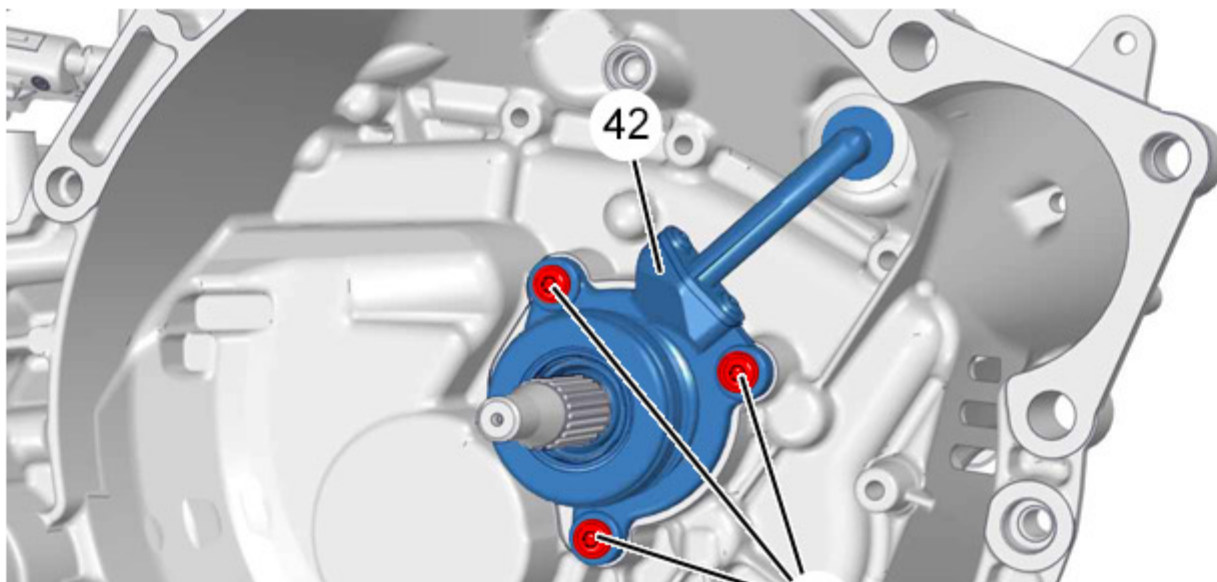
8.4. Установка : Система прокачки с двойным фиксатором

ВНИМАНИЕ : Соблюдайте требуемые моменты затяжки.

ВНИМАНИЕ : При присоединении пошевелить гидравлическую трубку (40) по ее оси и не использовать ее в качестве рычага, чтобы не повредить ее.

Установите :

- Гидравлический привод выжимного подшипника (42)
- болтов (43)
- Коробку передач
- Штуцер прокачки (41)

Закрепить фиксатор (37).

Присоединить трубку гидравлической системы (40) (в "m").

Установить фиксаторы (38), (39).

9. Гидравлическая трубка сцепления

ВНИМАНИЕ : При присоединении и отсоединении перемещать трубопровод по его оси и не использовать его как рычаг, во избежание поломки.

ПРИМЕЧАНИЕ : Существует 3 системы соединения трубки гидропривода (13) с исполнительным цилиндром сцепления (14).

9.1. Снятие : Со стороны главного цилиндра привода сцепления

ПРИМЕЧАНИЕ : Первый вариант монтажа (Главный цилиндр).





Рисунок : B2BG084D

Отсоединить фиксатор (12) (без снятия).
Отсоедините гидравлическую трубку (13) (в "e").

ПРИМЕЧАНИЕ : Второй вариант монтажа (Главный цилиндр).



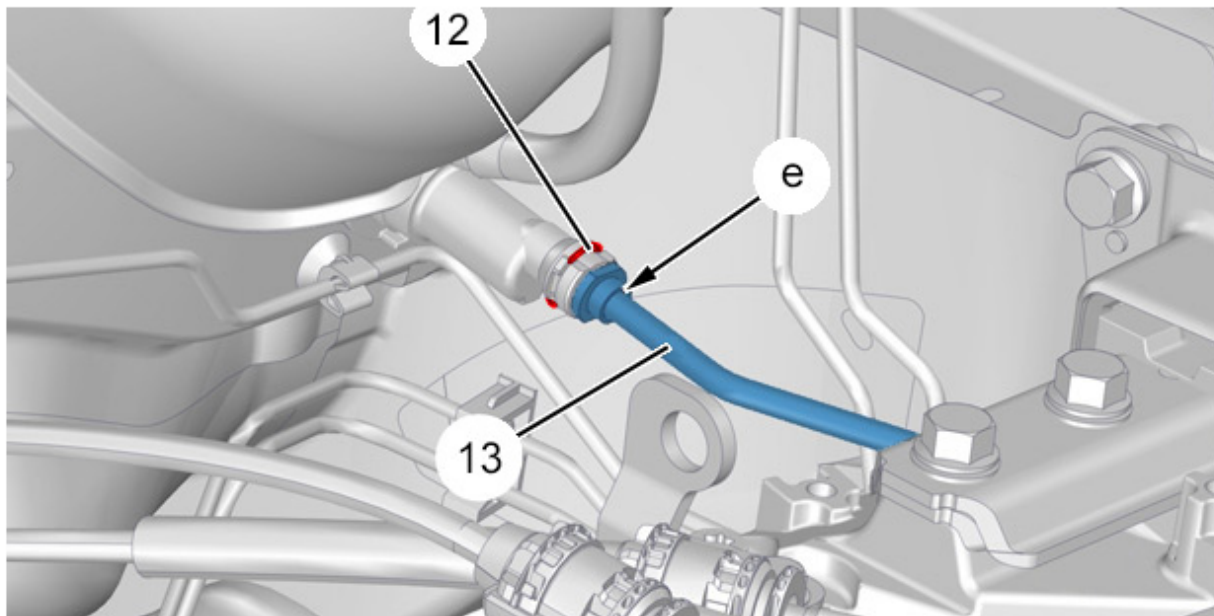

Рисунок : B2BG0AVD

Отсоединить фиксатор (21).

Отсоедините гидравлическую трубку (22) (в "h").

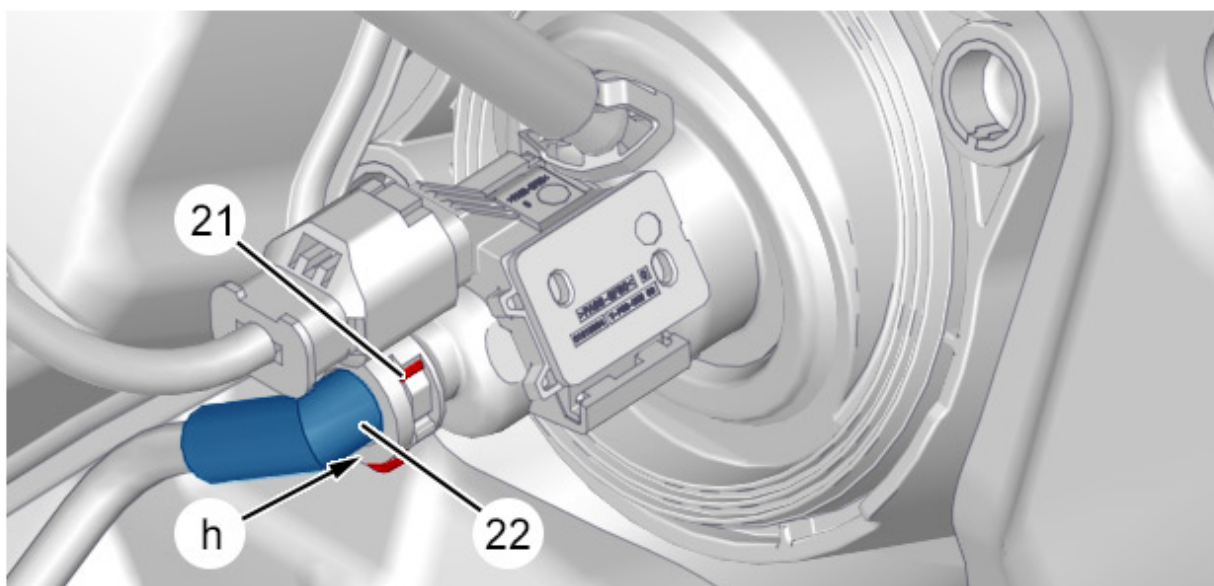
9.2. Снятие : Со стороны исполнительного цилиндра привода сцепления (Система прокачки с простым фиксатором)

ВНИМАНИЕ : При соединении и разъединении перемещать гидравлическую трубку (3) только вдоль ее оси и не прикладывать усилие в качестве рычага, чтобы не поломать трубку.



Рисунок : B2BG086D

ПРИМЕЧАНИЕ : Предусмотрите вытекание тормозной жидкости ; Использовать ветошь.

Нажать на трубку гидравлического контура (3) (В направлении, противоположном стрелке "а").

Нажмите на фиксатор (2) и вытяните гидравлическую трубку (3) примерно на 5 мм для открытия отверстия прокачки (Как показано стрелкой "а").

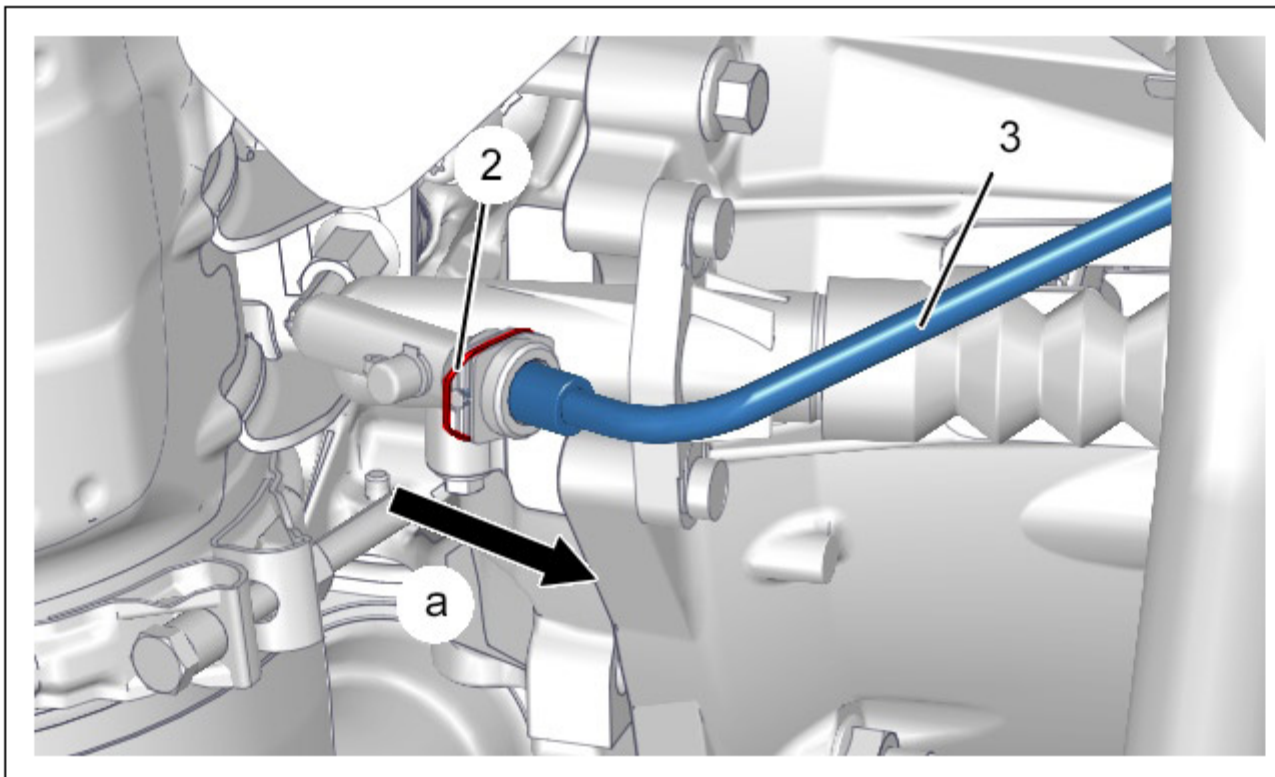
Дать тормозной жидкости стечь самотеком.

Нажмите на фиксатор (2) и отделите гидравлическую трубку (3) (Как показано стрелкой "а").

9.3. Снятие : Со стороны исполнительного цилиндра привода сцепления (Система прокачки с двойным фиксатором)

ВНИМАНИЕ : При соединении и разъединении перемещать гидравлическую трубку (4) только вдоль ее оси и не прикладывать усилия в качестве рычага, чтобы не поломать трубку.



Рисунок : B2BG087D

ПРИМЕЧАНИЕ : Предусмотрите вытекание тормозной жидкости ; Использовать ветошь.

Отсоедините фиксаторы (5), (6) (без снятия).

Отсоедините гидравлическую трубку (4).

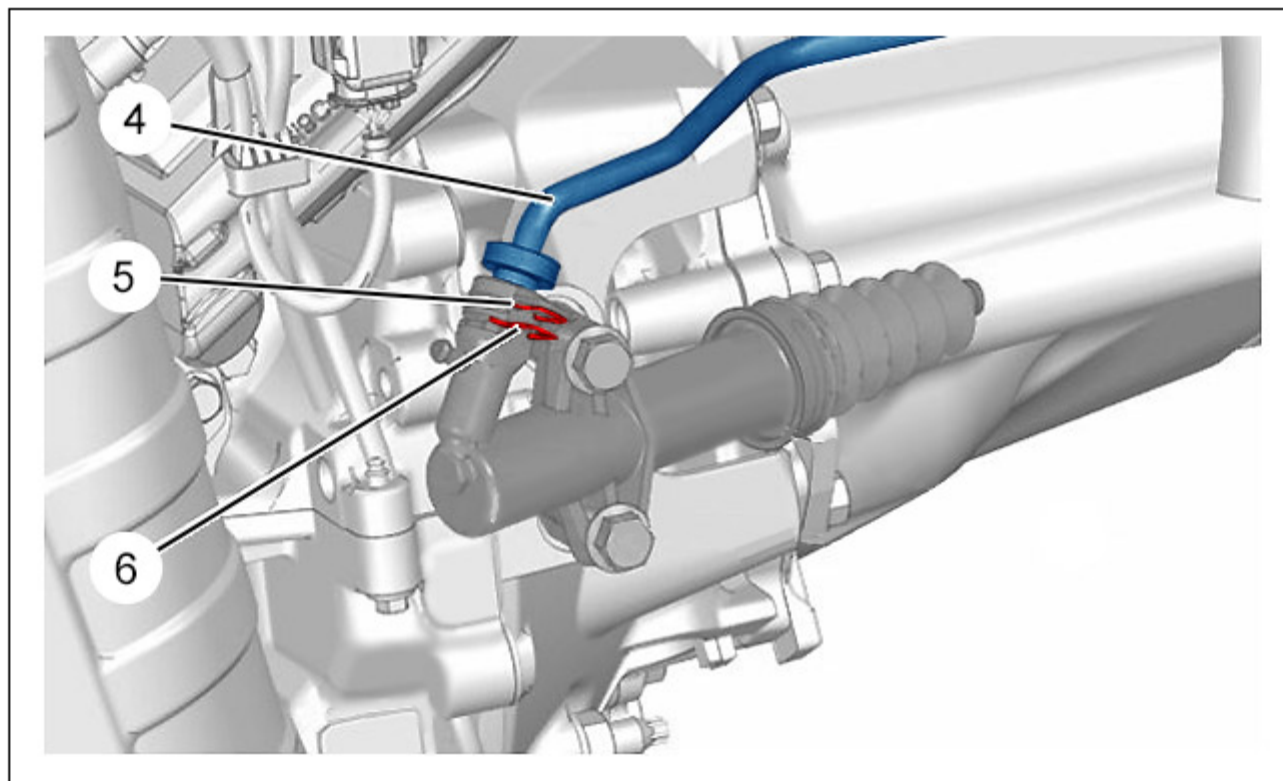
9.4. Снятие : Со стороны исполнительного цилиндра привода сцепления (Система прокачки с винтом)



Рисунок : B2BG088D

ПРИМЕЧАНИЕ : Предусмотрите вытекание тормозной жидкости ; Использовать ветошь.

Отсоединить фиксатор (27) (без снятия).

Отсоедините гидравлическую трубку (28) (в "к").

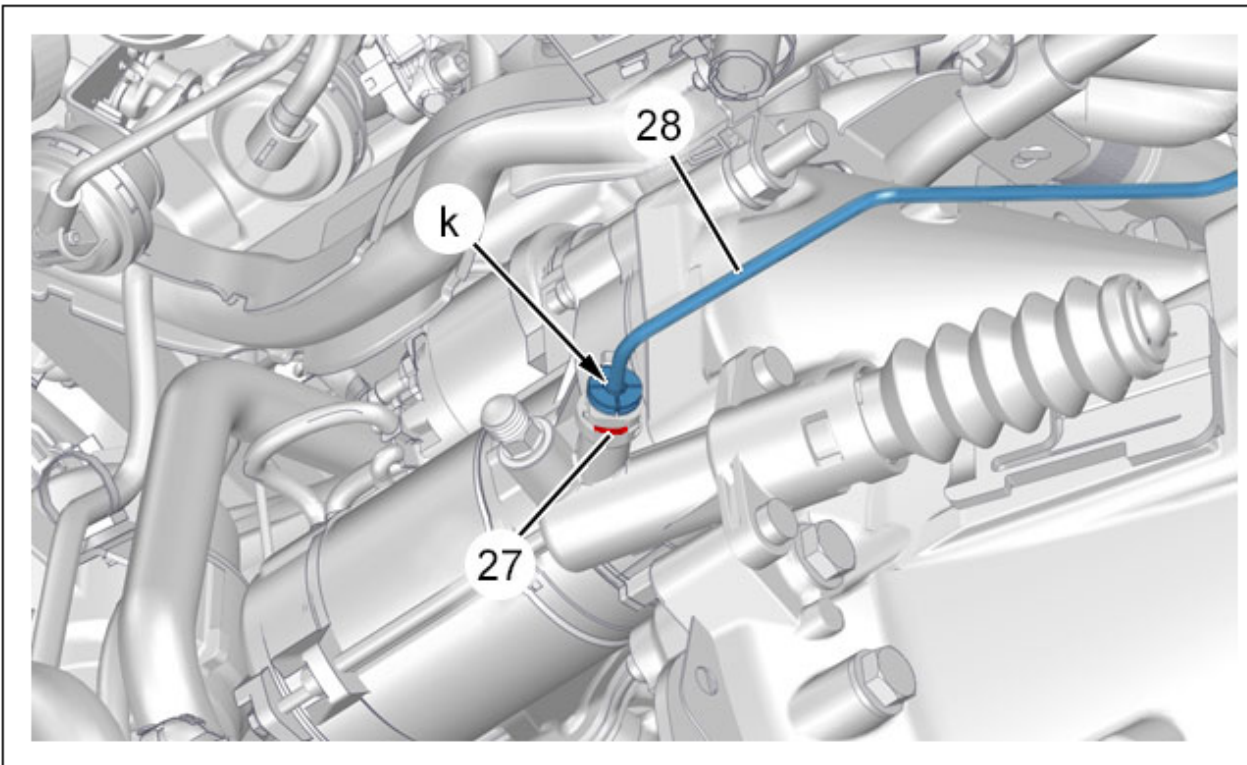
9.5. Снятие : Состояроны штуцера прокачки для гидравлического выжимного подшипника (35) (Система "четверть оборота")

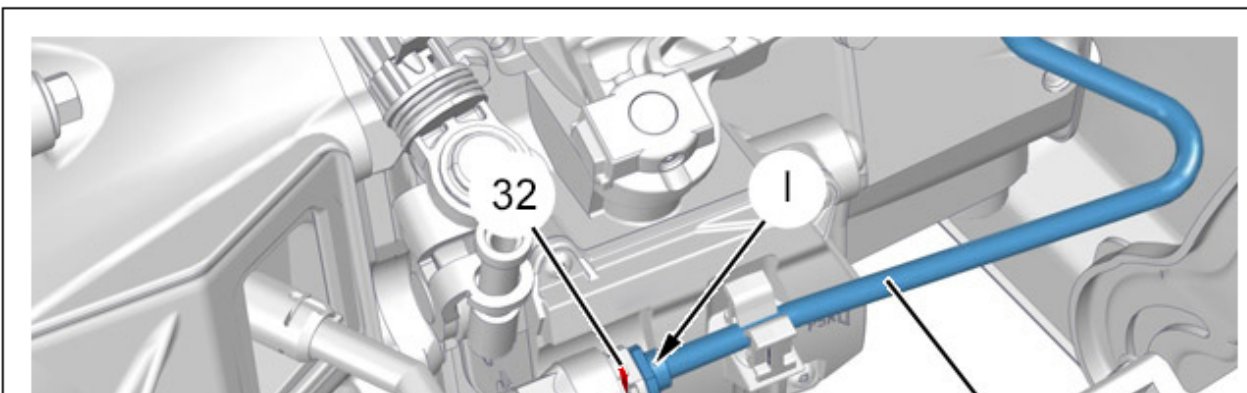



Рисунок : B2BG089D

ПРИМЕЧАНИЕ : Предусмотрите вытекание тормозной жидкости ; Использовать ветошь.

Отсоединить фиксатор (32) (без снятия).
Отсоедините гидравлическую трубку (33) (в "1").

9.6. Снятие : Со стороны штуцера прокачки гидравлического выжимного устройства (Система прокачки с двойным фиксатором)

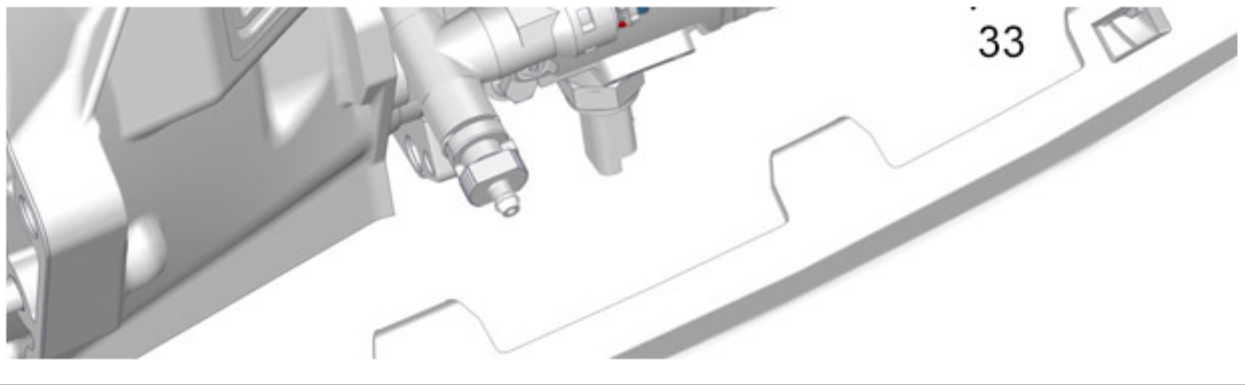
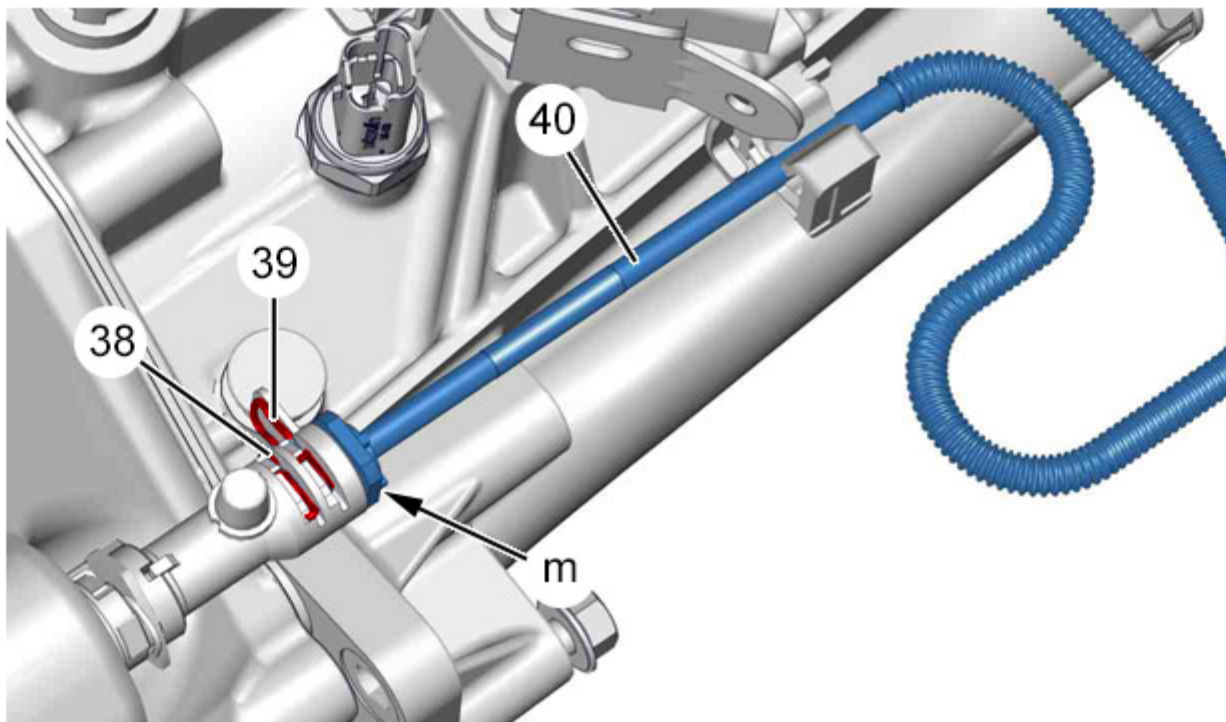



ПРИМЕЧАНИЕ : Предусмотрите вытекание тормозной жидкости ; Использовать ветошь.

Отсоедините фиксаторы (38), (39) (без снятия).
Отсоедините гидравлическую трубку (40) (в "m").

9.7. Установка

ВНИМАНИЕ : При присоединении перемещать трубопровод по его оси и не использовать его как рычаг, во избежание поломки.

9.8. Установка : Состояроны штуцера прокачки для гидравлического выжимного подшипника (42) (Система прокачки с двойным фиксатором)

Присоединить трубку гидравлической системы (40) (в "m").
Закрепить фиксатор (38).

9.9. Установка : Состояроны штуцера прокачки для гидравлического выжимного подшипника (35) (Система "четверть оборота")

Присоединить трубку гидравлической системы (33) (в "l").
Закрепить фиксатор (32).

9.10. Установка : Со стороны исполнительного цилиндра привода (30) сцепления (Система прокачки с винтом)

Присоединить трубку гидравлической системы (28) (в "k").
Закрепить фиксатор (27).

9.11. Установка : Со стороны исполнительного цилиндра привода (26) сцепления (Система прокачки с двойным фиксатором)

Присоединить трубку гидравлической системы (4).
Закрепить фиксатор (6).

9.12. Установка : Со стороны исполнительного цилиндра привода (24) сцепления (Система прокачки с простым фиксатором)

Присоединить трубку гидравлической системы (3).

9.13. Установка : Со стороны главного цилиндра привода сцепления ; Второй вариант монтажа

Присоединить трубку гидравлической системы (22) (в "h").
Закрепить фиксатор (21).

9.14. Установка : Со стороны главного цилиндра привода сцепления ; Первый вариант монтажа

Присоединить трубку гидравлической системы (13) (в "e").
Закрепить фиксатор (12).

10. Дополнительные операции

Прокачать гидравлический привод сцепления.
Установить снятые элементы гидравлического привода сцепления.

Поставьте автомобиль на колеса.

ВНИМАНИЕ : Выполнить необходимые операции после подключения сервисной аккумуляторной батареи ⓘ .

Присоединить сервисную аккумуляторную батарею.

ВНИМАНИЕ : Убедиться в надежном закрытии отверстия прокачки, нажав несколько раз на педаль сцепления и проверяя отсутствие течи (риск воспламенения автомобиля в случае утечки).