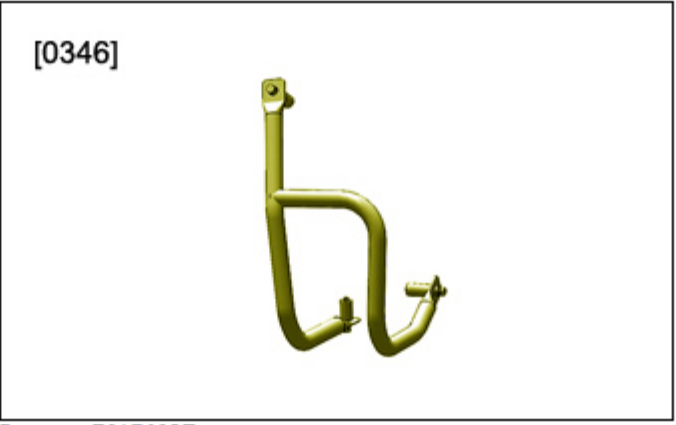

**ОБЯЗАТЕЛЬНО** : Соблюдайте чистоту и правила безопасного выполнения работ ⓘ .

### 1. Обязательная замена деталей

Обозначение	Количество
Уплотнение (Исполнительный механизм управления / Картер коробки передач)	1
Сальник (Гибкий шланг )	1

### 2. Инструменты

инструмент	Номер	Обозначение
 <p>[0346]</p> <p>Рисунок : E5AB050T</p>	[0346]	Поручень

### 3. Предварительные операции

В случае замены привода управления коробкой передач, выполните считывание значений счетчиков блока управления коробкой передач ; С помощью диагностического прибора .

Запишите параметры счетчиков блока управления коробкой передач.

Введите эти значения в новый блок управления коробкой передач.

**Сбросьте давление в системе привода управления коробки передач** ⓘ .

### 4. Снятие

Установить автомобиль на подъемник.

**ВНИМАНИЕ** : После выключения зажигания подождите 15 минут, прежде чем отключать аккумуляторную батарею (чтобы гарантировать запоминание результатов «обучения» различных компьютеров).

Отсоединить сервисную аккумуляторную батарею.

Снять :

- Патрубок подачи воздуха
- Контейнер сервисной аккумуляторной батареи
- Сервисную аккумуляторную батарею
- Передний левый брызговик
- Опору сервисной аккумуляторной батареи



Рисунок : B2CM08UD

Отстегнуть и отключить электрический разъем (в "а").

Отодвинуть жгут проводов (в "b").

Снять опору (1).

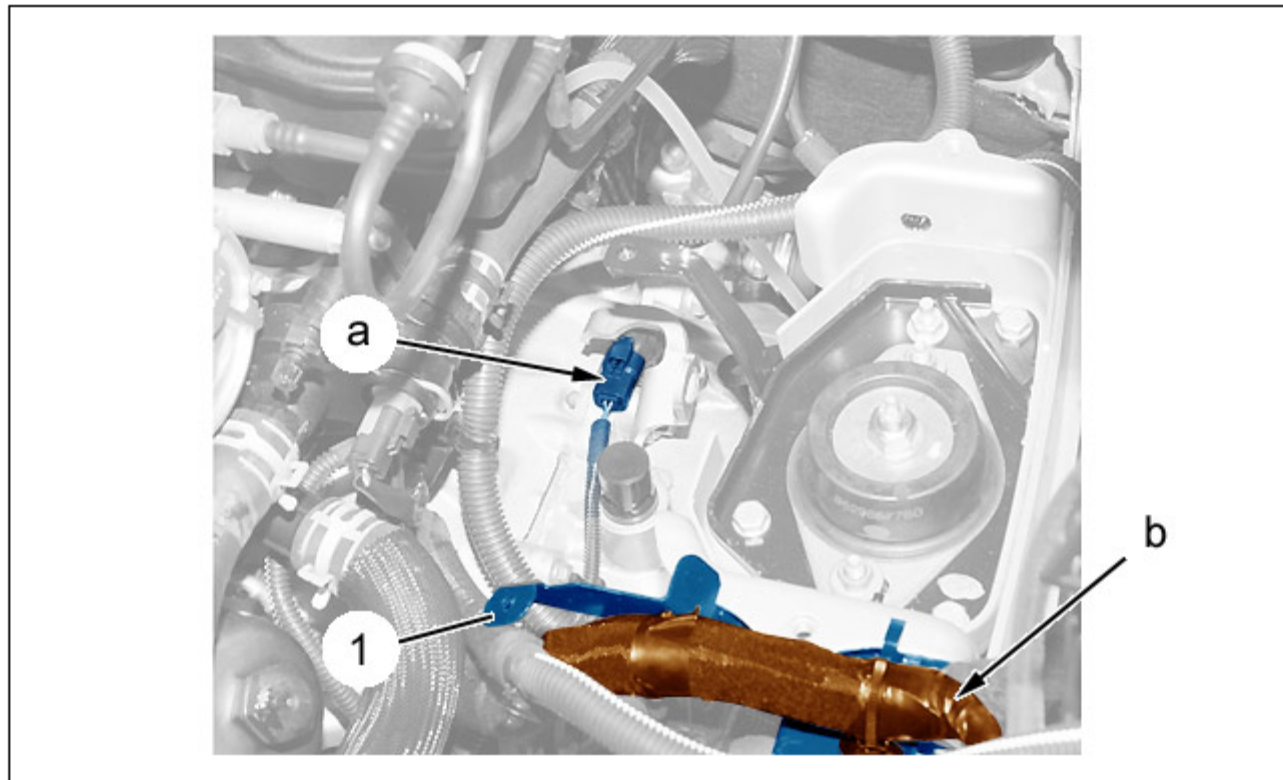

Рисунок : B2CM08VD

Отключить 2 электрические разъема (в "с").  
Снять фиксатор (2).

**ВНИМАНИЕ** : Заглушите шланг (3) пробкой, чтобы не допустить попадание грязи в систему.

Отсоедините шланг (3) (в "d").

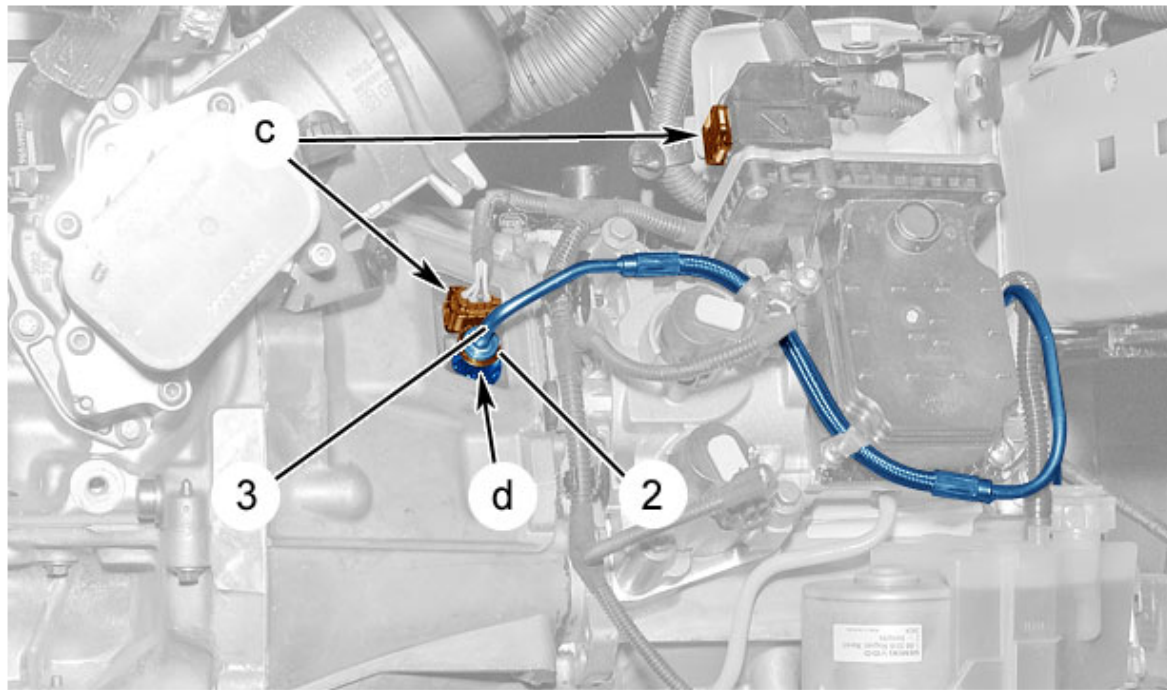
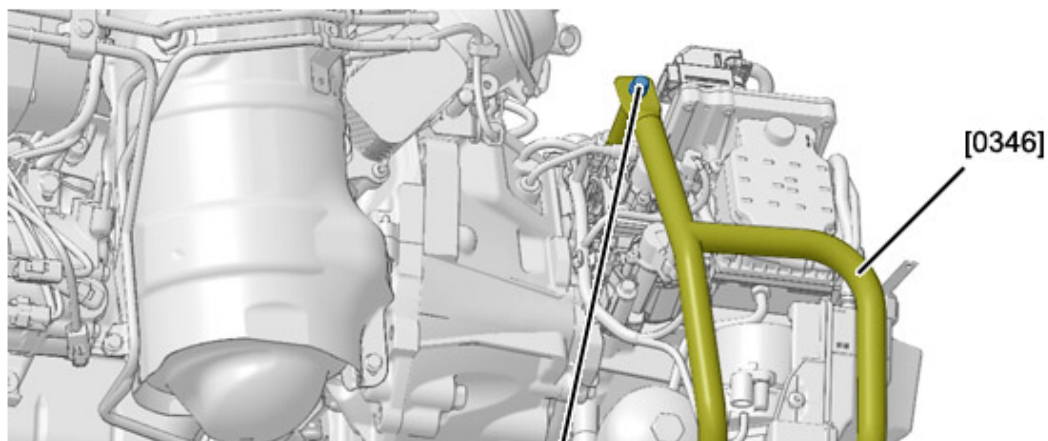



Рисунок : B2CG0QDD

Установите поручень [0346] на приводе управления .  
Заверните винты (4) в предназначенные для них резьбовые отверстия привода управления .  
Затянуть болты (4).

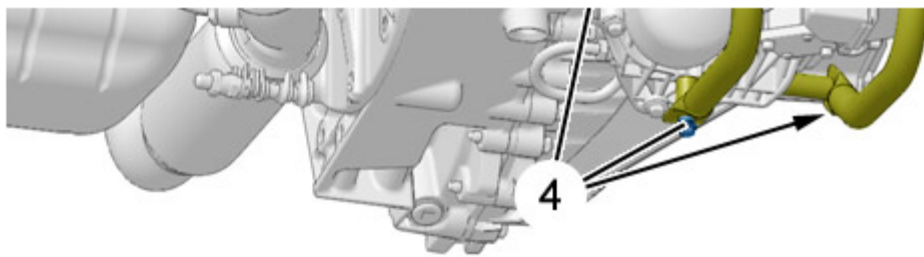

Рисунок : B2CM08XD

Снять болт (5).

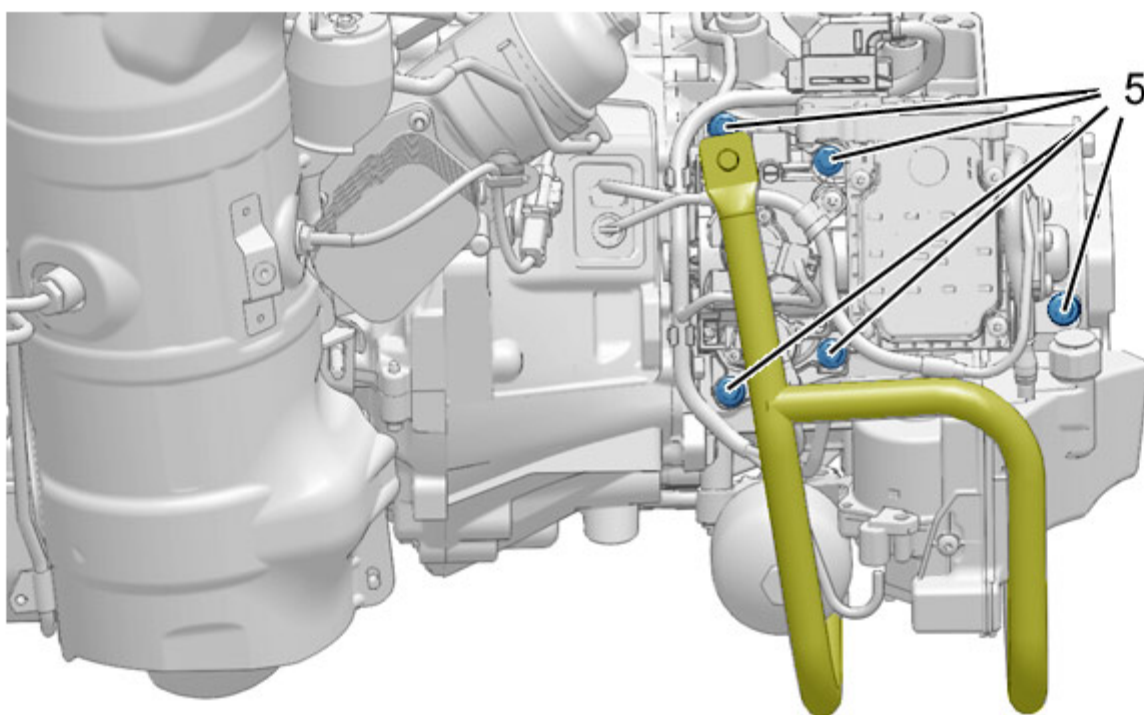

Рисунок : B2CM08YD

Снять :

- болтов (7)
- Привод управления (6)

## 5. Установка

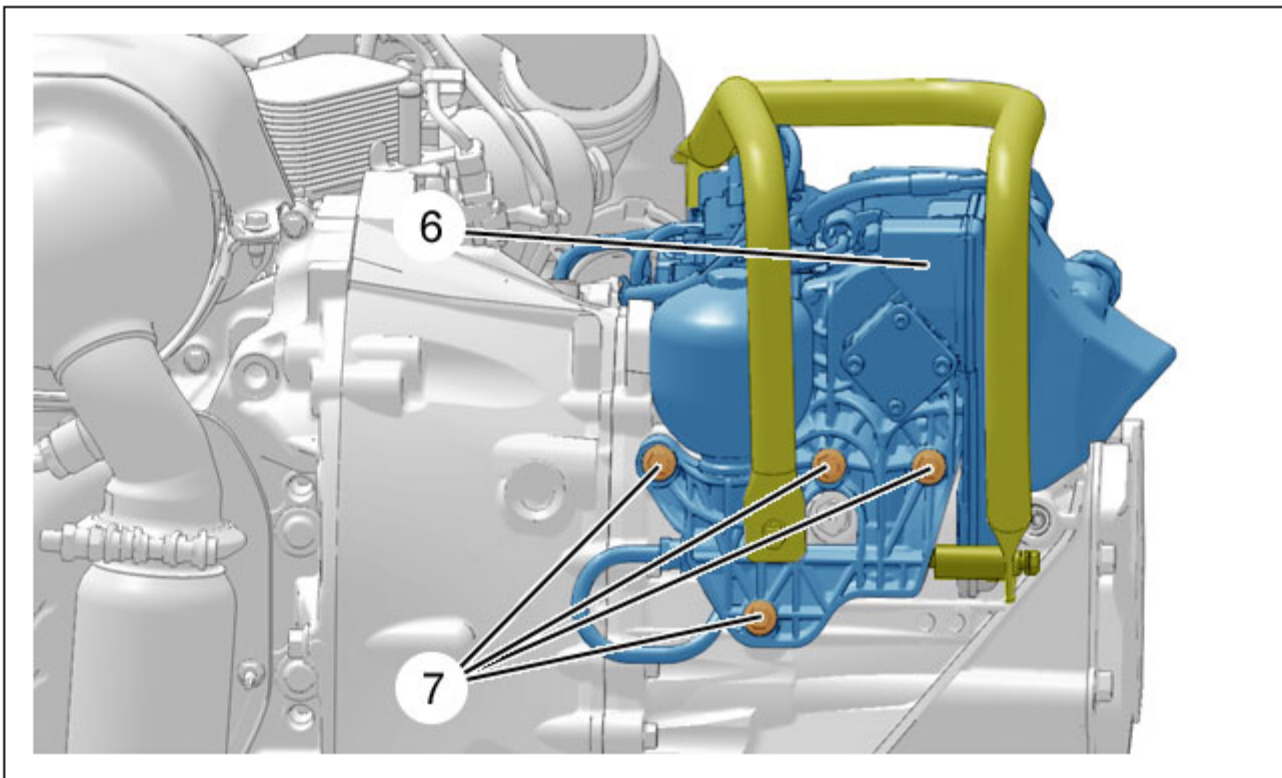
**ОБЯЗАТЕЛЬНО** : Соблюдайте требуемые моменты затяжки ⓘ .

Замените уплотнение между картером коробки передач и приводом управления .

**ПРИМЕЧАНИЕ** : Поверхности, обеспечивающие герметичность, должны быть совершенно чистыми.

Установите привод управления (6) на коробку передач .





Рисунок : B2CG2CFD

Установите болты (5), (7).  
Снять поручень [0346].



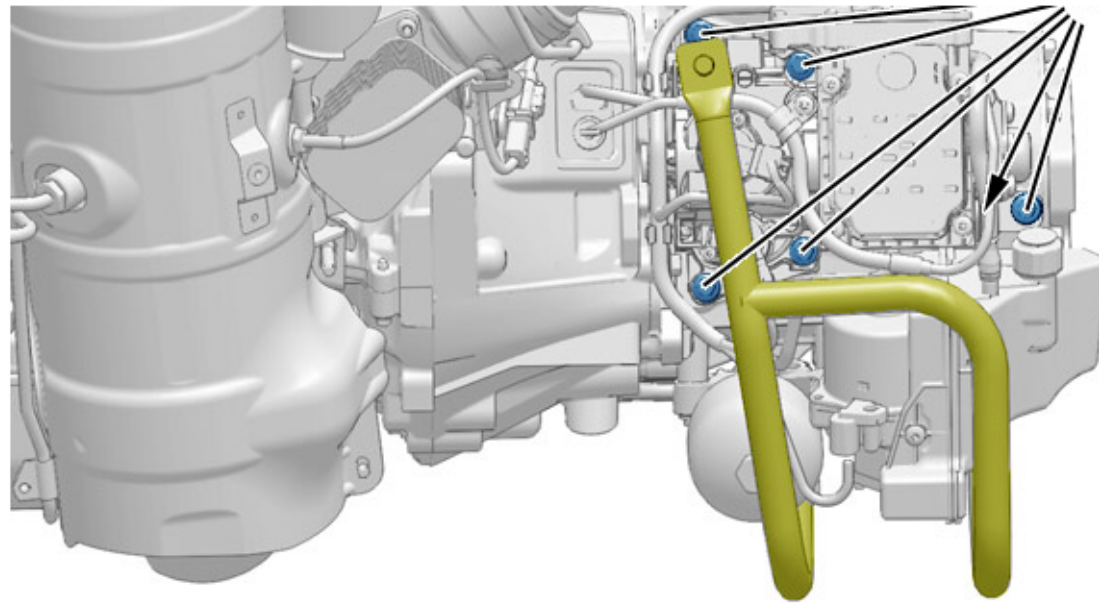
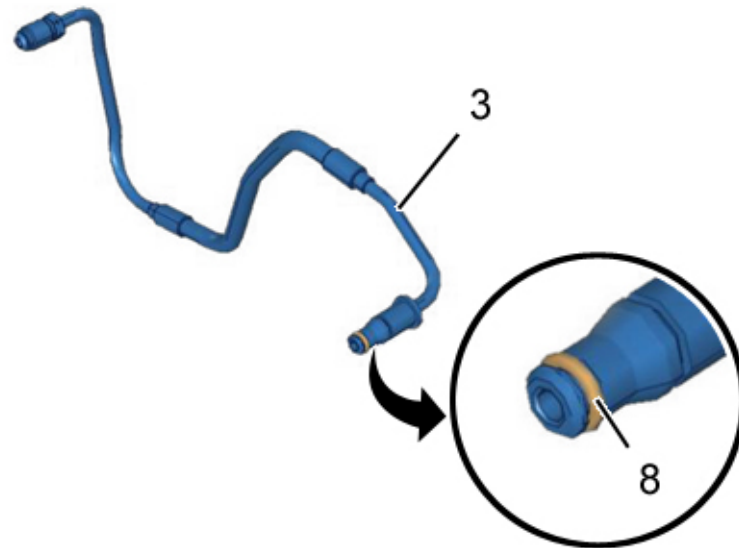

Установить новое уплотнительное кольцо (8) на шланг (3).  
Смазать новый уплотнитель (8) (Маслом гидравлической системы).  
Присоедините шланг (3) (в "d").

**ВНИМАНИЕ** : Нанесите на основание разъемов компьютера универсальную консистентную смазку TOTAL N4128 (в "b").

Подключить 2 разъема (в "c").

Установите :

- Фиксатор (2)
- Опору (1)

Переставьте жгут проводов (в "b").

Прикрепить и подключить электрический разъем (в "a").

Установите :

- Опору сервисной аккумуляторной батареи
- Передний левый брызговик
- Сервисную аккумуляторную батарею
- Контейнер сервисной аккумуляторной батареи

**ВНИМАНИЕ** : Выполнить операции, необходимые после присоединения аккумуляторной батареи.

Присоединить сервисную аккумуляторную батарею .

Установить воздушный коллектор .

## 6. Дополнительные операции

Выполните следующие операции ; С помощью диагностического прибора :

- **Воссоздание давления и прокачку гидравлического контура** 
- Обучение точки схватывания сцепления
- Обучение сетки коробки передач
- Введение параметров счетчиков в блок управления в новом приводе управления

Выполните обучение величины момента двигателя, передаваемого на сцепление.