

автомобиль : C3 (A51)		номер VIN: VF7SCKFT0AA621858 / OPR : 12282	
область	удобство в салоне	функция	вентиляция / отопление
составные части			

принцип

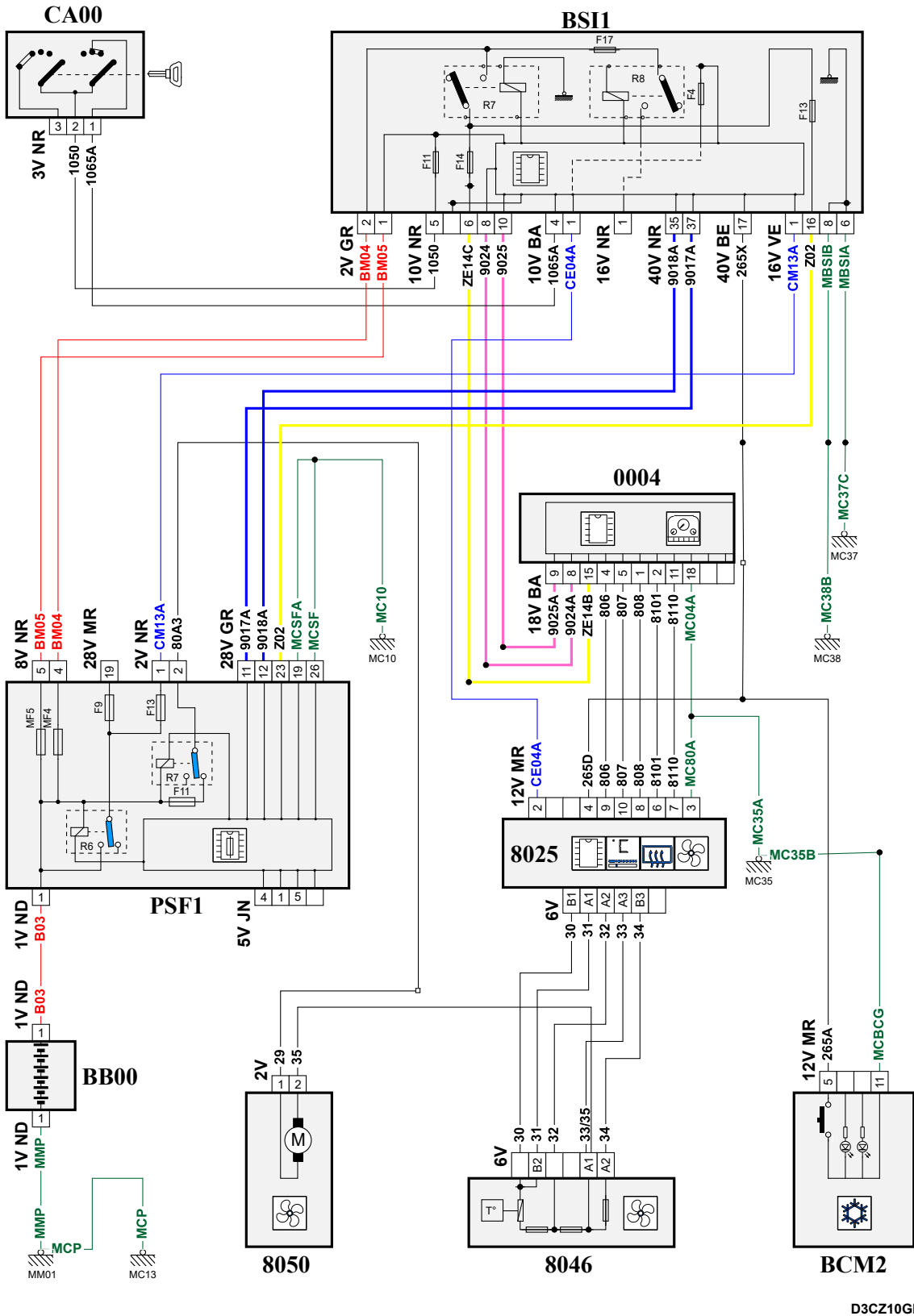

собственность PSA Peugeot Citroen

17/08/2021

код элемента	назначение	информация
0004	null	панель приборов / / интеллектуальная панель приборов /
8025	null	панель кондиционера (при наличии отдельной панели)
8046	null	сопротивление управления скоростью вентилятора (при наличии отдельного сопротивления)
8050	null	электродвигатель вентилятора
BB00	null	сервисная аккумуляторная батарея
BCM2	null	блок правого многофункционального переключателя
BSI1	null	интеллектуальный коммутационный блок (BSI1)
CA00	null	контактор блокировки рулевого управления
E265	null	сращивание информационного провода (или эквипотенциального 265)
E903A	null	сращивание информационного провода (или эквипотенциального 903A)
E903B	null	сращивание информационного провода (или эквипотенциального 903B)
EM10	null	сращивание массы (точка соединения с массой номер 10)
EM35A	null	сращивание массы (точка соединения с массой номер 35A)
EM35B	null	сращивание массы (точка соединения с массой номер 35B)
EM37C	null	сращивание массы (точка соединения с массой номер 37C)
EM38B	null	сращивание массы (точка соединения с массой номер 38B)
EVI2	null	сращивание номер 2 "+ габаритных фонарей", не защищенного предохранителем
EX14	null	сращивание "+ VAN", защищенного предохранителем номер 14
IC26	null	соединение главного жгута проводов со жгутом проводов климатической установки
IC91	null	соединение жгута проводов панели управления со жгутом проводов салона
MC10	null	точка соединения с массой кузова номер 10
MC13	null	точка соединения с массой кузова номер 13
MC35	null	точка соединения с массой кузова номер 35
MC37	null	точка соединения с массой кузова номер 37
MM01	null	точка "массы" двигателя № 01
PSF1	null	сервисная панель - модуль предохранителей в моторном отсеке