

INFO'RAPID	
ВЗEW0104Q0 : Версия 1 от 03/12/2009	
Аннулирует и заменяет документ от 08/10/2009	
ДЛЯ : C5 (X7) ДО DAM 12074CJ	
<b>ВОЗМОЖНЫЕ ЭФФЕКТЫ, ОТМЕЧЕННЫЕ КЛИЕНТОМ :</b>	<b>ЩЕЛЧКИ И СКРЕЖЕТ В ПЕРЕДНЕМ МОСТУ С ОЩУЩЕНИЕМ ВИБРАЦИИ ПОД НОГАМИ ВОДИТЕЛЯ, ИНОГДА С СОПРОВОЖДЕНИЕМ РЫВКОВ РУЛЕВОГО КОЛЕСА</b>
<b>УСЛОВИЯ ПОЯВЛЕНИЯ :</b>	<b>ВО ВРЕМЯ МАНЕВРОВ ПАРКОВКИ (ПРИ ПОВОРОТЕ НАЛЕВО) - ПРИ НАЧАЛЕ ДВИЖЕНИЯ ВПЕРЕД ИЛИ НАЗАД</b>

## 1. ПРОИСХОЖДЕНИЕ

Зубчатая рейка рулевого управления.

## 2. РАБОТА ПРИ ПОСЛЕПРОДАЖНОМ ОБСЛУЖИВАНИИ

**ПРИМЕЧАНИЕ** : Для автомобилей с правосторонним рулевым управлением - наоборот : Шум при повороте направо

**ПРИМЕЧАНИЕ** : Щелчки появляются при повороте рулевого колеса от крайнего левого положения примерно на 10 градусов

Смазка штанги рулевой рейки.

### 2.1. Необходимые детали

1 Консистентная смазка (Реферанс P.R 9735 D3).

1 Металлический хомут (Реферанс P.R 6981 K2).

### 2.2. Работа

**ОБЯЗАТЕЛЬНО** : В случае установки автомобиля на подъемник с захватом под кузов снимите пробку с бачка для жидкости LDS. Заверните пробку бачка для жидкости LDS после установки автомобиля на колеса

Поднимите и зафиксируйте неподвижно автомобиль на 2 стоечном подъемнике.

Снять переднее колесо (Сторона рулевого колеса).



Рисунок : B3EU00PD

Снять хомут (1) фиксации чехла (2) рулевой рейки (Со стороны корпуса реечного редуктора) ; При помощи тонкой отвертки.

Сдвинуть чехол (2) рейки для доступа к штанге рейки.

Выдвинуть рейку из корпуса, повернув рулевое колесо до конца.

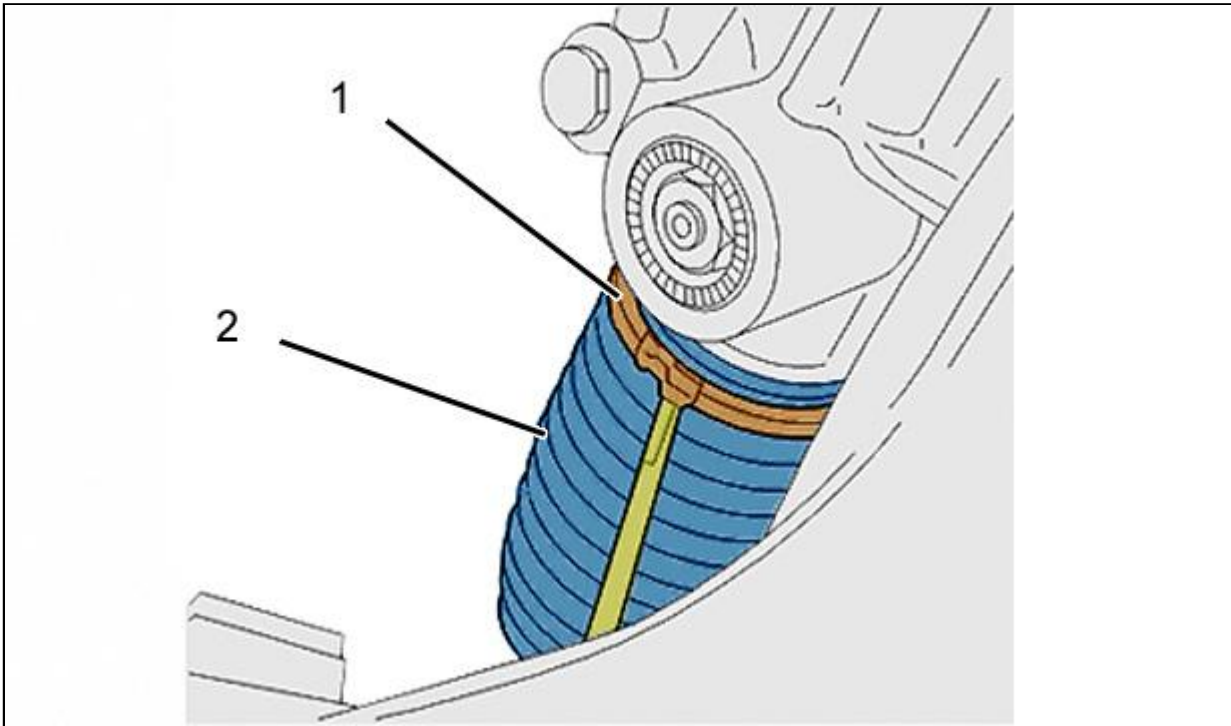

Рисунок : B3EU00QD

Нанести смазку равномерно в полость корпуса реечного редуктора ( в "а").

**УСТАНОВИТЬ НА МЕСТО :** Защитный кожух (2).

Установите хомут (1) (Новый).

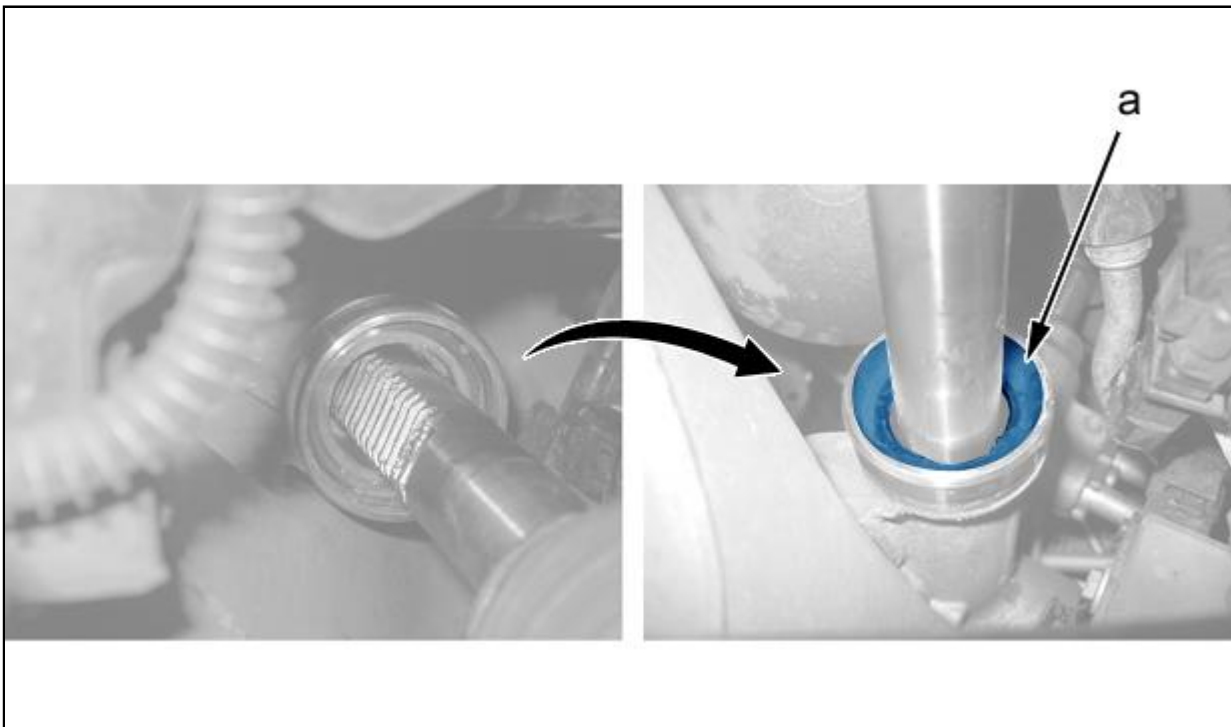
Установите на место колесо ; Затянуть колесные болты :

- ┆ Диск из легкого сплава ; Затяжка моментом ...9 дН.м

Г Стальной штампованный колесный диск ; Затяжка моментом ...11 дН.м

### 2.3. Время проведения работ

Оплачиваемое время : 0.50Н.

Код операции : 9R04 RP00.

### 3. **СЕРИЙНОЕ РЕШЕНИЕ**

Начиная с номера DAM 12075 CJ : Установка смазанной рейки.

**ПРИМЕЧАНИЕ** : Не составляйте отчет о неисправности (CRI), чтобы сообщить о неисправности, произошедшей с автомобилем, выпущенным до внесения изменения в серийном производстве ; И наоборот, составляйте отчет о неисправности (CRI), для всех случаев повторения неисправности после применения данной информации или для любой неисправности, произошедшей с автомобилем, выпущенным после внесения изменения в серийном производстве