

ОБЯЗАТЕЛЬНО : Соблюдайте требования обеспечения безопасности.

1. Рекомендуемые приспособления и инструмент



Рисунок : V1BP00DC

/ 1/ съемник для пластмассовых фиксаторов 7504-Т.

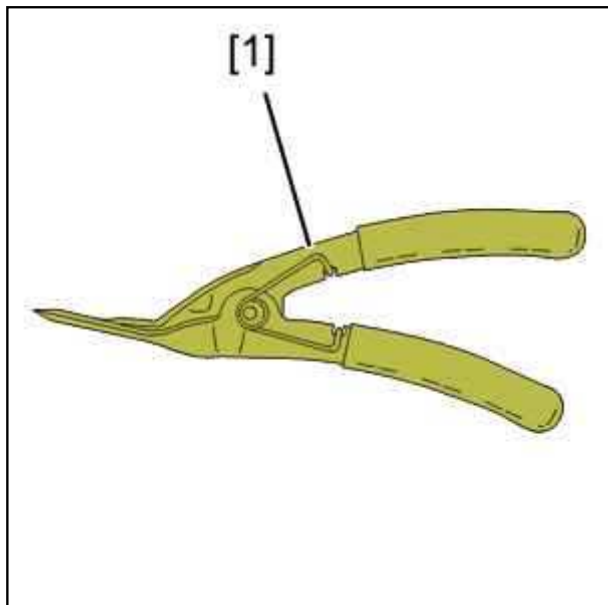

Рисунок : E5A201DD

[2] штифт 4 мм (-).0194.F.

2. Снятие

Поднять и закрепить автомобиль так, чтобы передние колеса не касались пола.

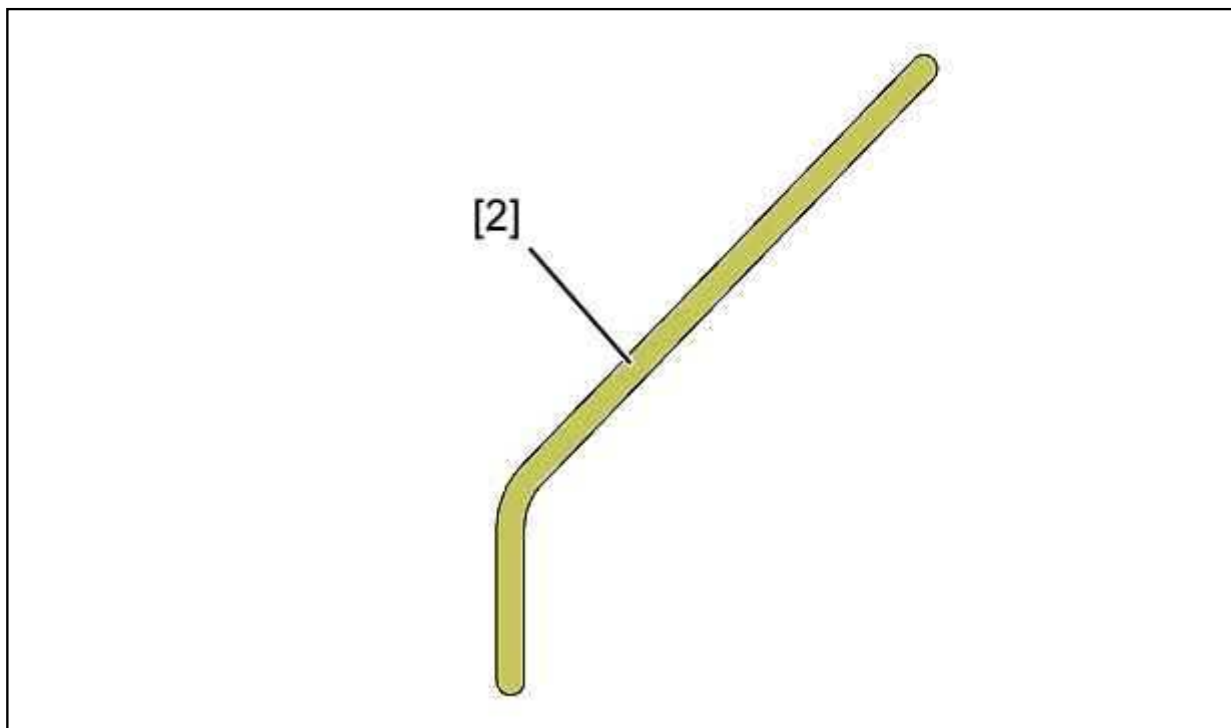
Отсоедините аккумуляторную батарею.

Снимите :

- Переднее правое колесо
- Правый передний грязезащитный щиток С помощью приспособления [1]



Рисунок : V1BP2VKD

Снимите :

- Болты (1) и (3)
- Гайку (4)
- Элементы усиления опоры двигателя (2)

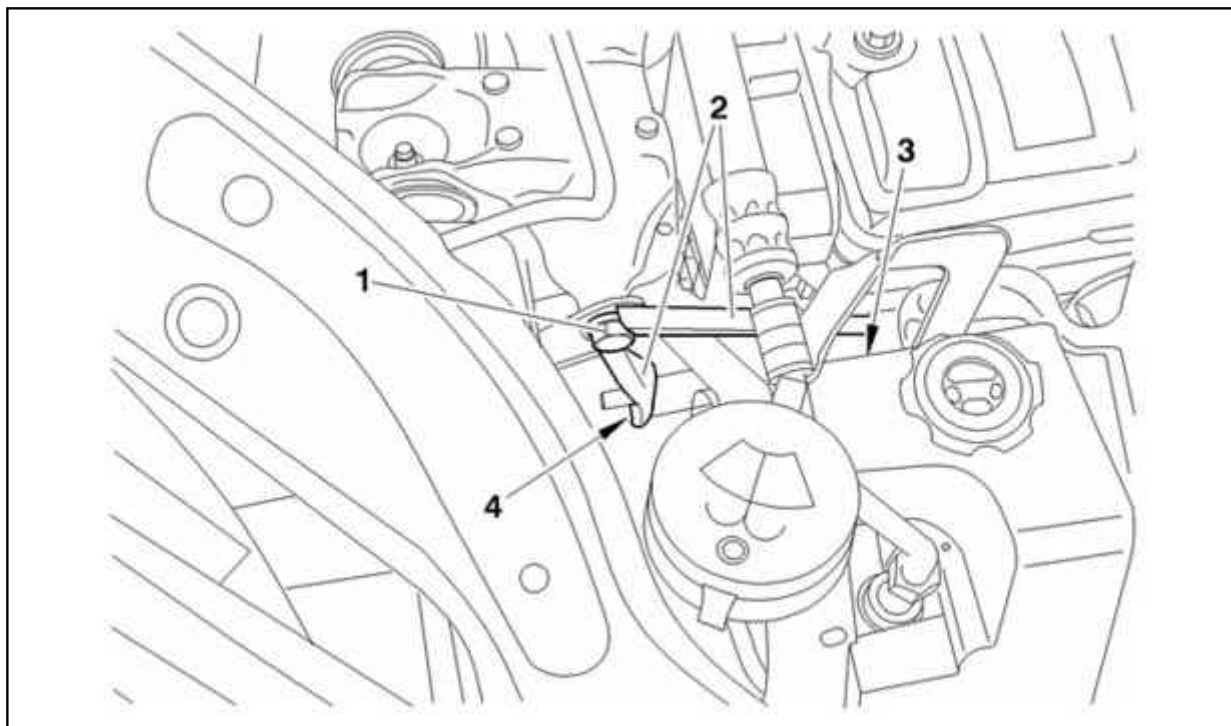

Рисунок : V1EP1KBD

Освободить автоматический натяжной ролик (5), (по стрелке "b").

Установить приспособление [2] в "a" для блокировки автоматического натяжного ролика.

Снимите ремень привода агрегатов.

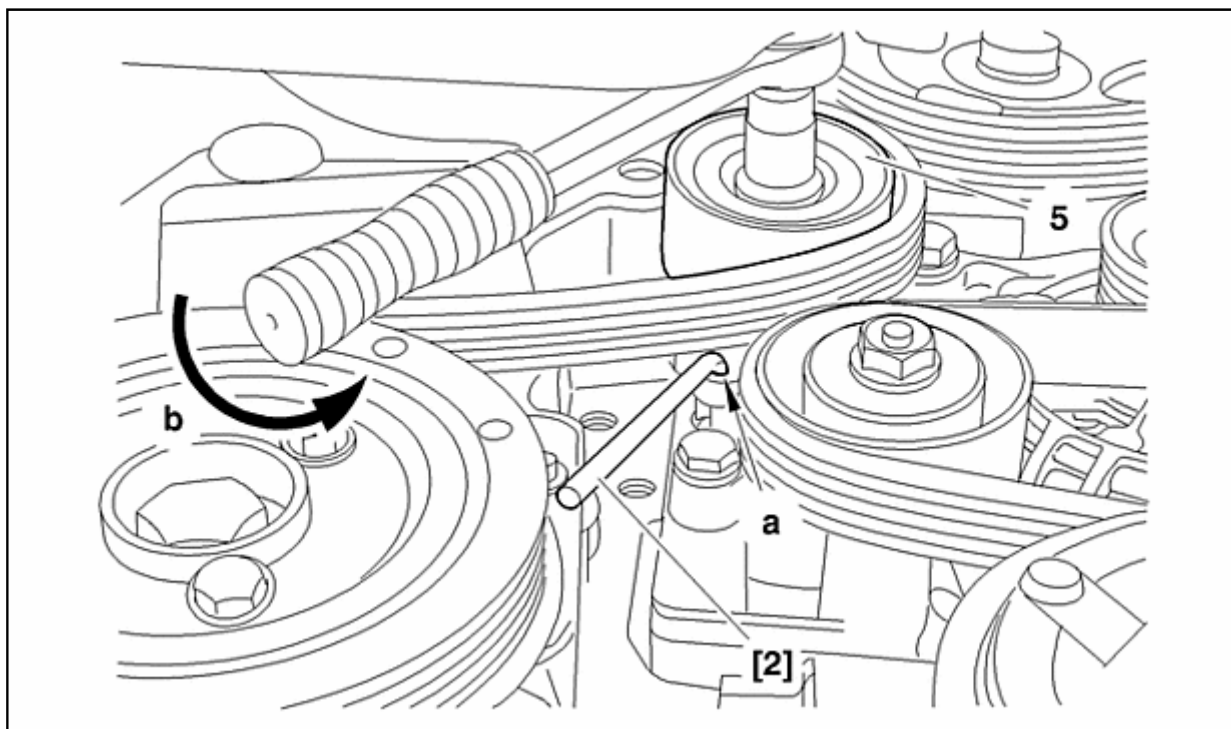
3. Установка

ВНИМАНИЕ : (*) См. раздел : Моменты затяжки.

3.1. Автомобили без кондиционера

Установите ремень привода агрегатов.

Соблюдать следующий порядок :

- Шкив насоса усилителя рулевого управления
- Шкив коленвала
- Шкив генератора
- Натяжной ролик

Снимите приспособление [2].

Освободить автоматический натяжной ролик (5).

Установите :

- Правый передний грязезащитный щиток
- Переднее правое колесо

Установить автомобиль на колеса.

Установите :

- Элементы усиления опоры двигателя (2)
- Болты (1) и (3) (*)
- Гайку (4) (*)

Снова подсоедините аккумуляторную батарею.

ОБЯЗАТЕЛЬНО : Выполнить операции, которые необходимо произвести после подключения аккумуляторной батареи (см. соответствующую операцию).

3.2. Автомобили с кондиционером

Установите ремень привода агрегатов.

Соблюдать следующий порядок :

- Шкив насоса усилителя рулевого управления
- Шкив генератора
- Ролик обводной
- Шкив компрессора системы кондиционирования
- Шкив коленвала
- Натяжной ролик

Снимите приспособление [2].

Освободить автоматический натяжной ролик (5).

Установите :

- Правый передний грязезащитный щиток
- Переднее правое колесо

Установить автомобиль на колеса.

Установите :

- Элементы усиления опоры двигателя (2)
- Болты (1) и (3) (*)
- Гайку (4) (*)

Снова подсоедините аккумуляторную батарею.

ОБЯЗАТЕЛЬНО : Выполнить операции, которые необходимо произвести после подключения аккумуляторной батареи (см. соответствующую операцию).