

автомобиль : C3 PICASSO		номер VIN: VF7SH8FP0BT542453 / OPR : 12658	
область	удобство в салоне	функция	Охлаждение
составные части			

принцип

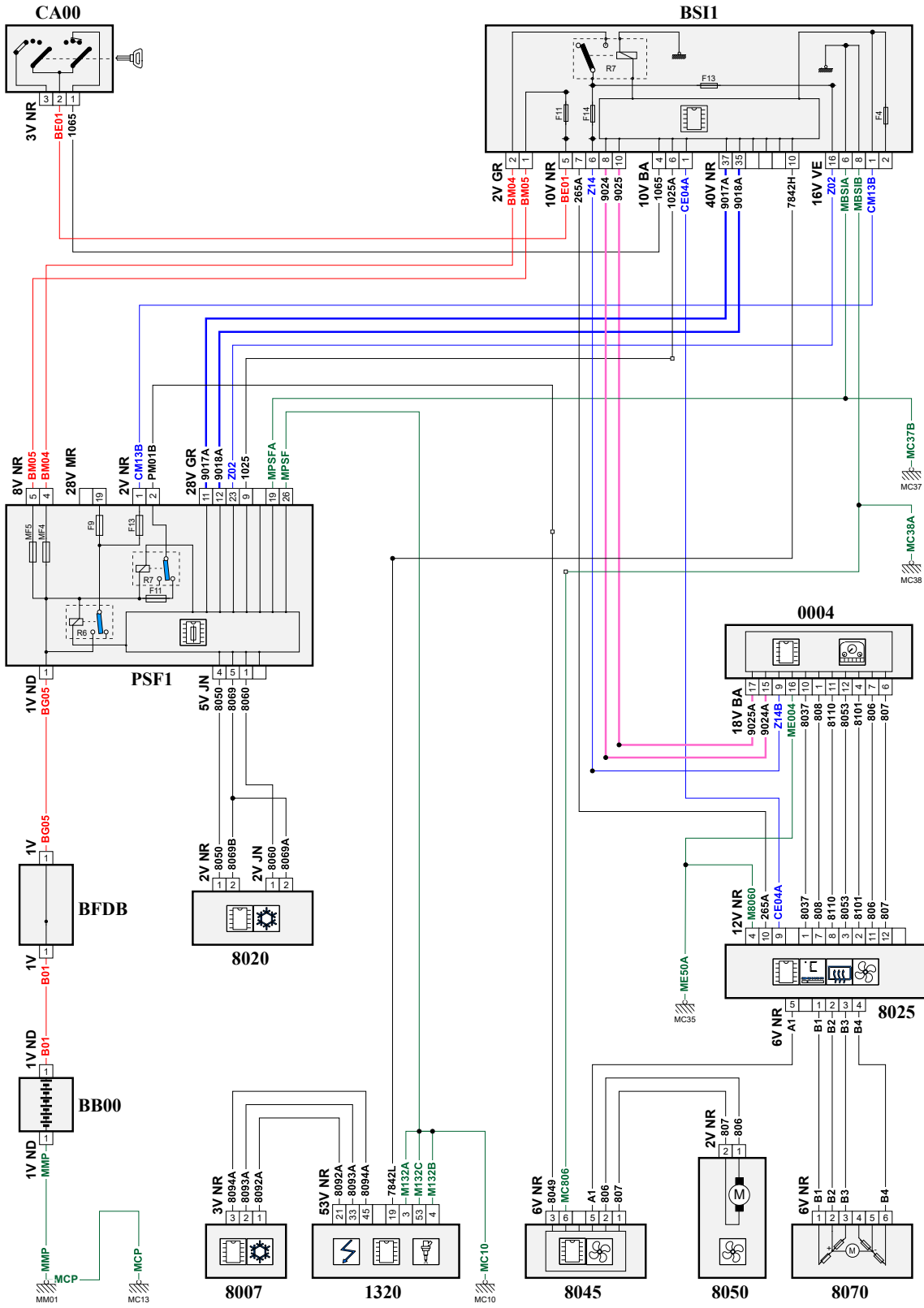

собственность PSA Peugeot Citroen

D3CZ5I9R

02/04/2021

код элемента	назначение	информация
0004	null	панель приборов / / интеллектуальная панель приборов /
1320	null	компьютер управления двигателем
8007	null	реле давления/датчик давления хладагента
8020	null	компрессор кондиционера
8025	null	панель кондиционера (при наличии отдельной панели)
8045	null	модуль управления вентилятором
8050	null	электродвигатель вентилятора
8070	null	электропривод заслонки впуска воздуха
BB00	null	сервисная аккумуляторная батарея
BFDB	null	блок предохранителей аккумуляторной батареи
BSI1	null	интеллектуальный коммутационный блок (BSI1)
CA00	null	контактор блокировки рулевого управления
E784	null	сращивание информационного провода (или эквипотенциального 784)
E806	null	сращивание информационного провода (или эквипотенциального 806)
E904	null	сращивание информационного провода (или эквипотенциального 904)
E905	null	сращивание информационного провода (или эквипотенциального 905)
EM10	null	сращивание массы (точка соединения с массой номер 10)
EM37B	null	сращивание массы (точка соединения с массой номер 37B)
EM38A	null	сращивание массы (точка соединения с массой номер 38A)
EM50A	null	сращивание массы (точка соединения с массой номер 50A)
EZ14A	null	соединение (скрутка) + CAN, защищенное плавким предохранителем номер 14
MC10	null	точка соединения с массой кузова номер 10
MC13	null	точка соединения с массой кузова номер 13
MC35A	null	точка соединения с массой кузова номер 35
MC37	null	точка соединения с массой кузова номер 37
MC38A	null	точка соединения с массой кузова номер 38
MM01	null	точка "массы" двигателя № 01
PSF1	null	сервисная панель - модуль предохранителей в моторном отсеке