

автомобиль : BERLINGO VU (K9)		номер VIN: VR7EF9HPAKJ839101 / OPR : 15689	
область	различные виды информации водителя	функция	блок системы индикации данных панели приборов на ветровом стекле
составные части			

принцип

BSI1

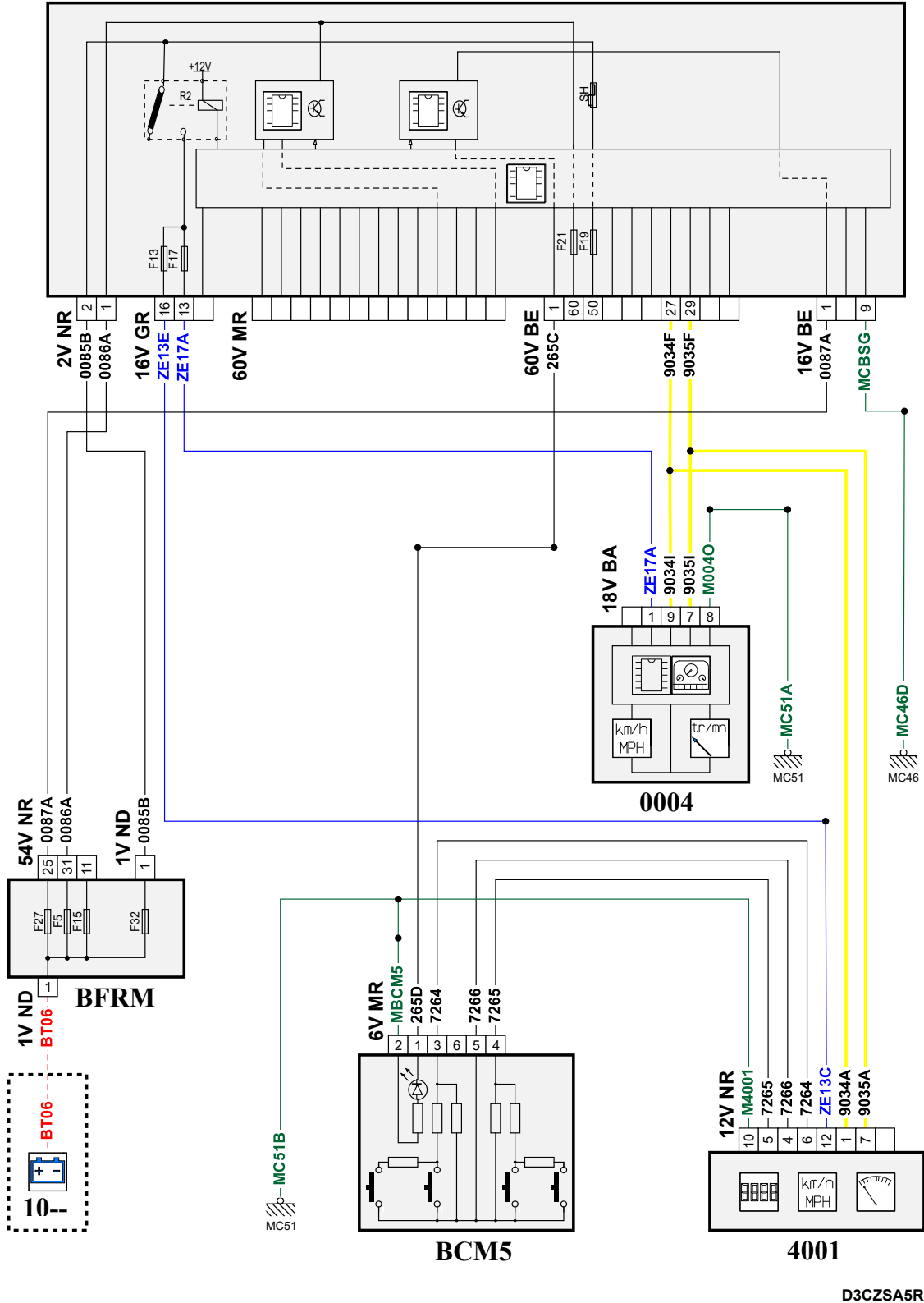

собственность PSA Peugeot Citroen

15/03/2021

код элемента	назначение	информация
0004	null	панель приборов / / интеллектуальная панель приборов /
4001	null	блок системы индикации данных панели приборов на ветровом стекле
BCM5	null	многофункциональный подрулевой коммутационный блок
BFDDB	null	блок предохранителей аккумуляторной батареи
BFRM	null	блок предохранителей и реле двигателя
BSI1	null	интеллектуальный коммутационный блок (BSI1)
E265A	null	сращивание информационного провода (или эквипотенциального 265A)
E265B	null	сращивание информационного провода (или эквипотенциального 265B)
E934	null	сращивание информационного провода (или эквипотенциального 934)
E935	null	сращивание информационного провода (или эквипотенциального 935)
EM46D	null	сращивание массы (точка соединения с массой номер 46D)
EM51A	null	сращивание массы (точка соединения с массой номер 51A)
EM51B	null	сращивание массы (точка соединения с массой номер 51B)
EM51F	null	сращивание массы (точка соединения с массой номер 51F)
EM51G	null	сращивание массы (точка соединения с массой номер 51)
EZ13	null	соединение (скрутка) + CAN, защищенное плавким предохранителем номер N13
MC46D	null	точка соединения с массой кузова номер 46
MC51A	null	точка соединения с массой кузова номер 51
MC51B	null	точка соединения с массой кузова номер 51