

|                      |                          |   |                   |
|----------------------|--------------------------|---|-------------------|
| автомобиль : BOXER 3 |                          | номер VIN: VF3YAZMFB12326106 / OPR : 12326106 |                   |
| область              | освещение - сигнализация | функция                                       | габаритные фонари |
| составные части      |                          |   |                   |

принцип

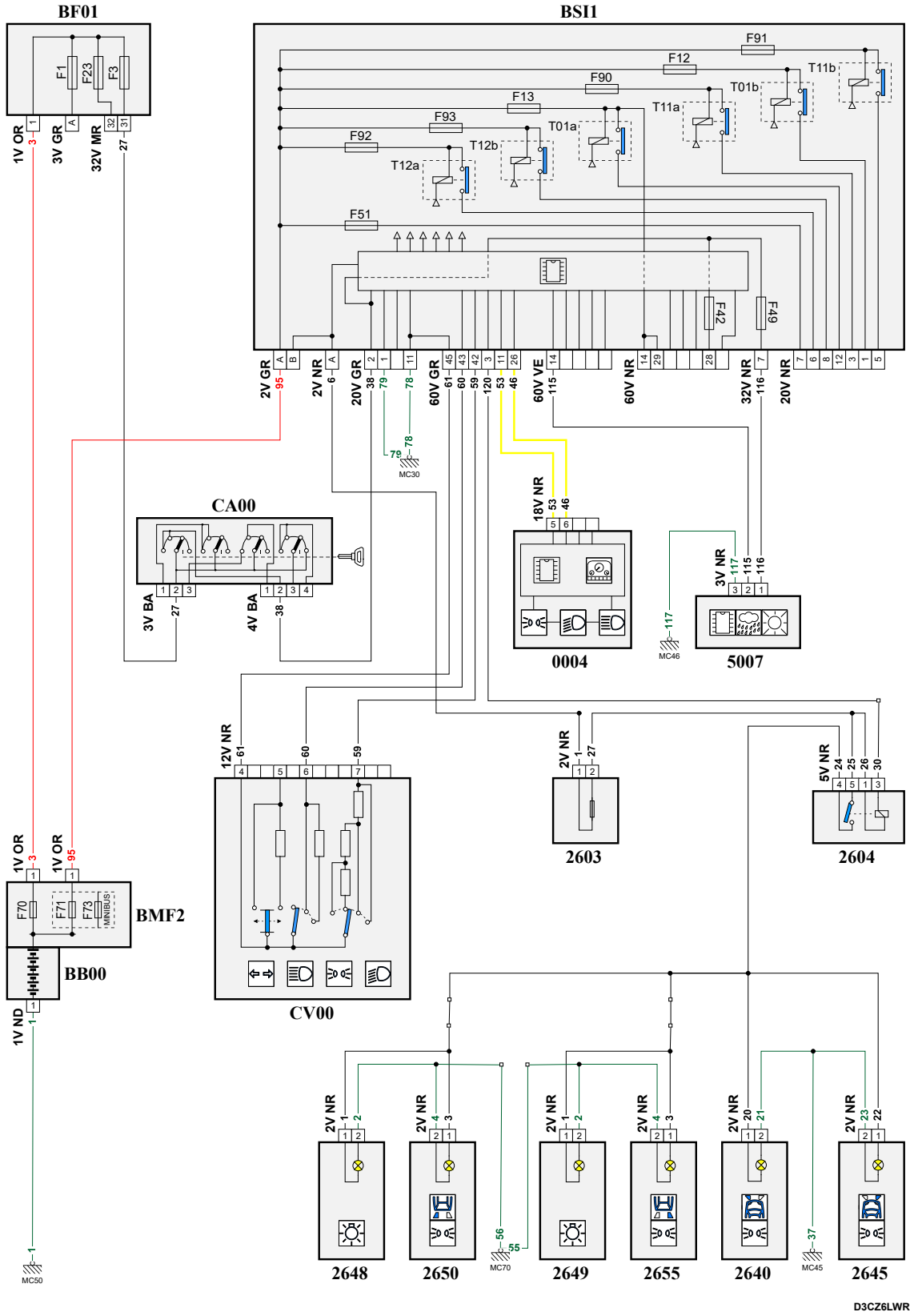

D3CZ6LWR

собственность PSA Peugeot Citroen

04/02/2021

| код элемента | назначение | информация  |
|--------------|------------|---|
| 0004         | null       | панель приборов / / интеллектуальная панель приборов /          |
| 2603         | null       | держатель предохранителей габаритных фонарей                    |
| 2604         | null       | реле габаритных фонарей   |
| 2640         | null       | левый передний габаритный фонарь                                |
| 2645         | null       | правый передний габаритный фонарь                               |
| 2648         | null       | левый передний габаритный фонарь                                |
| 2649         | null       | правый передний габаритный фонарь                               |
| 2650         | null       | задний левый габаритный фонарь                                  |
| 2655         | null       | задний правый габаритный фонарь                                 |
| 5007         | null       | датчик дождя и освещенности /                                   |
| BB00         | null       | сервисная аккумуляторная батарея                                |
| BF01         | null       | блок предохранителей / моторного отсека /                       |
| BMF2         | null       | модуль макси предохранителей                                    |
| BSI1         | null       | интеллектуальный коммутационный блок (BSI1)                     |
| CA00         | null       | контактор блокировки рулевого управления                        |
| CV00         | null       | подрулевой переключатель  |
| E216         | null       | сращивание информационного провода (или эквипотенциального 216) |
| E217         | null       | сращивание информационного провода (или эквипотенциального 217) |
| E218         | null       | сращивание информационного провода (или эквипотенциального 218) |
| E470A        | null       | сращивание информационного провода (или эквипотенциального 470) |
| E470B        | null       | сращивание информационного провода (или эквипотенциального 470) |
| EM55         | null       | сращивание массы (точка соединения с массой номер 55)           |
| EM70D        | null       | сращивание массы (точка соединения с массой номер 70)           |
| EM70E        | null       | сращивание массы (точка соединения с массой номер 70)           |
| MC30A        | null       | точка соединения с массой кузова номер 30A                      |
| MC45         | null       | точка соединения с массой кузова номер 45                       |
| MC46         | null       | точка соединения с массой кузова номер 46                       |
| MC50         | null       | точка соединения с массой кузова номер 50                       |
| MC70         | null       | точка соединения с массой кузова номер 70                       |