

автомобиль : BERLINGO КОММЕРЧЕСКИЙ ВАРИАНТ (B9)		номер VIN: VF77J9HP8DJ690875 / OPR : 13356	
область	силовой агрегат	функция	механическая коробка передач
составные части			

принцип

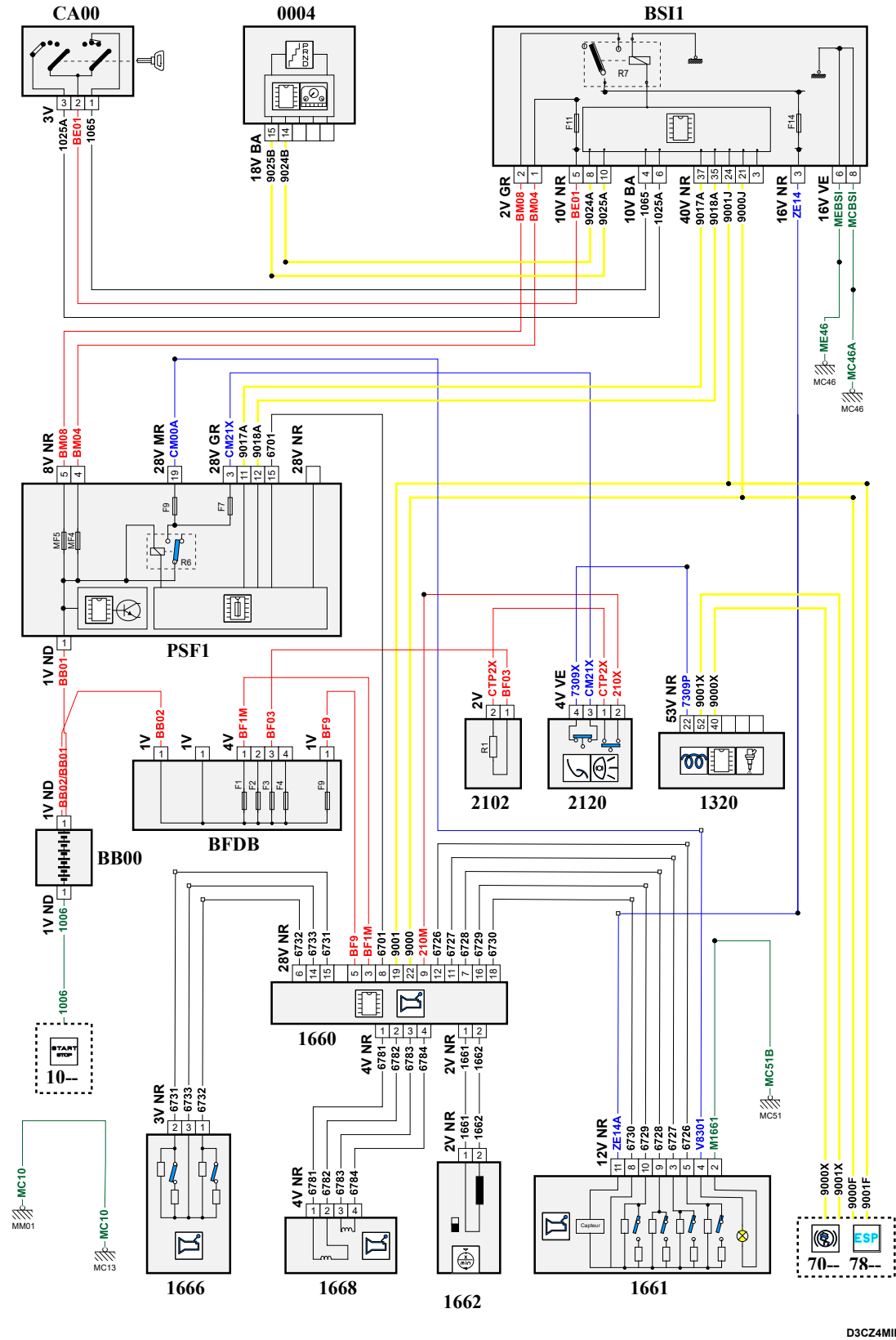

D3C24MIR

собственность PSA Peugeot Citroen

код элемента	назначение	информация
0004	null	панель приборов / / интеллектуальная панель приборов /
1012	null	Централизованное устройство стабилизации напряжения
1320	null	calculateur controle moteur
1660	null	компьютер механической автоматизированной коробки передач
1661	null	рычаг выбора передачи
1662	null	датчик частоты вращения на входе роботизированной механической коробки передач /
1666	null	ручки переключения передач на рулевом колесе
1668	null	датчик гидравлического выжимного подшипника сцепления
2102	null	сопротивление контактора стоп-сигнала
2120	null	двойной контактор тормозной системы /
7025	null	гидроагрегат антиблокировки колес
BB00	null	сервисная аккумуляторная батарея
BFD8	null	блок предохранителей аккумуляторной батареи
BSI1	null	интеллектуальный коммутационный блок
CA00	null	контактор блокировки рулевого управления
E210	null	сращивание информационного провода (или эквипотенциального 210)
E276	null	сращивание информационного провода (или эквипотенциального 276)
E730	null	сращивание информационного провода (или эквипотенциального 730)
E900A	null	сращивание информационного провода (или эквипотенциального 276A)
E900C	null	сращивание информационного провода (или эквипотенциального 900C)
E901A	null	сращивание информационного провода (или эквипотенциального 901A)
E901C	null	сращивание информационного провода (или эквипотенциального 901C)
E902A	null	сращивание информационного провода (или эквипотенциального 902A)
E902B	null	сращивание информационного провода (или эквипотенциального 902B)
EM46A	null	сращивание массы (точка соединения с массой номер 46A)
EM46E	null	сращивание массы (точка соединения с массой номер 46E)
EM51B	null	сращивание массы (точка соединения с массой номер 51B)
EZ14	null	соединение (скрутка) + CAN, защищенное плавким предохранителем номер 14
MC13	null	точка соединения с массой кузова номер 13
MC46	null	точка соединения с массой кузова номер 46
MC46C	null	точка соединения с массой кузова номер 46
MC51B	null	точка соединения с массой кузова номер 51
MM01	null	точка "массы" двигателя № 01
PSF1	null	сервисная панель - модуль предохранителей в моторном отсеке