

ХАРАКТЕРИСТИКИ ГИДРАВЛИЧЕСКОГО КОНТУРА

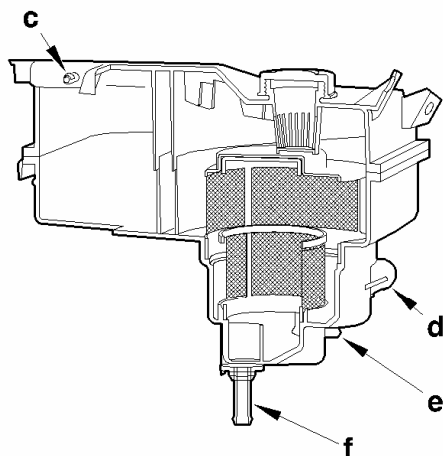

Заправочные емкости для рабочей жидкости

Тип подвески	Тип рулевого управления	Емкость, литр
Hydractive 3	Левостороннее рулевое управление	4,5
Hydractive 3	Правостороннее рулевое управление	4,7
Hydractive 3 + все двигатели, кроме XFX	Левостороннее рулевое управление	5,4
Hydractive 3 + все двигатели, кроме XFX	Правостороннее рулевое управление	
Hydractive 3 + двигатель XFX	Левостороннее рулевое управление	5,6
Hydractive 3 + двигатель XFX	Правостороннее рулевое управление	

Жидкость LDS гидросистемы подвески оранжевого цвета, на 100% синтетическая (*TOTAL LDS*)

Бачок для рабочей жидкости

Позиция	Назначение	Узел
«с»	Слив	Цилиндры подвески
«d»	Всасывание	Встроенный электронный гидроблок (ВНІ), насос гидроусилителя рулевого управления
«e»	Слив	Встроенный электронный гидроблок (ВНІ)
«f»		Насос гидроусилителя рулевого управления

Проверка уровня жидкости LDS осуществляется при нижнем положении кузова (см. соответствующий раздел).

B4BP01BC