

1. Рекомендуемые приспособления и инструмент



Рисунок : E5-P03NC

[1] калибровочный штифт маховика 4507-Т.А (инструментальный ящик 4507-Т).

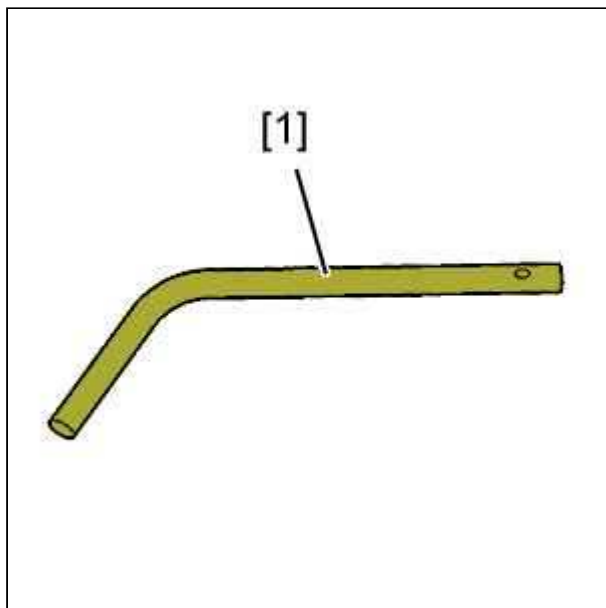

Рисунок : E5AP01HC

[2a] фиксатор распредвала 4533-Т.АС1.

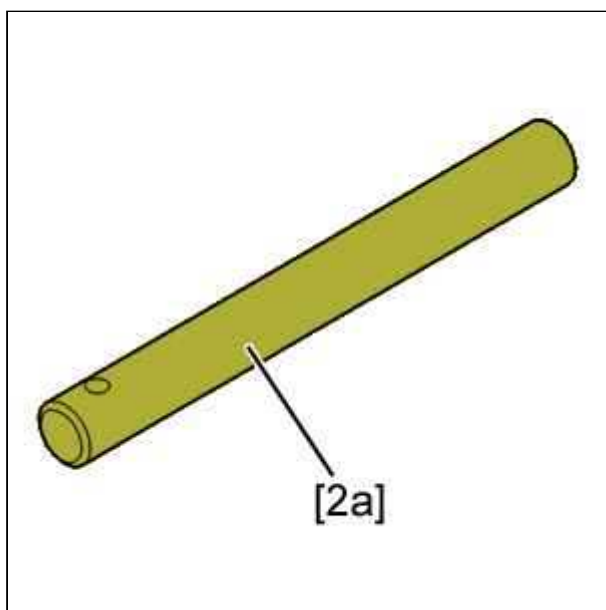

Рисунок : E5AP01GC

[2b] фиксатор распредвала 4533-Т.АС2.

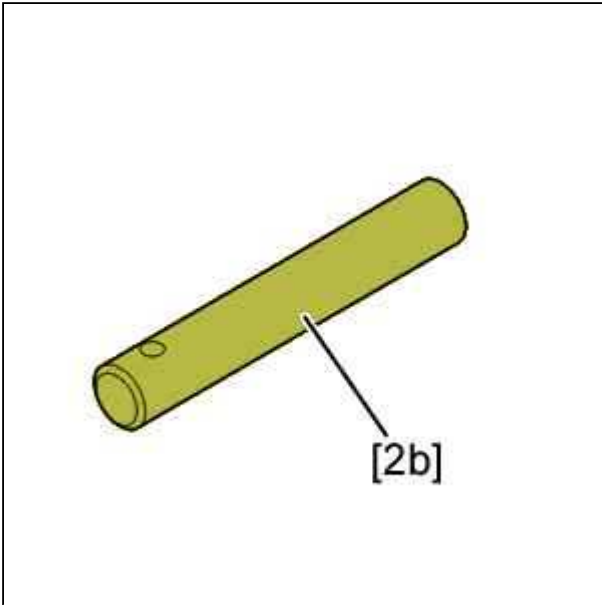

Рисунок : E5AP1J1C

[3] фиксатор ремня 4533-Т.АД.

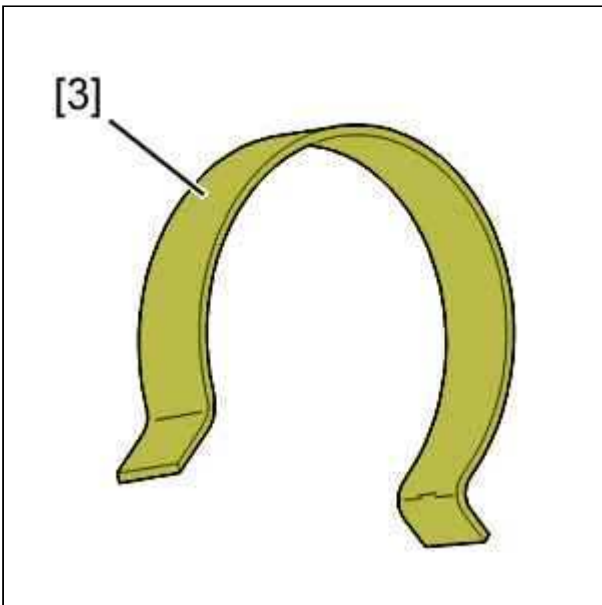

Рисунок : E5AP1YNC

[4] чеку ролика динамического натяжителя 4200-Т.Н.

2. Снятие

Отсоедините аккумуляторную батарею.

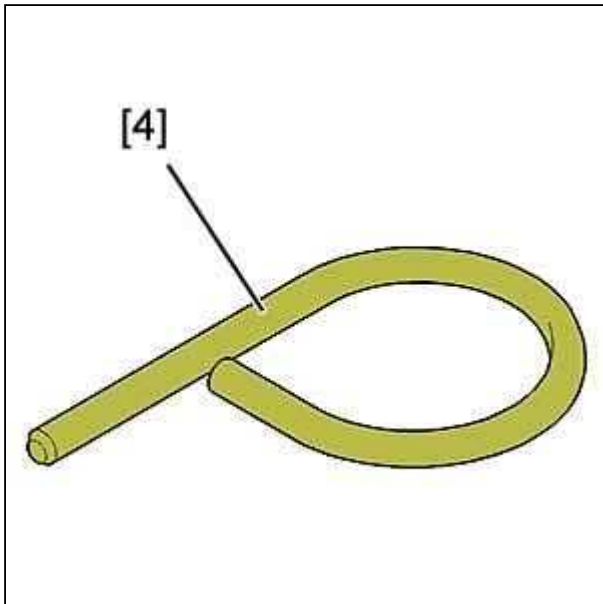
Установить под двигатель домкрат, закрепить двигатель.



Рисунок : B1BP3FCD

Снимите :

- Масляный фильтр (4)
- The power steering supply tube (1)
- Кронштейн (6)
- Опору двигателя (2)
- Средний кронштейн
- Приводной ремень навесного оборудования (5) (см. соответствующую операцию)
- The auxiliary equipment crankshaft drive pulley
- Картер привода ГРМ (3)

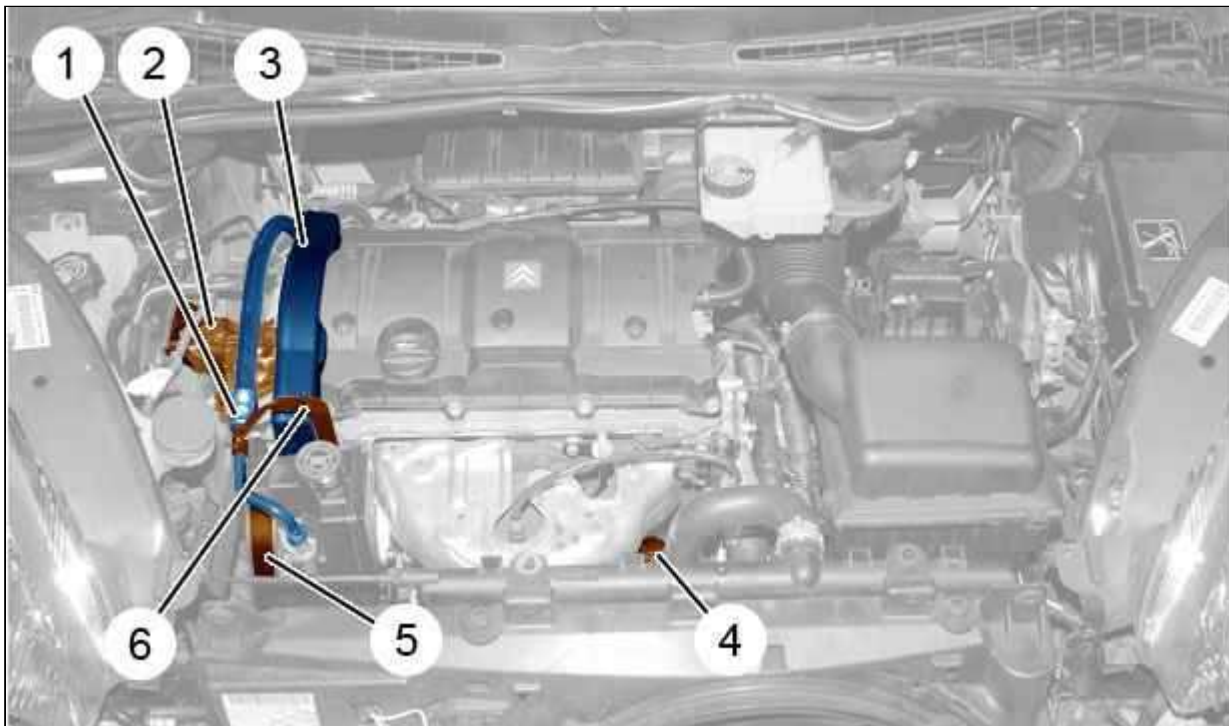

Рисунок : В1ВР2МВС

Зафиксируйте в контрольной точке маховик с помощью приспособления [1].

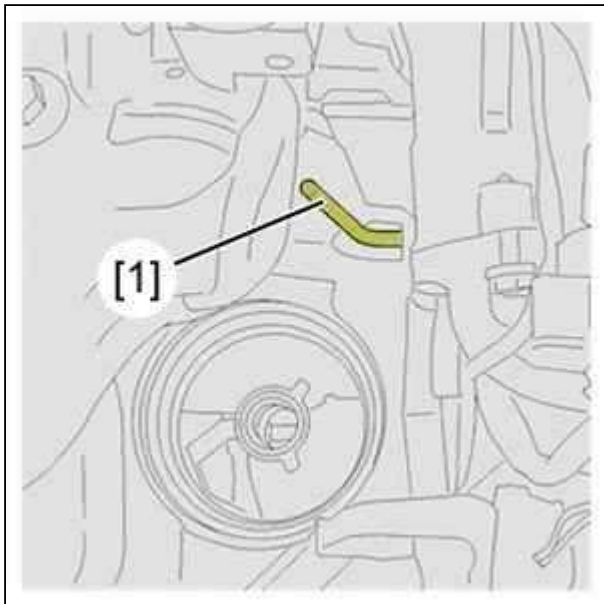

Рисунок : В1ЕР170С

Установите на место приспособления [2a] и [2b].

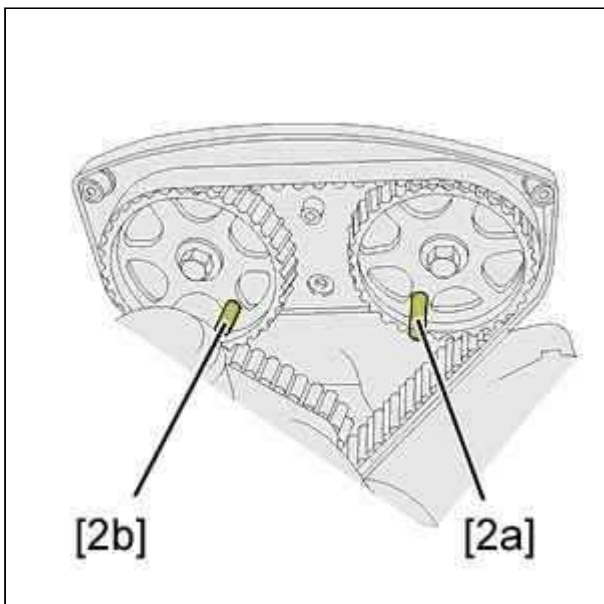

Рисунок : В1ЕР171D

Снять кожух привода ГРМ (7).

Повернуть ролик динамического натяжителя для установки приспособления [4] При помощи ключа ALLEN, установленного в месте "а".

Поверните ролик натяжного устройства до совмещения указателя "с" с положением "b".

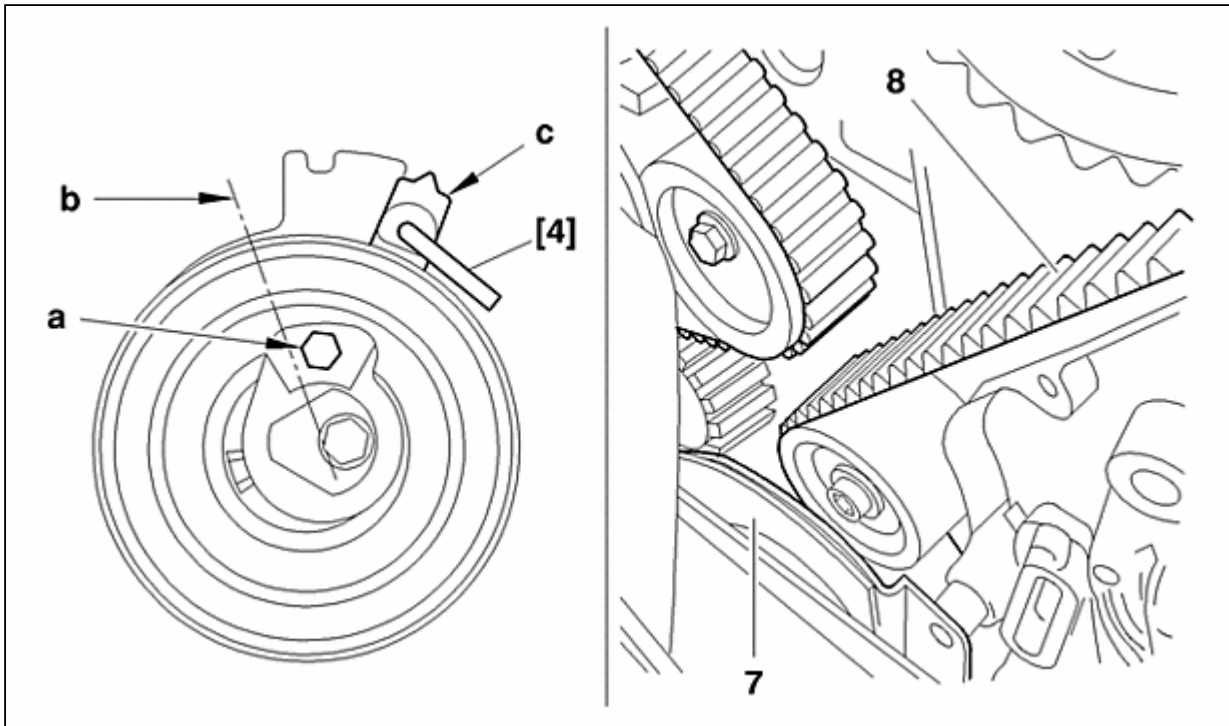
Заблокировать ролик натяжителя в этом положении для максимального ослабления ремня ГРМ.

ОБЯЗАТЕЛЬНО : Не допускать поворота ролика динамического натяжителя на полный оборот.

Снимите ремень газораспределения (8).

3. Установка



Рисунок : В1ЕР172С

Проверить свободное вращение роликов (9) и (10) (отсутствие заеданий).

The timing belt has 3 markings, facing teeth (1), (52) and (72) respectively.

These markings are white paint marks located on the back of the belt in front of the corresponding teeth.

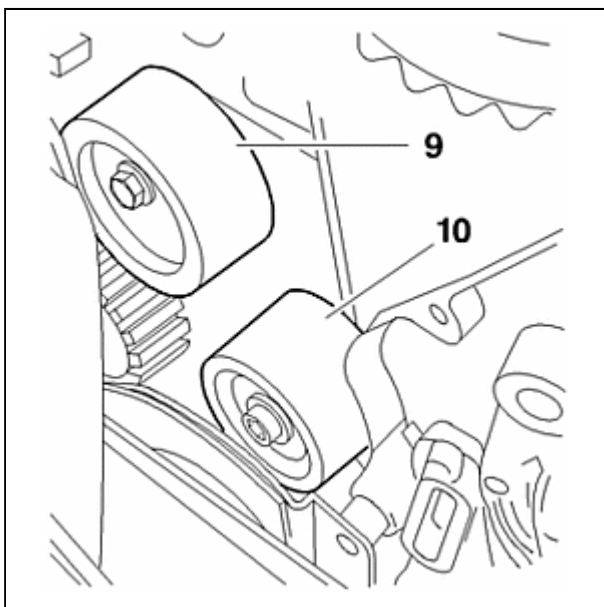
Установите ремень привода ГРМ в следующем порядке :

- Шкив коленвала
- Установить приспособление [3]
- Ролик обводной

- Шкив выпускного распределительного вала
- Шкив впускного распределительного вала
- Шкив водяного насоса
- Ролик динамического натяжителя

Снять приспособления /3/, /1/ и /2/.

Снять приспособление /4/ При помощи ключа ALLEN, установленного в месте "а".

Выполните 4 оборота коленчатого вала в направлении движения двигателя.

Do not turn backwards Зафиксируйте в контрольной точке маховик с помощью приспособления [1].

Зафиксируйте в контрольных точках распределительные валы, С помощью приспособлений /2a/ и /2b/.

ПРИМЕЧАНИЕ : Легкий поворот распредвалов допустим для облегчения их блокировки.

Снимите приспособления [1]и [2].

Установите :

- Масляный фильтр (4)
- The auxiliary equipment crankshaft drive pulley
- Картер привода ГРМ (3)
- Средний кронштейн
- Опору двигателя (2)
- The power steering supply tube (1)
- Кронштейн (6)
- Приводной ремень навесного оборудования (5) (см. соответствующую операцию)

Снова подсоедините аккумуляторную батарею.

ОБЯЗАТЕЛЬНО : Выполнить операции, которые необходимо произвести после подключения аккумуляторной батареи (см. соответствующую операцию).