

автомобиль : C4 CACTUS		номер VIN: VF70B9HPGEE534959 / OPR : 13875	
область	система помощи при вождении	функция	камера системы помощи при парковке
составные части			

принцип

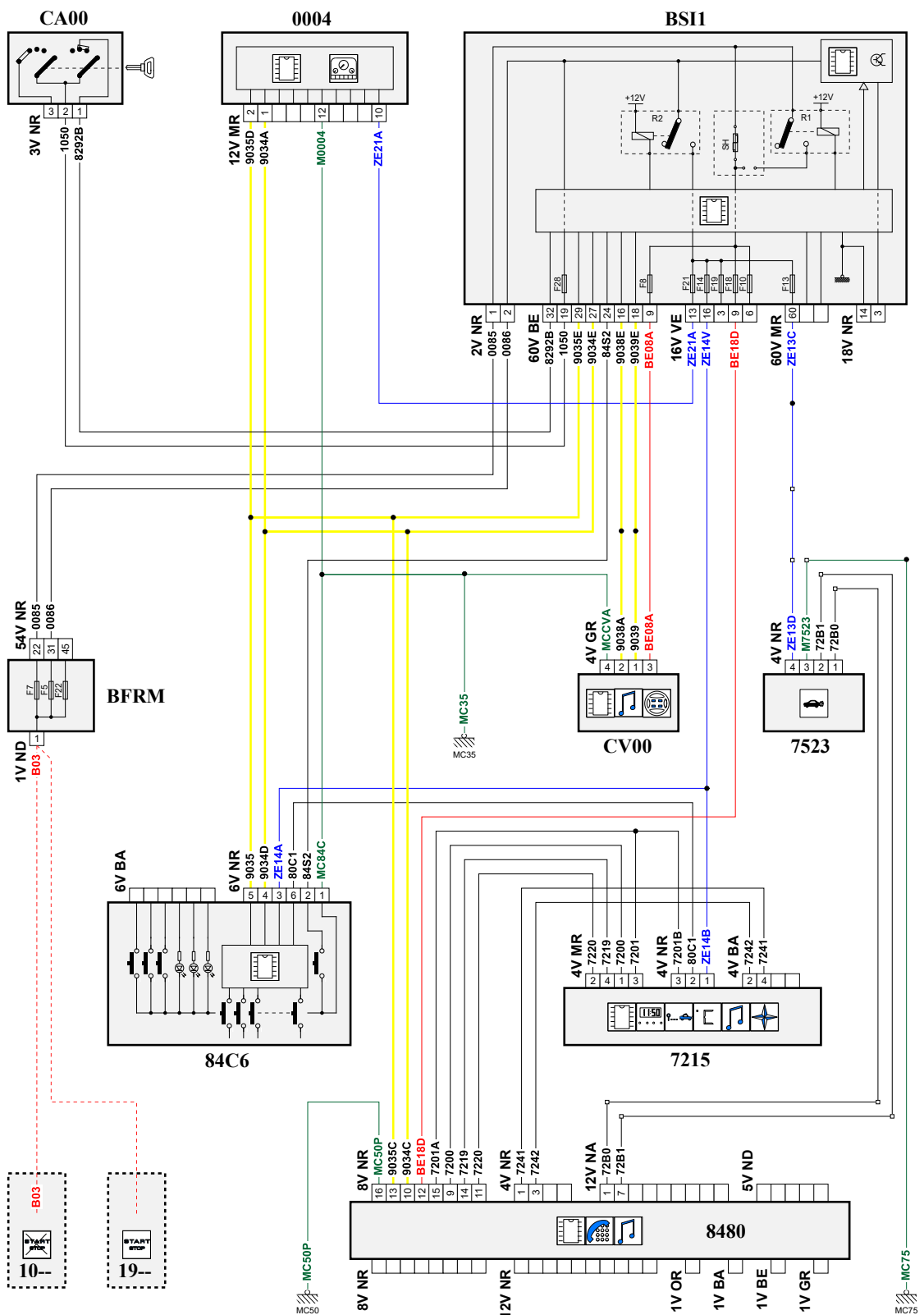

D3CZBTBR

собственность PSA Peugeot Citroen

21/11/2020

код элемента	назначение	информация
0004	null	панель приборов / / интеллектуальная панель приборов /
1010	null	стартер
1014	null	устройство поддержания напряжения в сети
7215	null	многофункциональный дисплей /
7523	null	видеокамера помощи при движении на передаче заднего хода
8480	null	радионавигация / автомагнитола с выходом в Интернет / блок телематики
84C6	null	многофункциональная панель управления
BFRM	null	блок предохранителей и реле двигателя
BSI1	null	интеллектуальный коммутационный блок
CA00	null	контактор блокировки рулевого управления
CV00	null	подрулевой переключатель
E130	null	сращивание информационного провода (или эквипотенциального 130)
E720	null	сращивание информационного провода (или эквипотенциального 720)
E904A	null	сращивание информационного провода (или эквипотенциального 904A)
E905A	null	сращивание информационного провода (или эквипотенциального 905A)
E908	null	сращивание информационного провода (или эквипотенциального 908)
E909	null	сращивание информационного провода (или эквипотенциального 909)
EM35A	null	сращивание массы (точка соединения с массой номер 35A)
EM75A	null	сращивание массы (точка соединения с массой номер 75A)
EZ14	null	соединение (скрутка) + CAN, защищенное плавким предохранителем номер 14
MC35A	null	точка соединения с массой кузова номер 35
MC50A	null	точка соединения с массой кузова номер 50
MC75A	null	точка соединения с массой кузова номер 75