

автомобиль : EXPERT 4 (K0)		номер VIN: VF3VEAHXVHZ077923 / OPR : 14931	
область	силовой агрегат	функция	сажевый фильтр
составные части			

принцип

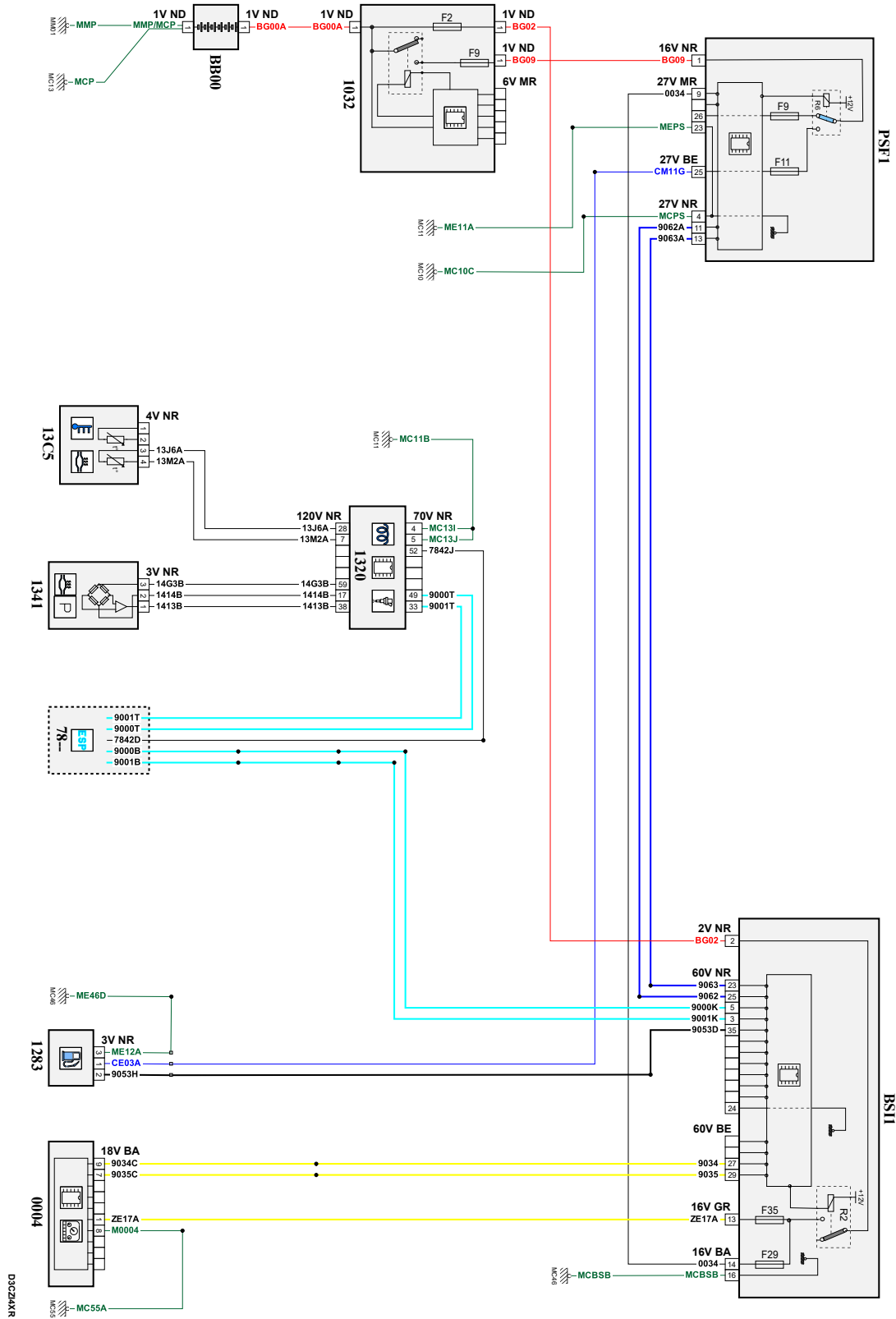

собственность PSA Peugeot Citroen

20/11/2020

код элемента	назначение	информация
0004	null	панель приборов / / интеллектуальная панель приборов /
1032	null	блок защиты и управления различными видами электрического питания
1283	null	насос для подачи добавки
1320	null	компьютер управления двигателем /
1341	null	датчик дифференциального давления сажевого фильтра /
13C5	null	датчик температуры отработавших газов после и перед каталитическим нейтрализатором
7800	null	calculateur controle de stabilite
BB00	null	сервисная аккумуляторная батарея
BSI1	null	интеллектуальный коммутационный блок
E742	null	сращивание информационного провода (или эквипотенциального 742)
E900A	null	сращивание информационного провода (или эквипотенциального 276A)
E900B	null	сращивание информационного провода (или эквипотенциального 900B)
E900C	null	сращивание информационного провода (или эквипотенциального 900C)
E901A	null	сращивание информационного провода (или эквипотенциального 901A)
E901B	null	сращивание информационного провода (или эквипотенциального 901B)
E901C	null	сращивание информационного провода (или эквипотенциального 901C)
E917A	null	сращивание информационного провода (или эквипотенциального 917A)
E918A	null	сращивание информационного провода (или эквипотенциального 918A)
E934A	null	сращивание информационного провода (или эквипотенциального 934)
E935A	null	сращивание информационного провода (или эквипотенциального 935)
E953	null	сращивание информационного провода (или эквипотенциального 953)
EB03B	null	сращивание "+ аккумуляторной батареи", защищенного электрическим предохранителем номер 03
EM10C	null	сращивание массы (точка соединения с массой номер 10с)
EM11B	null	сращивание массы (точка соединения с массой номер 11B)
EM11C	null	соединение EM11C
EM46A	null	сращивание массы (точка соединения с массой номер 46A)
EM55A	null	сращивание массы (точка соединения с массой номер 55A)
MC10C	null	точка соединения с массой кузова номер 10C
MC11B	null	точка соединения с массой кузова номер 11B
MC11C	null	точка соединения с массой кузова номер 11
MC13	null	точка соединения с массой кузова номер 13
MC46A	null	точка соединения с массой кузова номер 46
MC46B	null	точка соединения с массой кузова номер 46
MC55A	null	точка соединения с массой кузова номер 55
MM01	null	точка "массы" двигателя № 01
PSF1	null	сервисная панель - модуль предохранителей в моторном отсеке