

автомобиль : 508	номер VIN: VF38DRHF8BL010958 / OPR : 12518		
область	освещение - сигнализация	функция	фары ближнего света / фары дальнего света
составные части	2610 левая фара		

null

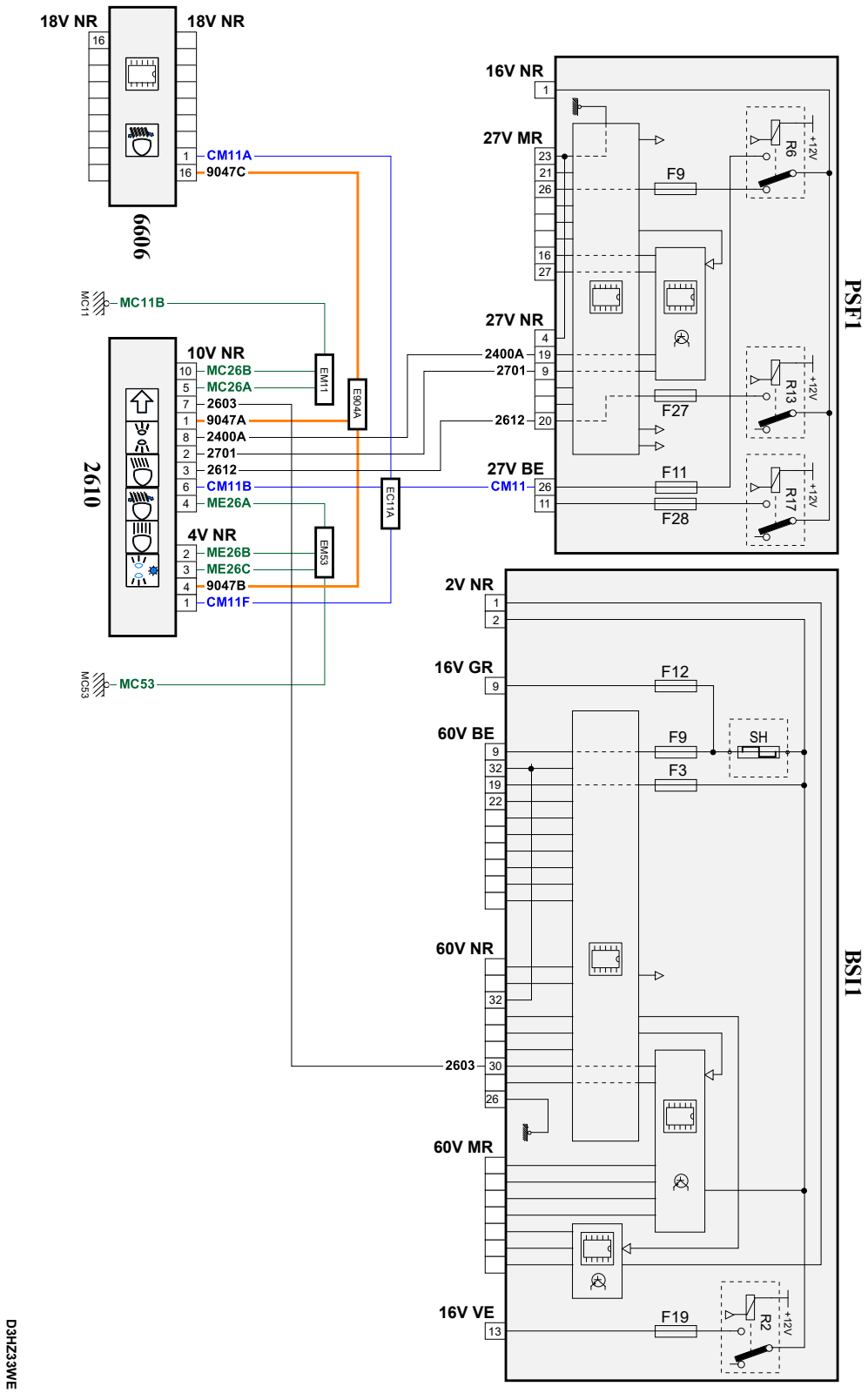

D3HZ33WE

собственность PSA Peugeot Citroen

код элемента	назначение	информация
2610	null	левая фара
6606	null	блок динамической регулировки фар
BSI1	null	интеллектуальный коммутационный блок
E904A	null	сращивание информационного провода (или эквипотенциального 904A)
EC11A	null	сращивание "+ от замка зажигания", защищенного предохранителем номер 11A
EM11	null	сращивание массы (точка соединения с массой номер 11)
EM53	null	сращивание массы (точка соединения с массой номер 53)
MC11B	null	точка соединения с массой кузова номер 11B
MC53B	null	точка соединения с массой кузова номер 53B
PSF1	null	сервисная панель - модуль предохранителей в моторном отсеке