

автомобиль : DS3		номер VIN: VF7SA5FX8AW567739 / OPR : 12357	
область	силовой агрегат	функция	охлаждение двигателя
составные части			

принцип

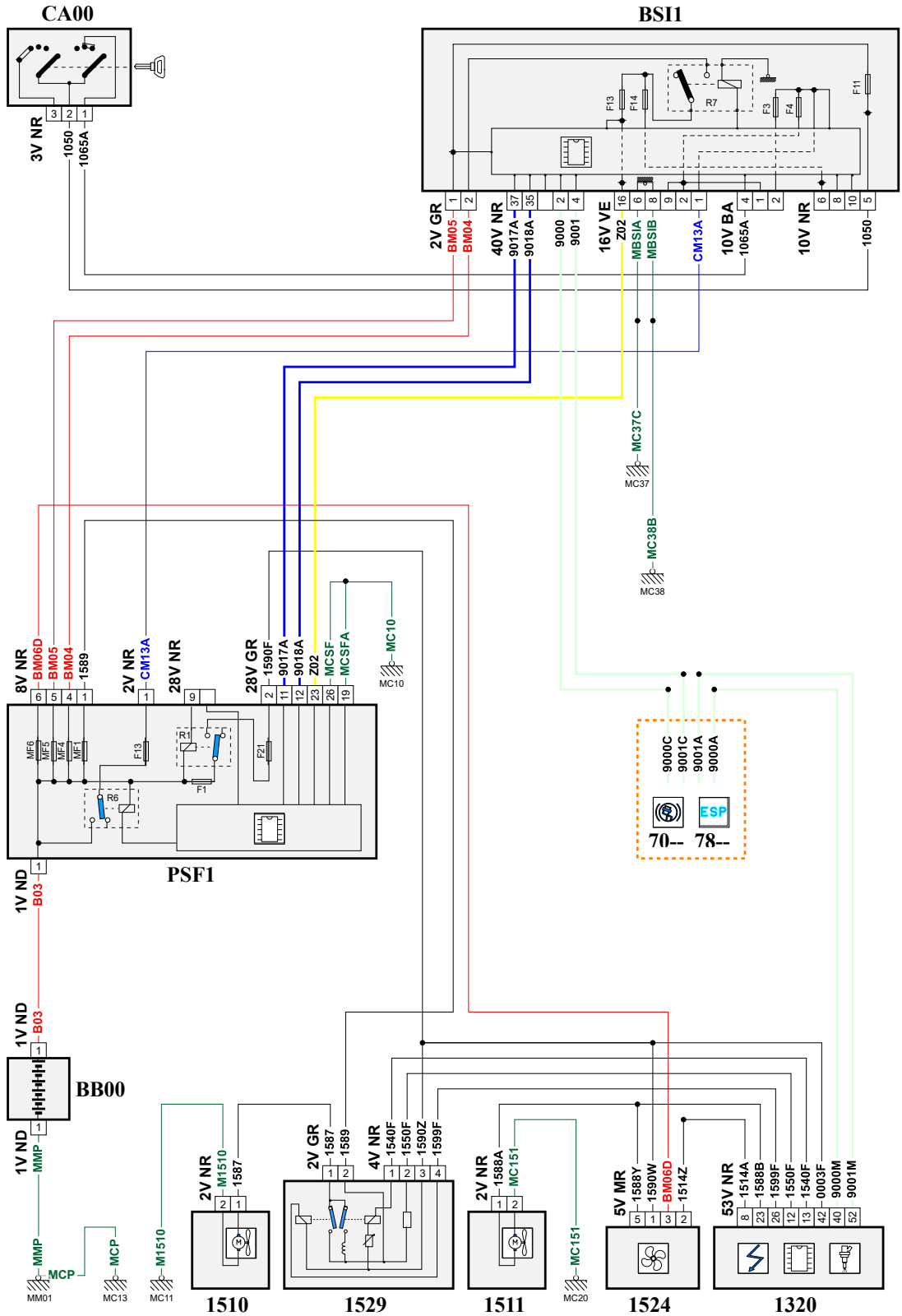

D3CZ153R

собственность PSA Peugeot Citroen

28/09/2020

код элемента	назначение	информация
1320	null	компьютер управления двигателем /
1510	null	электровентилятор системы охлаждения /
1511	null	группа правого электровентилятора
1524	null	реле разрыва цепи питания /
1529	null	компьютер управления блоком электровентилятора
BB00	null	сервисная аккумуляторная батарея
BSI1	null	интеллектуальный коммутационный блок
CA00	null	контактор блокировки рулевого управления
E151	null	срачивание информационного провода (или эквипотенциального 151)
E158	null	срачивание информационного провода (или эквипотенциального 158)
E159	null	срачивание информационного провода (или эквипотенциального 159)
E900	null	срачивание информационного провода (или эквипотенциального 900)
E901	null	срачивание информационного провода (или эквипотенциального 901)
E920	null	срачивание информационного провода (или эквипотенциального 920)
E921	null	срачивание информационного провода (или эквипотенциального 921)
EM10	null	срачивание массы (точка соединения с массой номер 10)
EM37C	null	срачивание массы (точка соединения с массой номер 37C)
EM38B	null	срачивание массы (точка соединения с массой номер 38B)
MC10	null	точка соединения с массой кузова номер 10
MC11	null	точка соединения с массой кузова номер 11
MC13	null	точка соединения с массой кузова номер 13
MC20B	null	точка соединения с массой кузова номер 20
MC37	null	точка соединения с массой кузова номер 37
MM01	null	точка "массы" двигателя № 01
PSF1	null	сервисная панель - модуль предохранителей в моторном отсеке