

1. Установка блока системного интерфейса двигателя

Коммутационный блок двигателя расположен в моторном отсеке на арке переднего левого колеса.



Рисунок : D4EP09UD

(1) Коммутационный блок двигателя .

2. Описание блока системного интерфейса двигателя

Блок системного интерфейса двигателя осуществляет защиту и распределение питания на различные узлы через реле, обычные предохранители и предохранители, рассчитанные на максимальную силу тока.

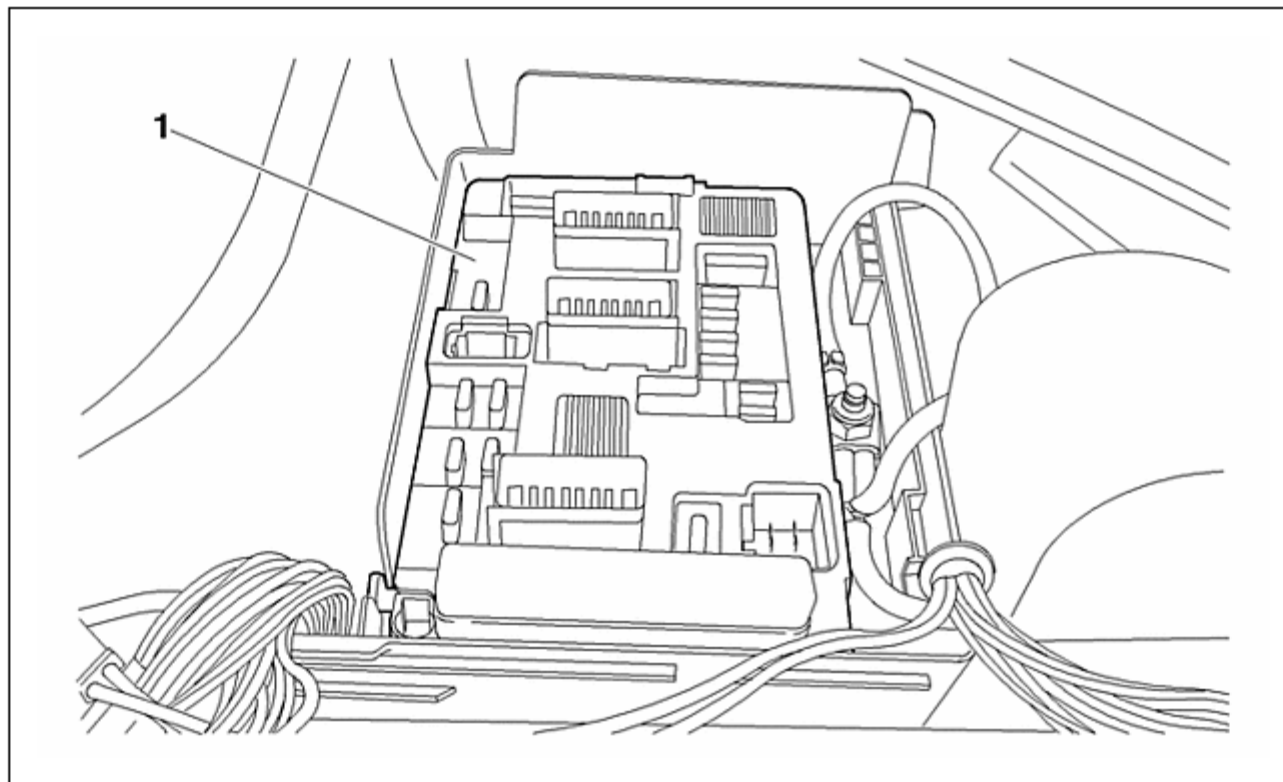
Коммутационный блок двигателя состоит из двух совмещенных модулей :

- Модуль 1 : Модуль, включающий в себя предохранители, рассчитанные на большой ток
- Модуль 2 : Модуль, включающий в себя электронную плату, предохранители и реле



Рисунок : D4EP02YD

Обозначения :

- " a " : Модуль 1
- " b " : Модуль 2
- " c " : Идентификационная этикетка продукта

3. Варианты блока системного интерфейса двигателя

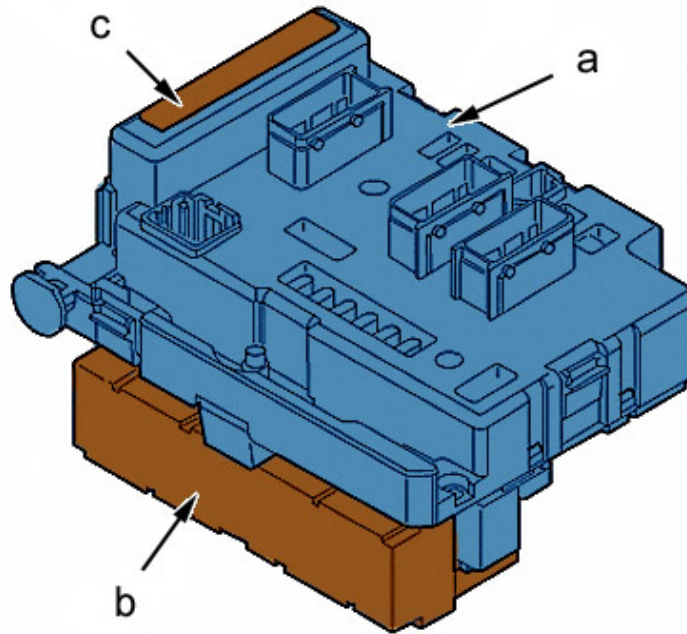
Автомобили оснащаются различными вариантами коммутационного блока в моторном отсеке - в зависимости от комплектации автомобиля				
Идентификационная этикетка продукта	Стеклоомыватель задний	Передние противотуманные фары	Воздушный насос (бензиновые двигатели)	Омыватель фар
B5	Да	Да	Да	Да
B4	Да	Да	Да	Нет
B3	Да	Да	Нет	Нет
B2	Да	Нет	Нет	Нет

4. Модуль 1 «интеллектуального» коммутационного блока

4.1. Описание



Рисунок : D4EP0F7D

Предохранители, рассчитанные на большой ток	Обозначение
MF1	Реле блока электроventильатора или электронный прерыватель тока блока электроventильатора
MF2	Электропитание блока ABS или ESP
MF3	Питание блока ABS
MF4	Питание блока BSI
MF5	Питание блока BSI
MF6	Электропитание обогреваемых сидений или компьютера складной крыши (только для модели C3 Pluriel), или же оборудования для полицейского автомобиля
MF7	Питание противоугонного устройства рулевого колеса (+ACC)
MF8	Электропитание электроусилителя рулевого управления

4.2. Описание

Модуль 1 обеспечивает распределение тока от положительной клеммы аккумуляторной батареи и защиту предохранителями "Maxi" электроцепей (+BAT) компонентов, подсоединенных к силовой электропроводке.

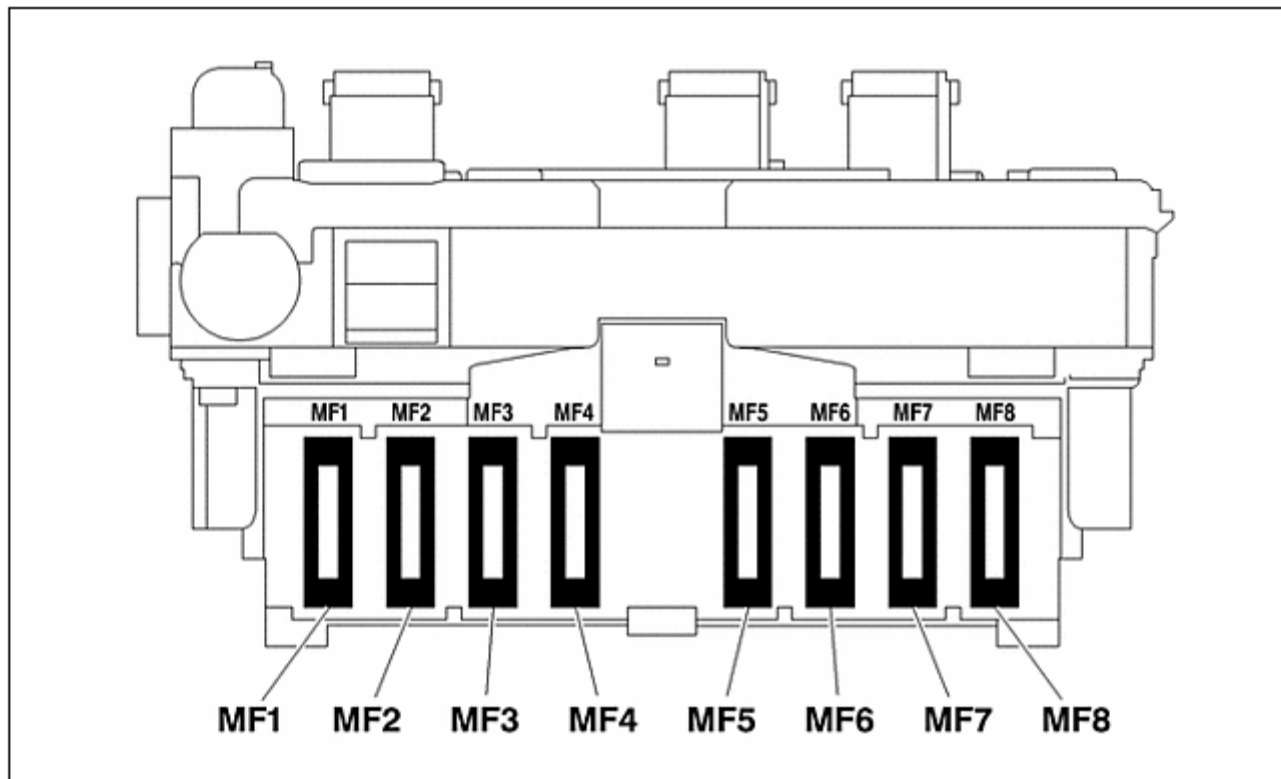
ПРИМЕЧАНИЕ : Модуль 1 не потребляет электроэнергию.

5. Модуль 2 «интеллектуального» коммутационного блока

5.1. Описание



Рисунок : D4EP0F8D

Разъем электронной части блока

Название	Описание	Тип разъема	Количество проводов	Цвет жгута проводов, присоединенного к разъему
EP1	Электронный разъем главного жгута	SICMA 2	10	Черный

Разъем силовой части блока

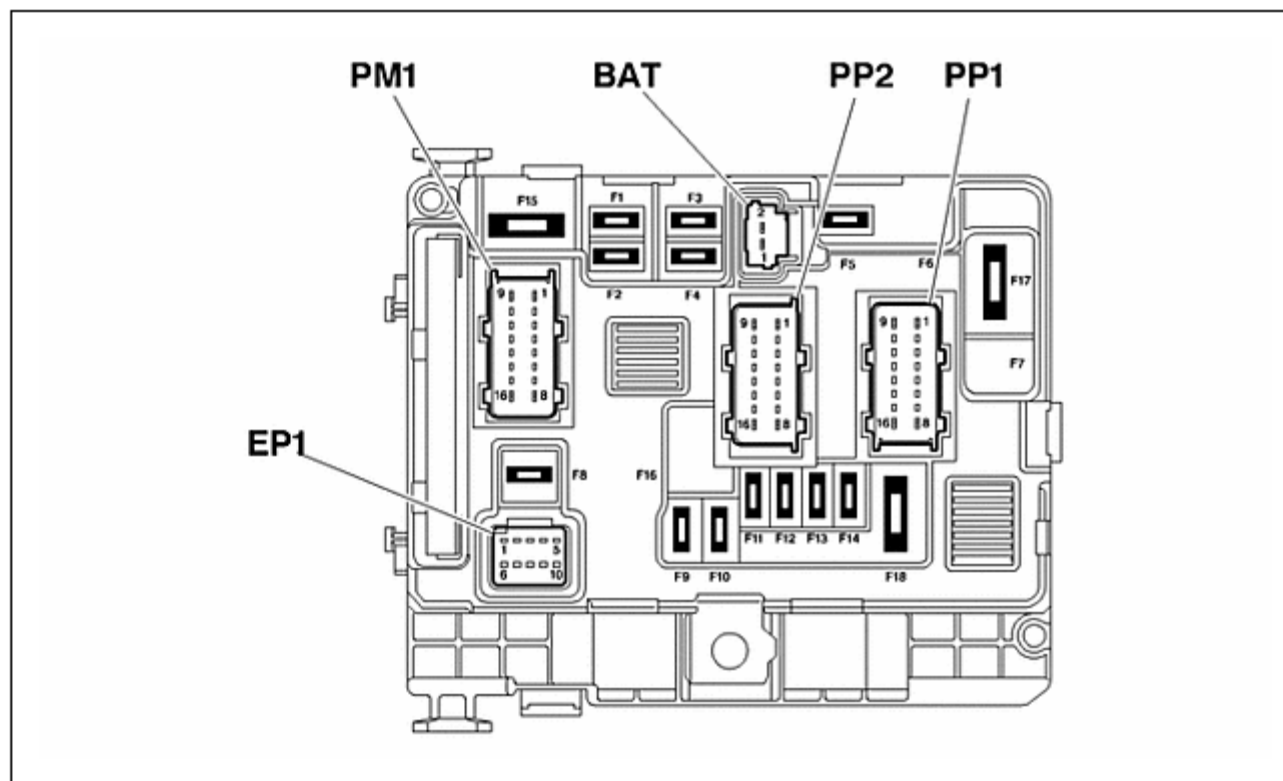
Название	Описание	Тип разъема	Количество проводов	Цвет жгута проводов, присоединенного к разъему
PM1	Силовой разъем со жгутом проводов двигателя	SICMA 2	16	Черный
PP1	Разъем цепи питания главного жгута	SICMA 2	16	Зеленый
PP2	Разъем цепи питания главного жгута	SICMA 2	16	Серый

Разъем подачи питания				
Название	Описание	Тип разъема	Количество проводов	Цвет жгута проводов, присоединенного к разъему
BAT	Разъем кабеля аккумуляторной батареи	SICMA 2	2	Черный

5.2. Описание

Модуль 2 коммутационного блока двигателя выполняет следующие функции :

- Обеспечивает, начиная от +BAT и от +APC, распределение и защиту напряжения +BAT и +APC, подаваемого к связанным с ним потребителям
- Связывается в качестве подчиненного органа с интеллектуальным коммутационным блоком по сети VAN CARROSSERIE 1
- Обеспечение отключения топливоподающего насоса в случае аварии (одновременно со срабатыванием подушек безопасности) по команде блока BSI по сети VAN CAR 1
- Обеспечение электропитания "power latch" (режим поддержания электропитания блока управления двигателем после отключения "+APC") блока управления двигателем и некоторых из его исполнительных элементов
- По приказу блока BSI по сети VAN CAR 1 включает ближний свет и обеспечивает резервное питание в случае выхода из строя необходимого элемента включения или поддержки ближнего света (функция "сторожевая собака")
- Питание воздушного насоса (для бензиновых двигателей) по команде блока BSI по сети VAN CAR 1
- По команде блока BSI по сети VAN CONFORT питает вентилятор системы климатизации
- По приказу блока BSI по сети VAN CAR 1 включает звуковой сигнал
- По приказу блока BSI по сети VAN CAR 1 включает дальний свет
- По приказу блока BSI по сети VAN CAR 1 включает противотуманные фары
- По приказу блока BSI по сети VAN CAR 1 включает насос омывателя ветрового стекла
- По приказу блока BSI по сети VAN CAR 1 включает насос омывателя заднего стекла
- По приказу блока BSI по сети VAN CAR 1 включает насос омывателя фар
- Команда управления передним стеклоочистителем (пуск/остановка), отдаваемая блоком BSI по отдельному проводу
- Команда переключения малой/высокой скорости работы переднего стеклоочистителя - от блока BSI по сети VAN CAR 1

6. Принадлежность контактов электрических разъемов

6.1. Разъем BAT

каналов	Название
1	Выход "+" питания стартера
2	Вход/выход возбуждения генератора

6.2. Разъем PM1

каналов	Название
1	Питание кислородного датчика (кислородный датчик)
2	Питание фонарей заднего хода
3	Вход управления силовым реле компьютера управления двигателем
4	Вход сигнала температуры моторного масла
5	Масса
6	Вход сигнала уровня моторного масла

7	Выход питания компрессора кондиционера
8	Выход реле центрального замка
9	Выход питания катушек зажигания
10	Выход питания электроклапанов
11	Вход информации о давлении масла
12	Вход информации наличия влаги в дизтопливе
13	Управление реле центрального замка
14	Вход датчика скорости в коробке передач
15	Питание памяти компьютера управления двигателем
16	Выход питания управления форсунками

6.3. Разъем PP1

каналов	Название
1	Выход малой скорости работы переднего стеклоочистителя
2	-
3	-
4	Вход управления реле переднего стеклоочистителя
5	-
6	Выходное отверстие омывателя фар
7	Выход звукового сигнала
8	Выход вентилятора салона
9	Выход высокой скорости работы переднего стеклоочистителя
10	Выход передних противотуманных фар
11	Выход омывателя заднего стекла
12	Выход питания +APC компьютера управления двигателем
13	Силовая "масса"
14	Выход переднего омывателя
15	Выход звукового сигнала
16	Выход вентилятора салона

6.4. Разъем PP2

каналов	Название
1	Вход питания "+" стартера
2	Вход/выход возбуждения генератора
3	Выход питания +APC компьютера ABS (ABS)
4	Выход питания +APC компьютера автоматической коробки передач
5	Электронная "масса"
6	Выход правой фары дальнего света
7	Выход левой фары дальнего света

8	Выход правой фары ближнего света
9	Вход +APC
10	Выход +APC
11	Выход топливного насоса
12	Выход электроклапана улавливателя паров топлива (только для бензиновых двигателей)
13	Выход питания компрессора кондиционера
14	Выход реле центрального замка
15	Выход левой фары ближнего света
16	Выход вентилятора салона

6.5. Разъем EP1

каналов	Название
1	Сигнал VAN CAR 1
2	Выход датчика скорости в коробке передач
3	Масса
4	Выход информации о температуре масла
5	Сигнал VAN CAR 1 (данные окончания)
6	-
7	-
8	-
9	+VAN CAR 1
10	Выход сигнала уровня моторного масла