

СНЯТИЕ – УСТАНОВКА : КОРОБКА ПЕРЕДАЧ :*КОРОБКА ПЕРЕДАЧ BE4R*

ОБЯЗАТЕЛЬНЫЕ ДЕЙСТВИЯ : Соблюдайте требования обеспечения безопасности .

1. Рекомендуемые приспособления и инструмент

Рисунок : E5AP1HLC

[1a] поперечина 4090-Т .

[1b] кронштейн поперечины 9606-Т .

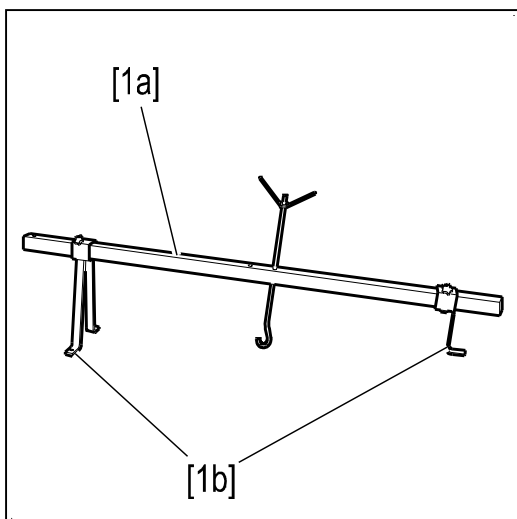

Рисунок : E5AP1HMC

[2] втулка 7115-Т .

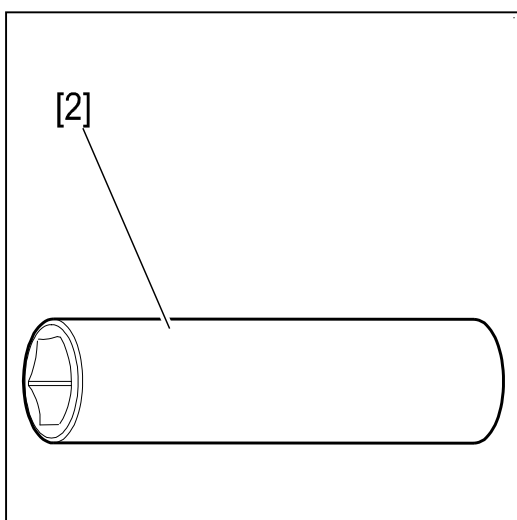

Рисунок : E5AP1VPC

[3] оправка для установки левого уплотнения трансмиссии 7114-Т.W .

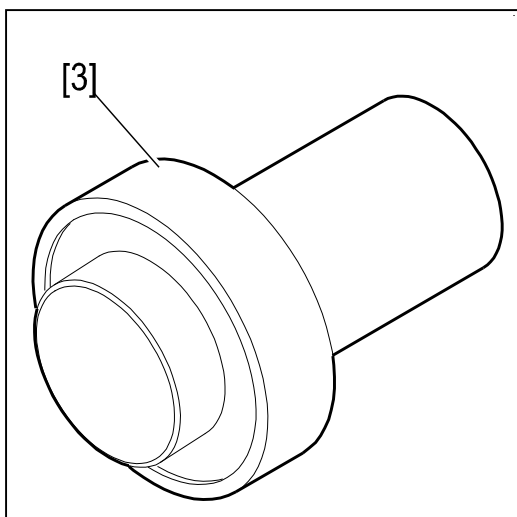

Рисунок : E5AP1VQC

[4] оправка для установки правого уплотнения трансмиссии 7114-Т.X .

2. Предварительные операции

ПРИМЕЧАНИЕ : Коробка передач снимается снизу автомобиля .

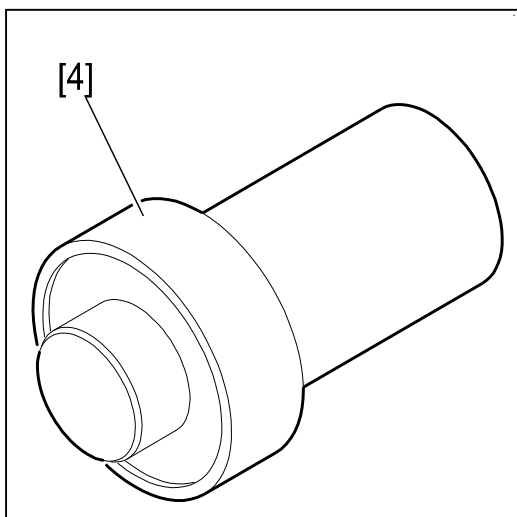
Используйте двухстоечный подъемник .

Защитите радиатор .

Слейте масло из коробки передач .

Снимите приводные валы .

3. Снятие

Отсоедините аккумуляторную батарею .

3.1. Моторный отсек



Рисунок : B1BP2ZYD

A : Двигатели: TU5JP-EW7-EW10-DW10TD .

B : Двигатель DV6TED4 .

Снимите :

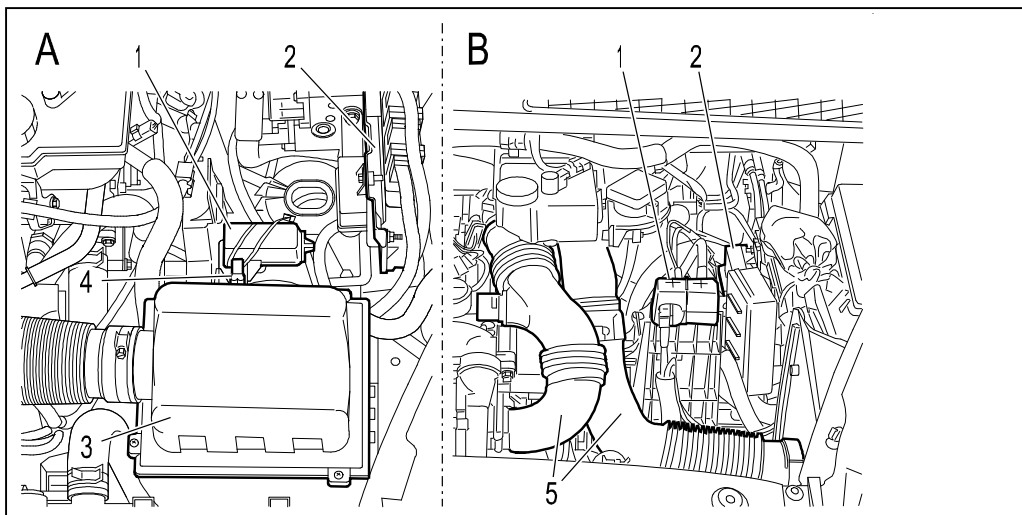
- Узел воздушного фильтра (3) According to engine types (A)
- The air supply pipes (5)
- The ECU and its support (2)
- The support for the battery terminals (1)

Disconnect the cable (4) .



Рисунок : B2BP05PC

Disengage the clutch cable (6) from the fork (8) and from the mounting (7) .

3.2. Vehicles equipped with hydraulic clutch control

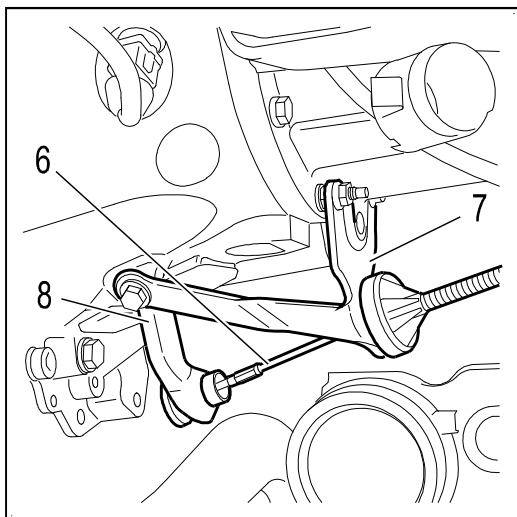

Рисунок : B2BP05QC

Открепить трубопровод (9) в "а".

Снимите 2 гайки (10).

Отсоедините гидравлический привод сцепления (11).

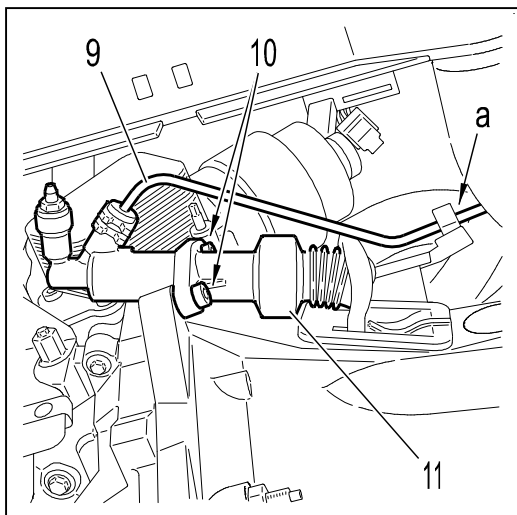
3.3. Моторный отсек (продолжение)



Рисунок : B2CP3VKC

Открепите жгут проводов (15).

Снимите опору (16).

Отсоединить :

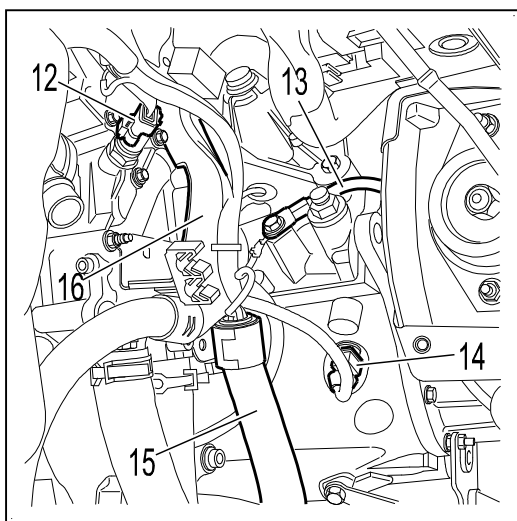
- Датчик (12)
- The reversing lamp connector (14)
- Кабель электрической массы (13)
- The speedometer drive connector
- Датчик РМН

Отсоедините тросы управления коробкой передач.

ВНИМАНИЕ : Do not use tools 9040-TG1 and TG2 (инструментальный ящик 9040-T) .



Рисунок : B2CP3VLC

Press at the centre and pull upwards (в зоне " b ") .

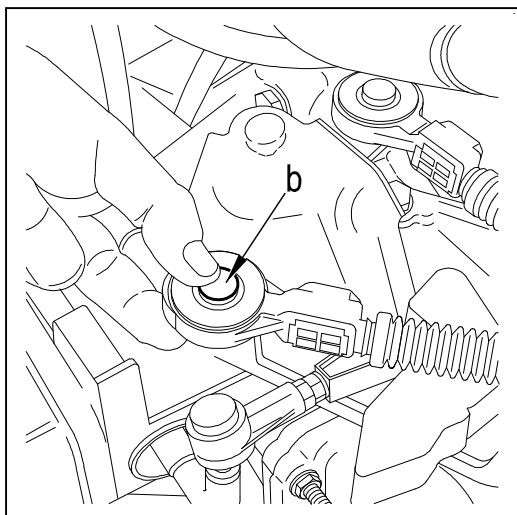

Рисунок : B2CP3VMC

Close and retighten the clip (17) С помощью щипцов для снятия фиксаторов .

Disengage the gaiter "c" .

Снимите опору (18) .

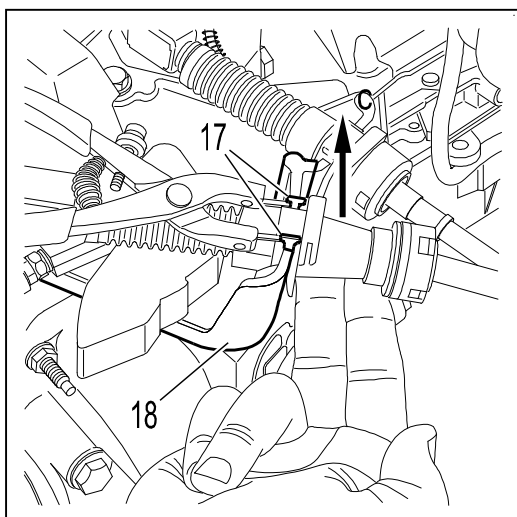
3.4. Особенности двигателей (DV6TED4)

Автомобили с кондиционером .



Рисунок : B1HP1V3D

Отсоедините разъем в " d " .

Снимите :

- Ремень привода дополнительного оборудования (см. соответствующую операцию)
- Компрессор кондиционера (19)

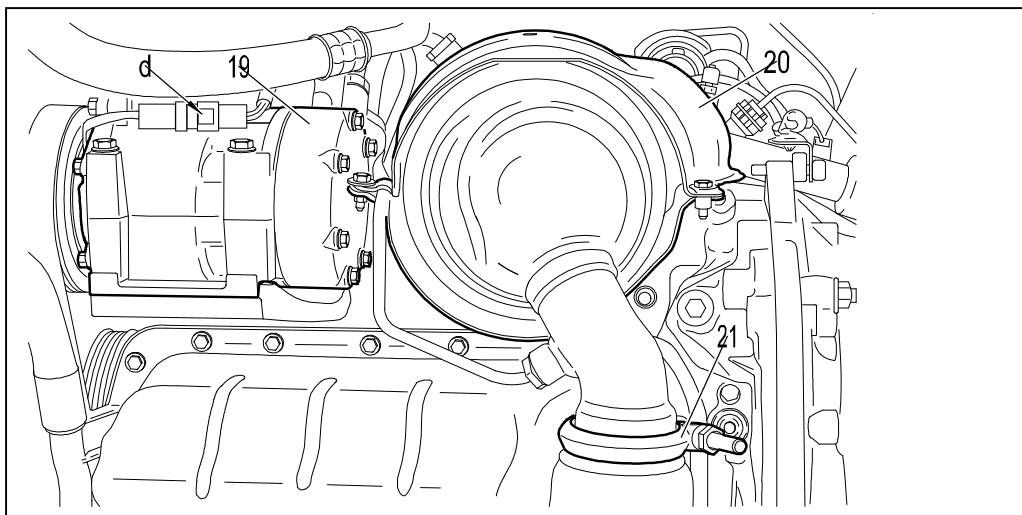
Suspend the air conditioning compressor from the L.H. side of the vehicle .

Снимите :

- Болты крепления термозащитного экрана (20)
- Хомут (21)

Автомобиль с фильтром твердых частиц .

Снимите :

- The upstream exhaust gas pressure sensor (см. соответствующую операцию)
- The downstream exhaust gas pressure sensor (см. соответствующую операцию)
- Сажевый фильтр (см. соответствующую операцию)

Снятие (продолжение) .



Рисунок : B1JP05EC

Снимите :

- Термозащитный экран (20)
- Хомут (22)
- Гайки (23)
- Катализатор (25)
- Шпильку гайки (23)
- Болт (24)

3.5. Снятие (продолжение)

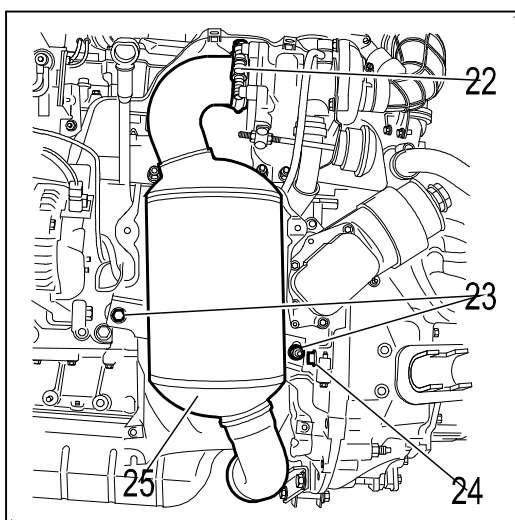

Рисунок : B1BP2ZZC

Снимите :

- Стабилизаторную штангу (27)
- Поглотитель энергии удара (26)
- The nut of the support bracket for the power steering pipes
- Пластины, закрывающую картер сцепления - (в зоне " e ") (в зависимости от версии)

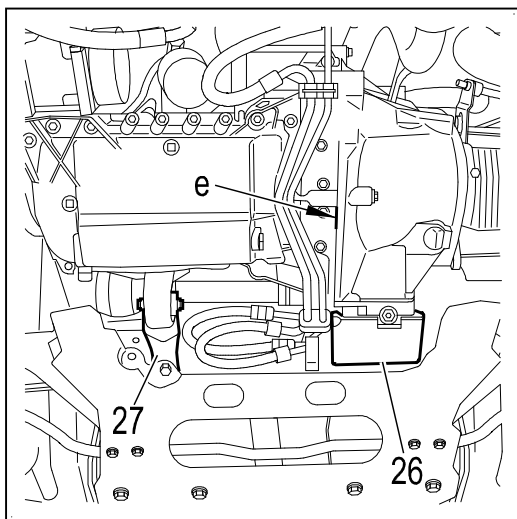

Рисунок : B1BP300C

Снимите :

- Стартер (28)
- Болт (29) (according to engine type (B))

Переместить сливной резервуар (30) .

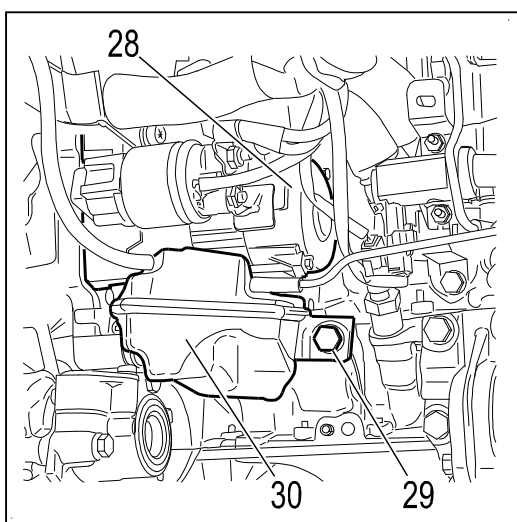

Рисунок : B2CP3VWC

Снимите :

- Болты (31)
- The speedometer interface

3.6. Моторный отсек

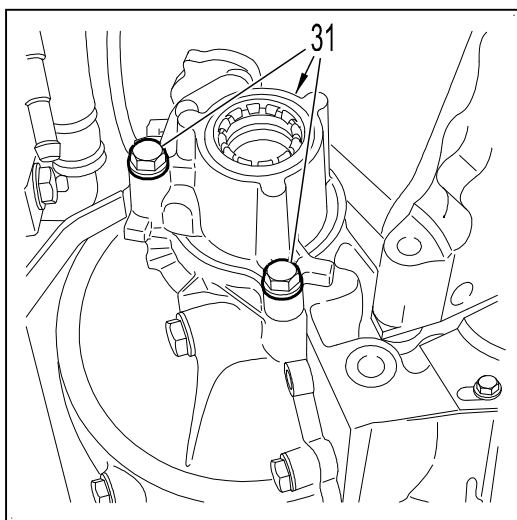

Рисунок : B1BP23KD

Установите приспособления [1a] и [1b] .

Застропите коробку передач Приподнять двигатель .

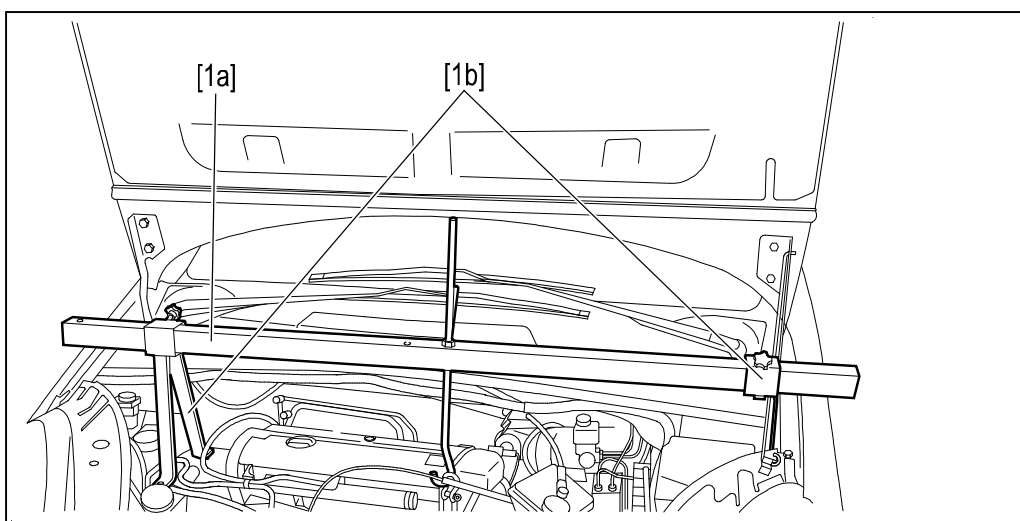

Рисунок : B2CP3VXC

Снимите :

- Болт (34)
- Гайки (33)
- The gearbox flexible mounting
- The gearbox mounting stud bolt (35) С помощью приспособления [2]
- Кронштейн (32)

Снимите коробку передач .

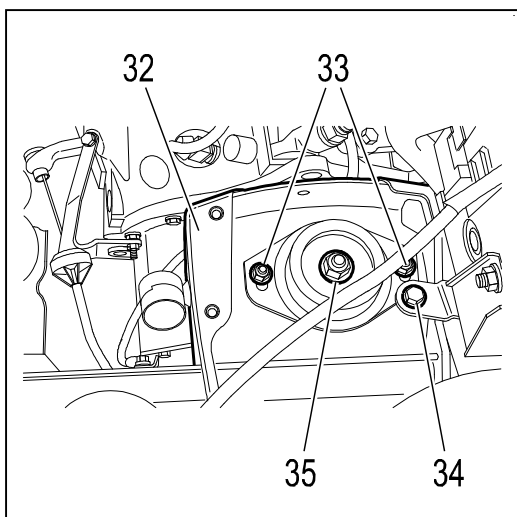
4. Установка

ВНИМАНИЕ : Заменить выходные сальники главной передачи с помощью оправок [3] и [4] после нанесения смазки между краями сальников .

Распылить немного смазки MOLYCOTE G - Rapid plus (аэрозоля) на шлицы первичного вала и на направляющую с ограничителем .

ВНИМАНИЕ : Проверить наличие установочных шпилек коробки передач на двигателе - Position the clutch thrust bearing and lock the fork in the rearmost position (with a rubber band) .

Установите коробку передач .

Refit the engine/gearbox fixing screws Продолжите операции установки в последовательности, обратной операциям снятия .

Залейте и проверьте уровень масла коробки передач .

Check the operation of the automatic clutch adjustment (см. соответствующую операцию) .

5. Моменты затяжки

Engine / gearbox fixing bolts	5 ± 0,5 м.дН
Gearbox mounting bolts	2 ± 0,2 м.дН
Gearbox mounting nut	5,5 ± 0,5 м.дН
Torque reaction rod screws	6 ± 0,6 м.дН
Болт крепления блока спидометра	1,5 ± 0,1 м.дН
Control bar fixing bolts	2 ± 0,2 м.дН

Болт крепления стартера	$2 \pm 0,2$ м.дН
Гайки трансмиссионного подшипника	$2 \pm 0,2$ м.дН
Driveshaft nuts	32 ± 2 м.дН
Колесный болт	$9 \pm 0,5$ м.дН

ОБЯЗАТЕЛЬНЫЕ ДЕЙСТВИЯ : Выполнить операции, которые необходимо произвести после подключения аккумуляторной батареи .