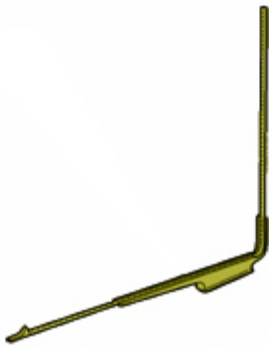
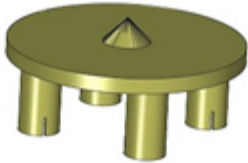

**ОБЯЗАТЕЛЬНО** : Соблюдайте чистоту и правила безопасного выполнения работ ⓘ .

## 1. Инструменты

инструмент	Реферанс	Обозначение
<p>[U701-0]</p>  <p>Рисунок : E5AB0IRT</p>	[U701-0]	Измеритель посадки
<p>[0924]</p>  <p>Рисунок : E5AB0LIT</p>	[0924]	Диск для определения положения центра колеса (4 пальцев)

## 2. Условия проверки и регулировки

Давление в шинах в норме.

Контроль геометрии мостов выполняется, когда кузов установлен на рабочую высоту.

## 3. Высоты кузова автомобиля при его установке на рабочую высоту





Рисунок : В3ВВ03МР

Обозначения :

- "R1" : Радиус переднего колеса
- "R2" : Радиус заднего колеса
- "H1" : Расстояние между зоной измерения под передней подmotorной рамой и полом
- "H2" : Расстояние между зоной измерения под задним лонжероном и полом
- "K1" : Расстояние между осью колеса и зоной измерения под передней подmotorной рамой
- "K2" : Расстояние от оси колеса до точки измерения под задним лонжероном
- "Z1" : Зона измерения под передней подmotorной рамой
- "Z2" : Зона измерения под задним лонжероном

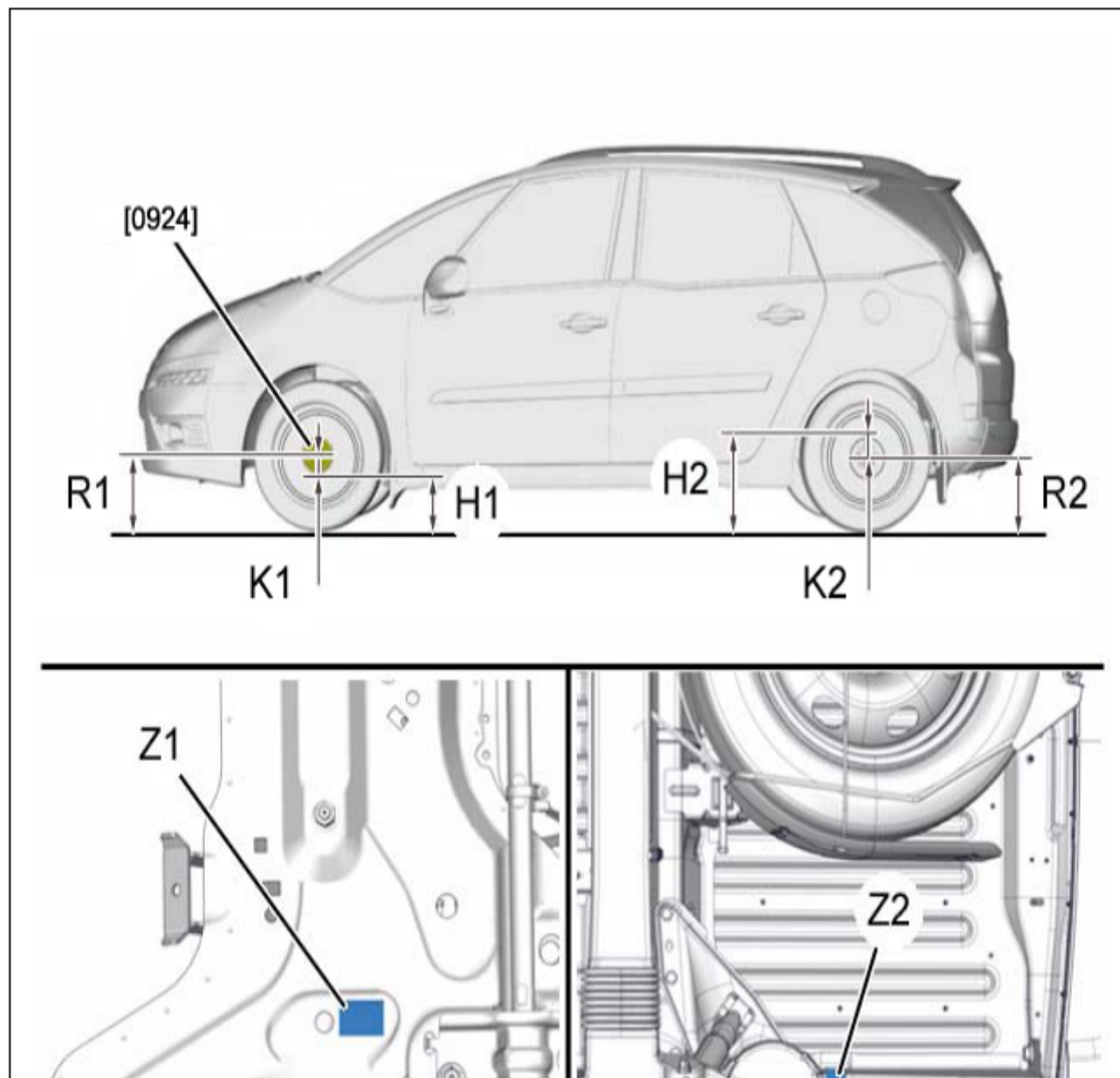
Место замера "Z2" располагается по крючкам крепления.

**ПРИМЕЧАНИЕ** : Справочный размер "H2" учитывает толщину крючков.

#### 4. Номинальная высота кузова : Передний мост

Измерьте радиус переднего колеса "R1" ; При помощи приспособлений [U701-0], [0924].

Вычислить "H1" для передней части : "H1" = "R1" - "K1".

Величина при рабочей высоте кузова : Автомобиль с механической подвеской и пневматической подвеской			
Принадлежность	Все типы, кроме CRD и STT	CRD (*)	DV6 STT (**)
"K1"	144 мм	134 мм	149 мм

(\*) CRD = для сложных дорожных условий (\*\*) STT = Stop and Start

Измерить высоту спереди в "H1" между полом и зоной "Z1" под передней подmotorной рамой ; С помощью приспособления [U701-0].

**Сожмите заднюю подвеску до значения "H2"** ⓘ .

**ПРИМЕЧАНИЕ** : Разница в высоте между двумя сторонами заднего моста не должна превышать 10 мм.

#### 5. Номинальная высота кузова : Задний мост

Измерьте радиус заднего колеса "R2" ; При помощи приспособлений [U701-0], [0924].

Вычислить "H2" для задней части : "H2" = "R2" + "K2".

##### 5.1. Механическая подвеска заднего моста

Величина при рабочей высоте кузова			
Принадлежность	Все типы, кроме CRD и STT	CRD (*)	DV6 STT (**)
"K2"	94 мм	104 мм	89 мм
(*) CRD = для сложных дорожных условий (**) STT = Stop and Start			

Измерить высоту сзади в "H2" между полом и зоной "Z2" под задним лонжероном ; С помощью приспособления [U701-0].

Сожмите заднюю подвеску до значения "H2"  .

**ПРИМЕЧАНИЕ :** Разница в высоте между двумя сторонами заднего моста не должна превышать 10 мм.

## 5.2. Задний мост с пневматической подвеской



Величина при рабочей высоте кузова	
"K2"	114 мм

Измерить высоту сзади в "H2" между полом и зоной "Z2" под задним лонжероном ; С помощью приспособления [0924].

Ввести номинальные значения высоты (При необходимости).

**ПРИМЕЧАНИЕ :** Разница в высоте между двумя сторонами заднего моста не должна превышать 10 мм.

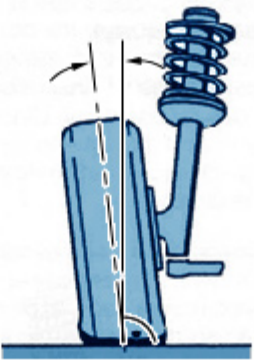
## 6. Углы установки

Угол	Обозначение	Определения
	Угол развала	Угол, образованный плоскостью колеса с вертикалью (Вид автомобиля спереди)
Рисунок : B3BB03NT 	Угол продольного наклона стойки	Угол, образованный осью поворота переднего колеса с вертикалью (Вид автомобиля сбоку)



Рисунок : В3ВВ03ОТ



переднего колеса

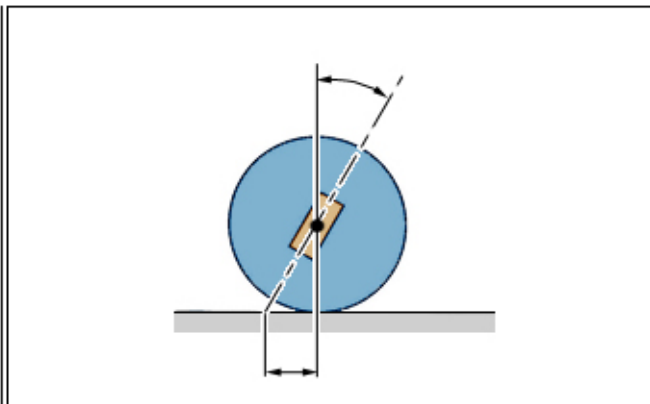

Рисунок : В3ВВ03РТ



Угол наклона поворотного кулака

Угол, образованный осью поворотного кулака с вертикалью, измеренный в поперечной плоскости автомобиля (Вид автомобиля спереди)

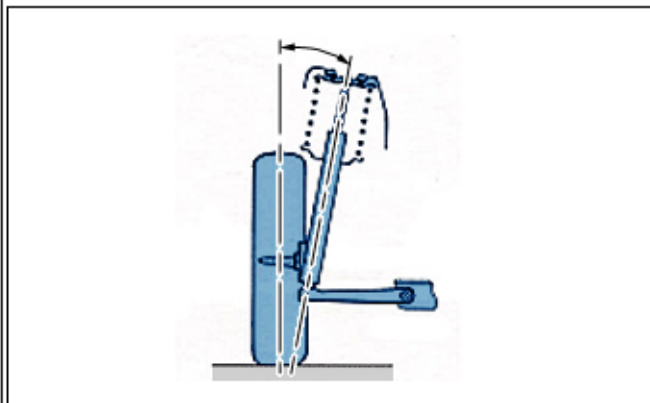

Рисунок : В3ВВ03QT



Параллельность колес

Разность между размерами В и А (В направлении стрелки : Передняя часть автомобиля)  
 "В" - "А" больше 0 : Схождение  
 "В" - "А" меньше 0 : Открытие

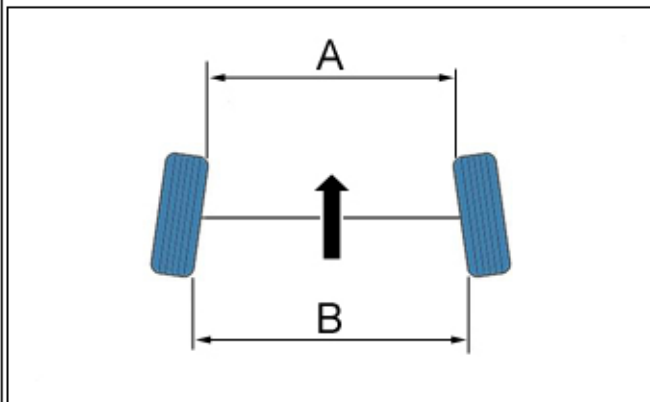
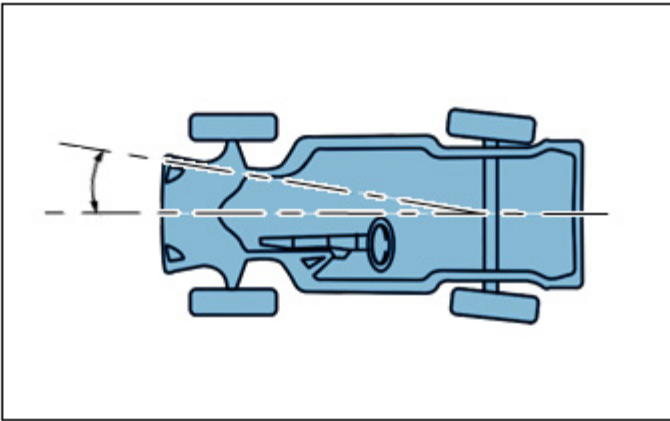
 <p>Рисунок : В3ВВ03РТ</p>	Угол подъемной силы	Угол, образованный направлением тяги заднего моста с продольной осью автомобиля
---	---------------------	---

## 7. Геометрия передней подвески

### 7.1. Механическая подвеска переднего моста

Контрольные значения			
Принадлежность	Все типы, кроме CRD и STT	CRD (*)	STT(**)
Развал колес : Левое колесо (не регулируется)	0° (+0°40' ; -0°20')	0°04' (+0°40' ; -0°20')	0° (+0°40' ; -0°20')
Развал колес : Правое колесо (не регулируется)	0° (+0°20' ; -0°40')	0°04' (+0°20' ; -0°40')	0° (+0°20' ; -0°40')
Продольный наклон стойки переднего колеса (не регулируется)	+4°54' (± 0°30')	+4°48' (± 0°30')	+4°54' (± 0°30')
Угол поворотного кулака : Левое колесо (не регулируется)	+11°42' (+0°20' ; -0°40')	+11°30' (+0°20' ; -0°40')	+11°48' (+0°20' ; -0°40')
Угол поворотного кулака : Правое колесо (не регулируется)	+11°42' (+0°40' ; -0°20')	+11°30' (+0°40' ; -0°20')	+11°48' (+0°40' ; -0°20')
Параллельность оси (регулируемое)	-0°21' ± 0°09'	-0°21' ± 0°09'	-0°21' ± 0°09'
Параллельность колеса (регулируемое)	-0°11' ± 0°04'	-0°11' ± 0°04'	-0°11' ± 0°04'
Асимметрия развала колёс	+0°20' (± 0°28')	+0°20' (± 0°28')	+0°20' (± 0°28')
Асимметрия продольного наклона стойки переднего колеса	0° (± 0°20')	0° (± 0°20')	0° (± 0°20')
Асимметрия угла наклона поворотного кулака	-0°20' (± 28')	-0°20' (± 28')	-0°20' (± 28')

Распределите симметрично, левое колесо-правое колесо, глобальную величину параллельности.

(\*) CRD : Плохие дорожные условия. Для автомобилей, оси и подвеска которых разработаны для эксплуатации на дорогах с плохим покрытием.

(\*\*) STT = Stop and Start.

### 7.2. Пневматическая подвеска переднего моста

Контрольные значения : Автомобиль		
Принадлежность	Все типы кроме CRD	CRD (*)
Развал колес : Левое колесо (не регулируется)	0° (+0°40' ; -0°20')	+0°04' (+0°40' ; -0°20')
Развал колес : Правое колесо (не регулируется)	0° (+0°20' ; -0°40')	+0°04' (+0°20' ; -0°40')
Продольный наклон стойки переднего колеса (не регулируется)	+4°30' (± 0°30')	+4°36' (± 0°30')
Угол поворотного кулака : Левое колесо (не регулируется)	+11°42' (+0°20' ; -0°40')	+11°30' (+0°20' ; -0°40')
Угол поворотного кулака : Правое колесо (не регулируется)	+11°42' (+0°40' ; -0°20')	+11°30' (+0°40' ; -0°20')
Параллельность оси (регулируемое)	-0°21' (± 0°09')	-0°21' (± 0°09')
Параллельность колеса (регулируемое)	-0°11' (± 0°04')	-0°11' (± 0°04')
Асимметрия развала колёс	+0°20' (± 0°28')	+0°20' (± 0°28')
Асимметрия продольного наклона стойки переднего колеса	0° (± 0°20')	0° (± 0°20')
Асимметрия угла наклона поворотного кулака	-0°20' (± 28')	-0°20' (± 28')

Распределите симметрично, левое колесо-правое колесо, глобальную величину параллельности.

(\*) CRD : Плохие дорожные условия. Для автомобилей, оси и подвеска которых разработаны для эксплуатации на дорогах с плохим покрытием.

## 8. Геометрия задней подвески

### 8.1. Механическая подвеска заднего моста

Контрольные значения			
Принадлежность	Все типы, кроме CRD и STT	CRD (*)	STT(**)
Развал колес (не регулируется)	-1°42' (± 0°30')	-1°41' (± 0°30')	-1°42' (± 0°30')
Угол подъемной силы	0° ± (0°06')	0° ± (0°06')	0° ± (0°06')
Параллельность оси (не регулируется)	+0°52' (± 0°09')	+0°50' (± 0°09')	+0°53' (± 0°09')
Параллельность колеса (не регулируется)	+0°26' (± 0°04')	+0°25' (± 0°04')	+0°27' (± 0°04')
Асимметрия развала колёс	0° (± 0°20')	0° (± 0°20')	0° (± 0°20')

(\*) CRD : Плохие дорожные условия. Для автомобилей, оси и подвеска которых разработаны для эксплуатации на дорогах с плохим покрытием.

(\*\*) STT = Stop and Start.

### 8.2. Задний мост с пневматической подвеской

Контрольные значения		
Принадлежность	Все типы кроме CRD	CRD (*)
Развал колес (не регулируется)	-1°40' (± 0°30')	-1°40' (± 0°30')
Угол подъемной силы	0° (± 0°06')	0° (± 0°06')
Параллельность оси (не регулируется)	+0°44' (± 0°09')	+0°44' (± 0°09')
Параллельность колеса (не регулируется)	0°22' (± 0°04')	0°22' (± 0°04')
Асимметрия развала колёс	0° (± 0°20')	0° (± 0°20')

(\*) CRD : Плохие дорожные условия. Для автомобилей, оси и подвеска которых разработаны для эксплуатации на дорогах с плохим покрытием.