

ОБЯЗАТЕЛЬНО : Соблюдайте чистоту и правила безопасного выполнения работ.

1. Слив

Соедините диагностический прибор с диагностическим разъемом автомобиля.

Включить зажигание.

Выберите, начиная с меню диагностического прибора :

- Автомобиль
- Номер OPR

Запустить Общий тест.

Выберите в меню и подтвердите свой выбор :

- Компьютер коробки передач
- Специальные операции
- Слив масла из привода управления коробкой передач

Выполняйте инструкции, выводимые на экран диагностического прибора (Операция выполняется автоматически).

Все масло, содержащееся в электрогидравлическом узле исполнительного механизма управления и в центральной сфере, возвращается в резервуар гидросистемы исполнительного механизма управления.

Снимите привод управления коробкой передач для слива масла из бачка привода.

2. Заправка масла





Рисунок : B2CP4BFD

ВНИМАНИЕ : В случае нового бачка, сорвите язычок (1), чтобы освободить соединение с атмосферой.

Заполните систему через отверстие, закрываемое пробкой (2).

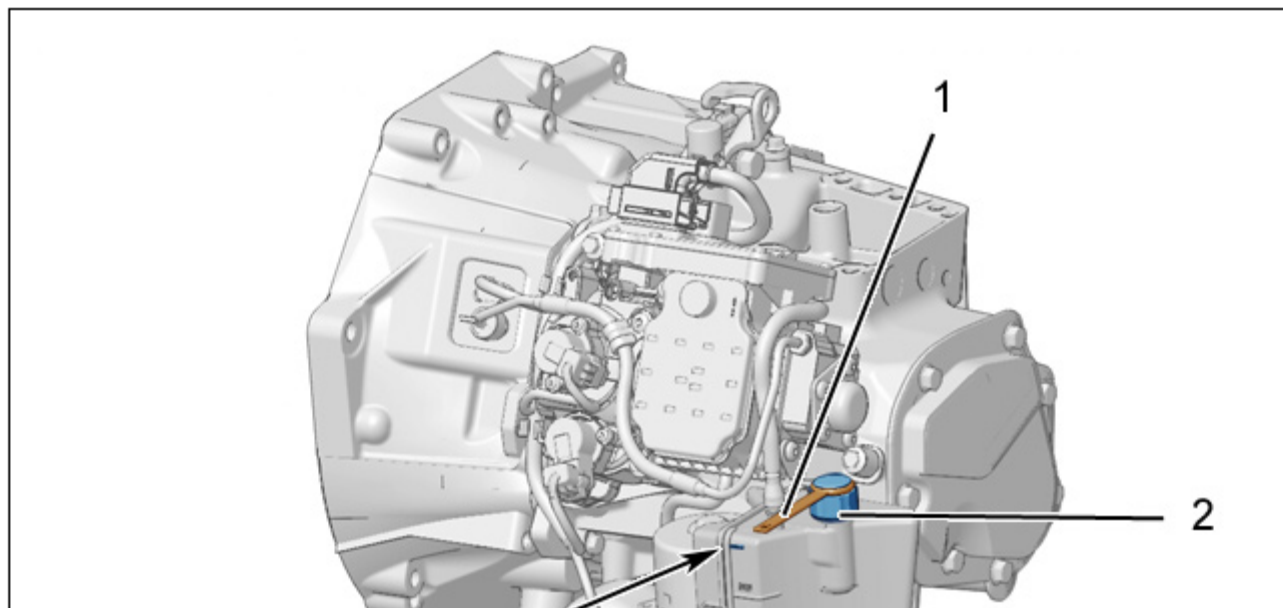
Качество масла :

- Масло SELENIA
- TUTELA CAR CS SPEED
- SAE 75W (Реферанс PR 9979.A4)

Заполните до максимальной отметки (в "а").

3. Уровень масла

ПРИМЕЧАНИЕ : Проверка уровня масла производится после выполнения сброса давления в системе привода.

Соедините диагностический прибор с диагностическим разъемом автомобиля.

Включить зажигание.

Выберите, начиная с меню диагностического прибора :

- Автомобиль
- Номер OPR

Запустить Общий тест.

Выберите в меню и подтвердите свой выбор :

- Компьютер коробки передач
- Специальные операции
- Проверка уровня масла в приводе управления коробкой передач

Диагностический прибор открывает новое меню.

Выбрать : Сброс давления в гидравлическом контуре.

Проверить уровень масла в бачке привода управления коробкой передач.

Уровень масла должен быть максимальным (в "а").

Произвести :

- Долив масла, если необходимо
- Создание давления в системе и удаление воздуха