









**ОБЯЗАТЕЛЬНО** : Соблюдайте чистоту и правила безопасного выполнения работ ⓘ .

## 1. Оборудование

Оборудование съемник FACOM U53 (K2+T2).

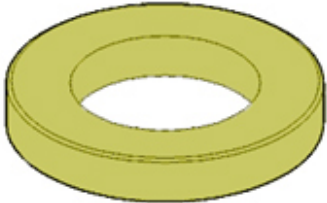
Приспособление	Реферанс	Обозначение
<p>[0621-D] [9501-TC1]</p>  <p>Рисунок : E5AB11GT</p>	0621-D 9501-TC1	гайка
<p>[0621-B]</p>  <p>Рисунок : E5AB0VTT</p>	[0621-B]	[/] опорная пластина съемника подшипника

<p>[0621-C] [9501-TA]</p>  <p>Рисунок : E5AB11HT </p>	<p>[0621-C] [9501-TA]</p>	<p>[/] болт</p>
<p>[0621-E] [9501-TC2]</p>  <p>Рисунок : E5AB14MT </p>	<p>[0621-E] [9501-TC2]</p>	<p>[/] вспомогательный вкладыш</p>
<p>[0621-P]</p> 	<p>[0621-P]</p>	<p>оправка для установки</p>

<p>Рисунок : E5AJ00AT </p>		
<p>[0621-L]</p>  <p>Рисунок : E5AB14BT </p>	<p>[0621-L]</p>	<p>[/] наконечник для установки подшипника</p>
<p>[0621-K] [9501-TD5]</p>  <p>Рисунок : E5AB11TT </p>	<p>[0621-k] [9501-T.D5]</p>	<p>[/] съёмник</p>

## 2. Снятие

Снять передний поворотный кулак  .



Рисунок : B3CM059D

Снять стопорные кольца (1), удерживающие подшипник передней ступицы.



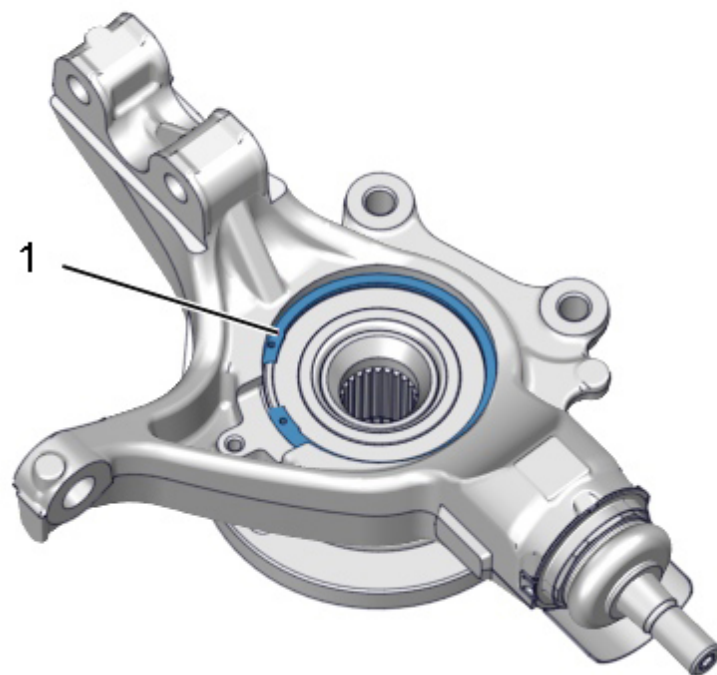
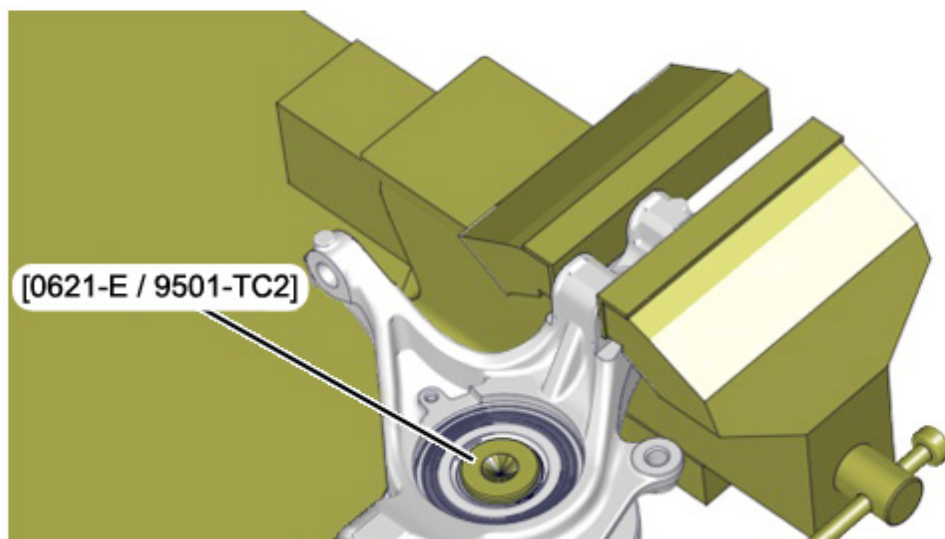

Рисунок : В3СJ09UD

Закрепить передний поворотный кулак в тисках.  
Установите приспособление [0621-E / 9501-TC2].

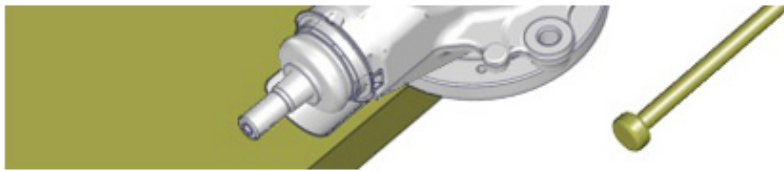

Рисунок : В3СJ09PD

Установите :

- Приспособление [0621-E / 9501-TC2]
- Приспособление [0621 / 9501-TA]

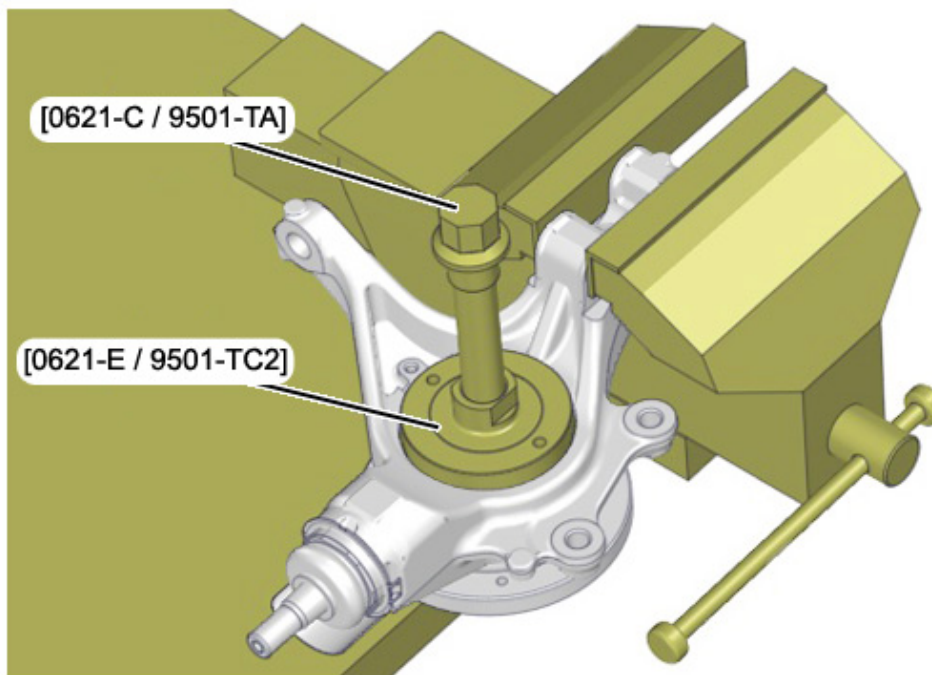

Рисунок : В3СМ05СD



Вынуть ступицу вместе с внутренней половиной сепаратора подшипника (2).



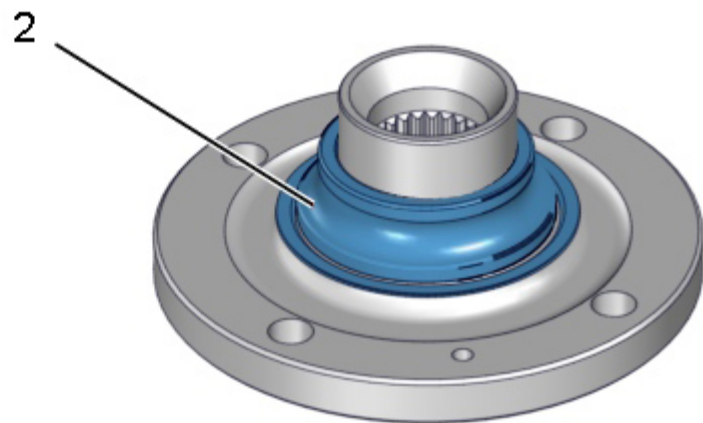

Рисунок : B3CM05DD



Установить два колёсных болта в ступицу, затем установить её в тиски.  
Снять пылезащитный чехол (3) подшипника ; С помощью отверток.

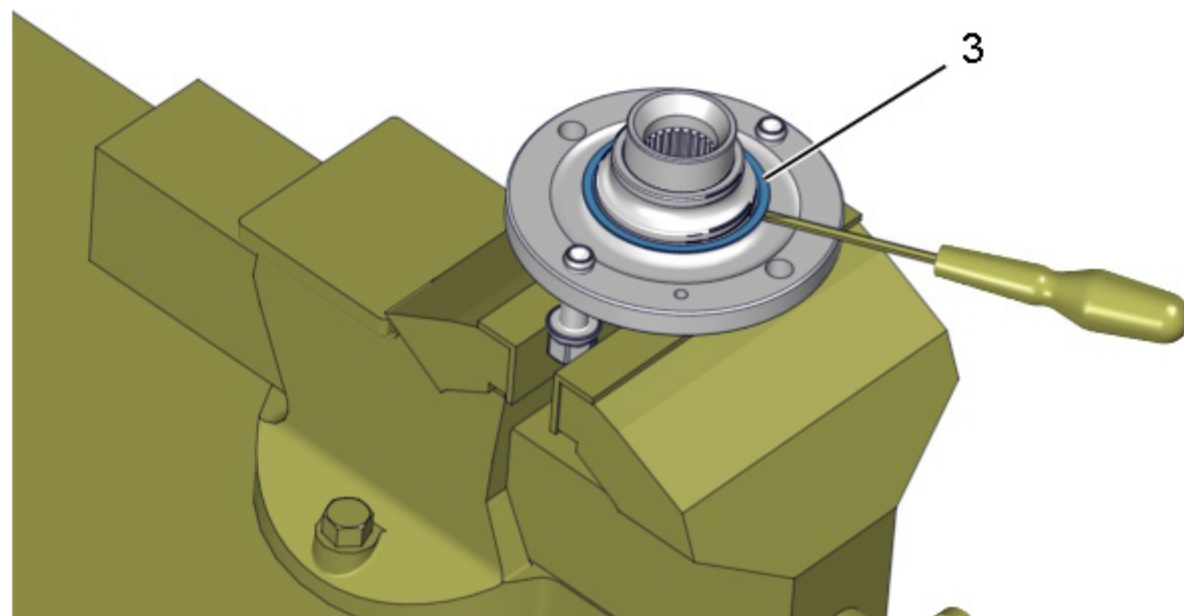

Рисунок : B3CJ09QD



Установите приспособление [0621-E / 9501-TC2].  
Снять внутреннюю обойму подшипника (2) с помощью съемника FACOM U53 (K2+T2).



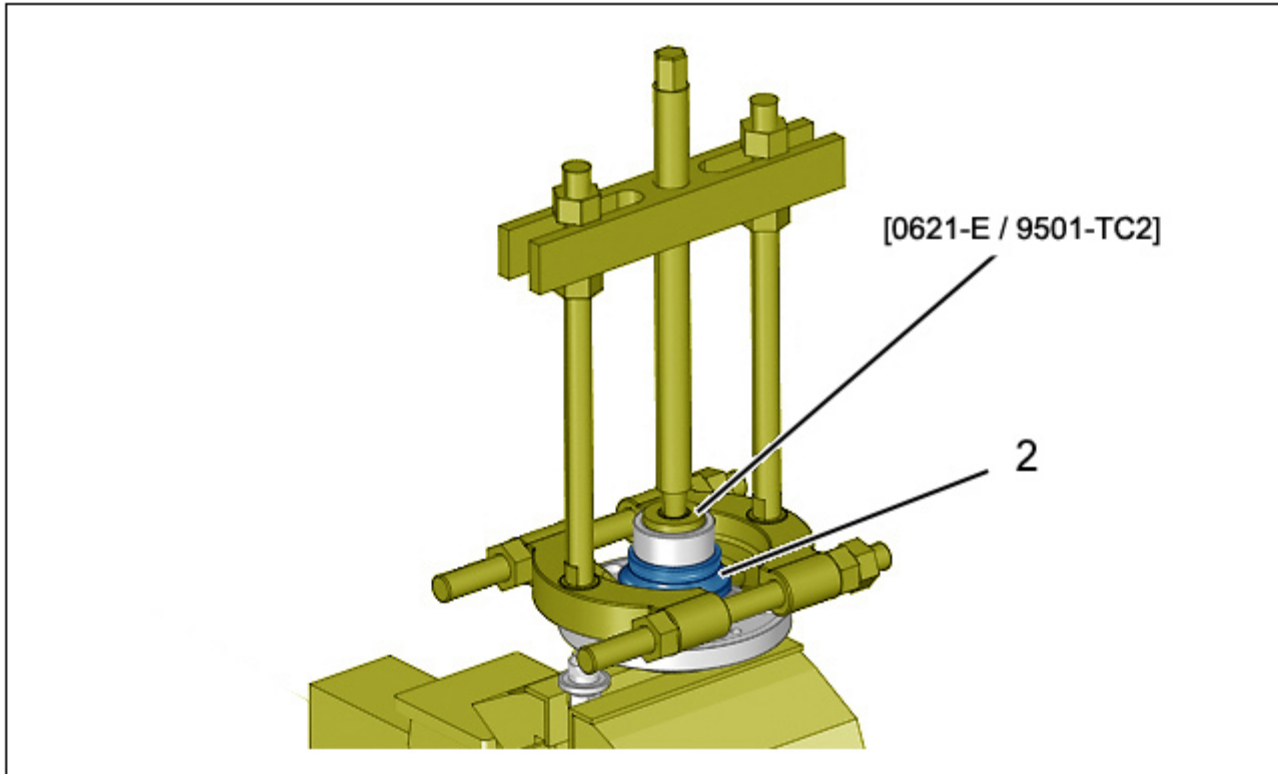

Рисунок : В3СJ09RD

Установите приспособление [0621-B].  
Установить внутреннее кольцо (2) в его гнездо.  
Установить приспособление [0621-D / 9501-TC1] на сепаратор подшипника.  
Извлечь подшипник с помощью пресса.

### 3. Установка

#### 3.1. Особенности колесных подшипников

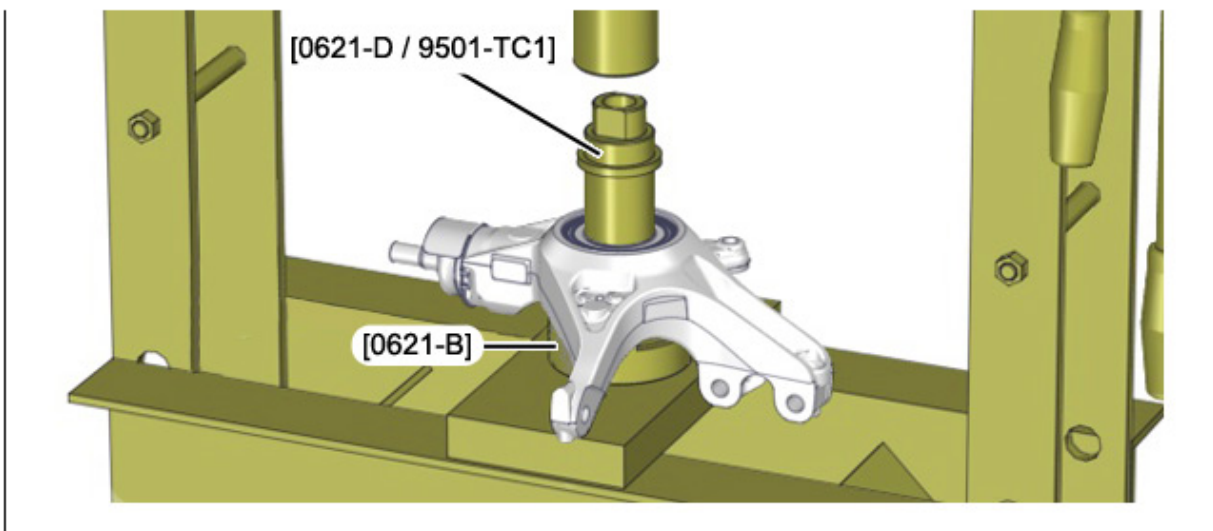
**ОБЯЗАТЕЛЬНО** : Используйте новые подшипник и стопорные кольца. Немного смажьте гнездо подшипника в корпусе поворотного кулака и самой ступицы. Детали должны быть чистыми, и на них должны отсутствовать следы ненормального износа или ударов.

**ОБЯЗАТЕЛЬНО** : Не кладите подшипник со встроенным магнитным колесом вблизи источника магнитного поля или источника, загрязненного металлическими частицами.

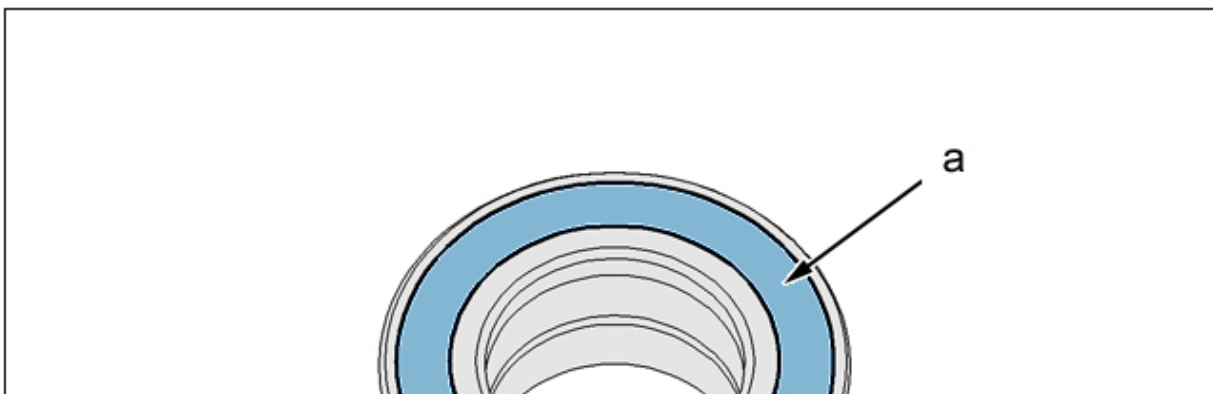



Рисунок : В3ВМ03МД

"а" : Сторона подшипника с интегрированным магнитным колесом.

**ВНИМАНИЕ** : Монтируйте с поверхностью " а " подшипника, расположенной со стороны приводного вала.

### 3.2. Установка (продолжение)

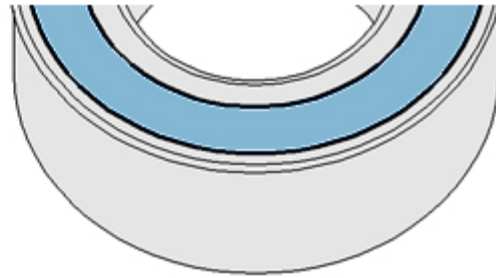

Рисунок : В3СJ098Д

Установите приспособление [0621-1].

Установить новый поворотный кулак (4) на пресс до упора.

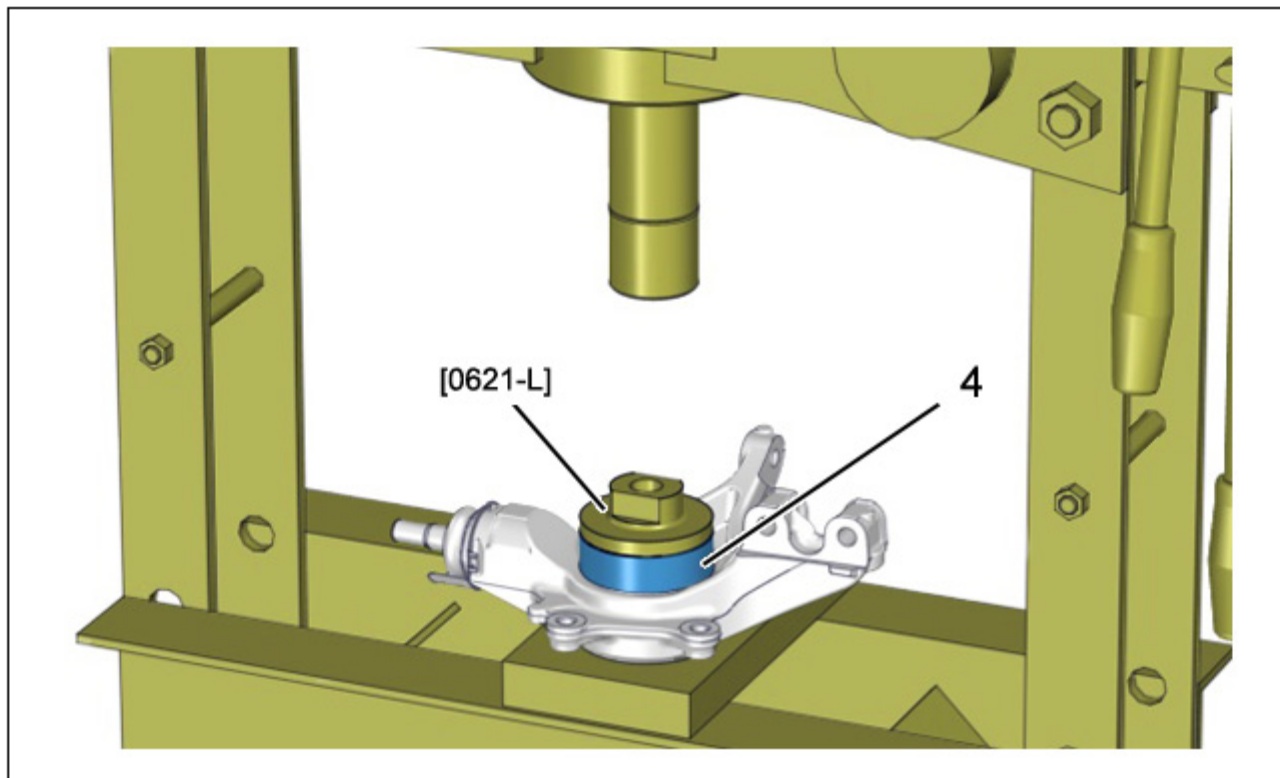

Рисунок : В3СМ05HD

Установить в гнездо новое стопорное кольцо (1) подшипника.

**ВНИМАНИЕ** : Стопорное кольцо не должно перекрывать пространство "b" для возможности установки датчика АБС.

Проверить положение стопорных колец (1).

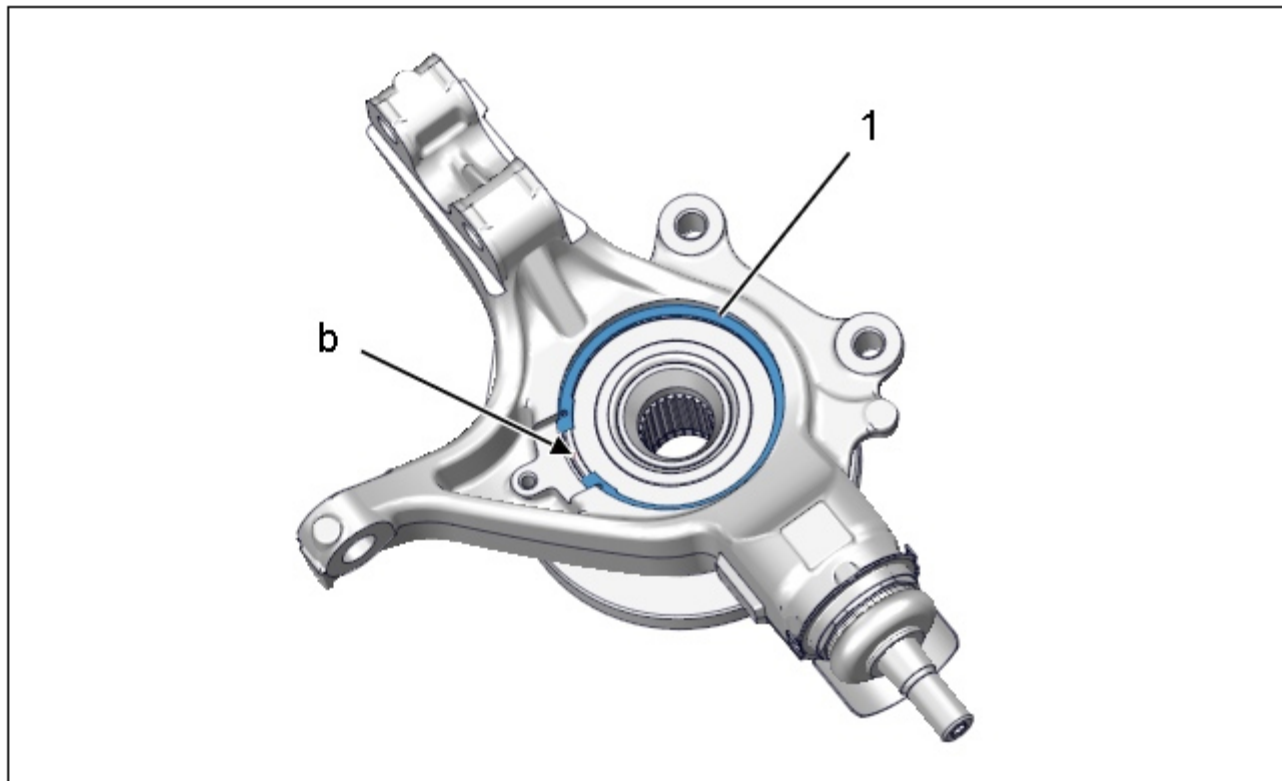

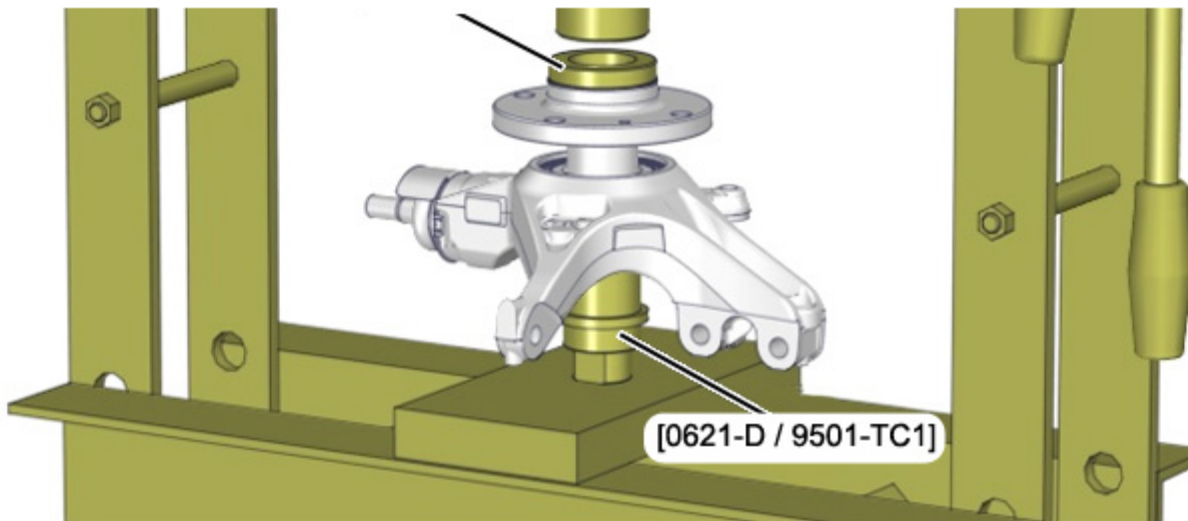

Рисунок : В3СJ09TD

Установите приспособления [0621-D / 9501-TC1] и [0621-P].

Установите :

- Ступицу до упора с помощью пресса
- **Передний шарнир** ⓘ