

автомобиль : C4 PICASSO / C4 SPACETOURER (B78)		номер VIN: VF73E9HC8EJ536641 / OPR : 13582	
область	система помощи при вождении	функция	электрический стояночный тормоз
составные части			

принцип

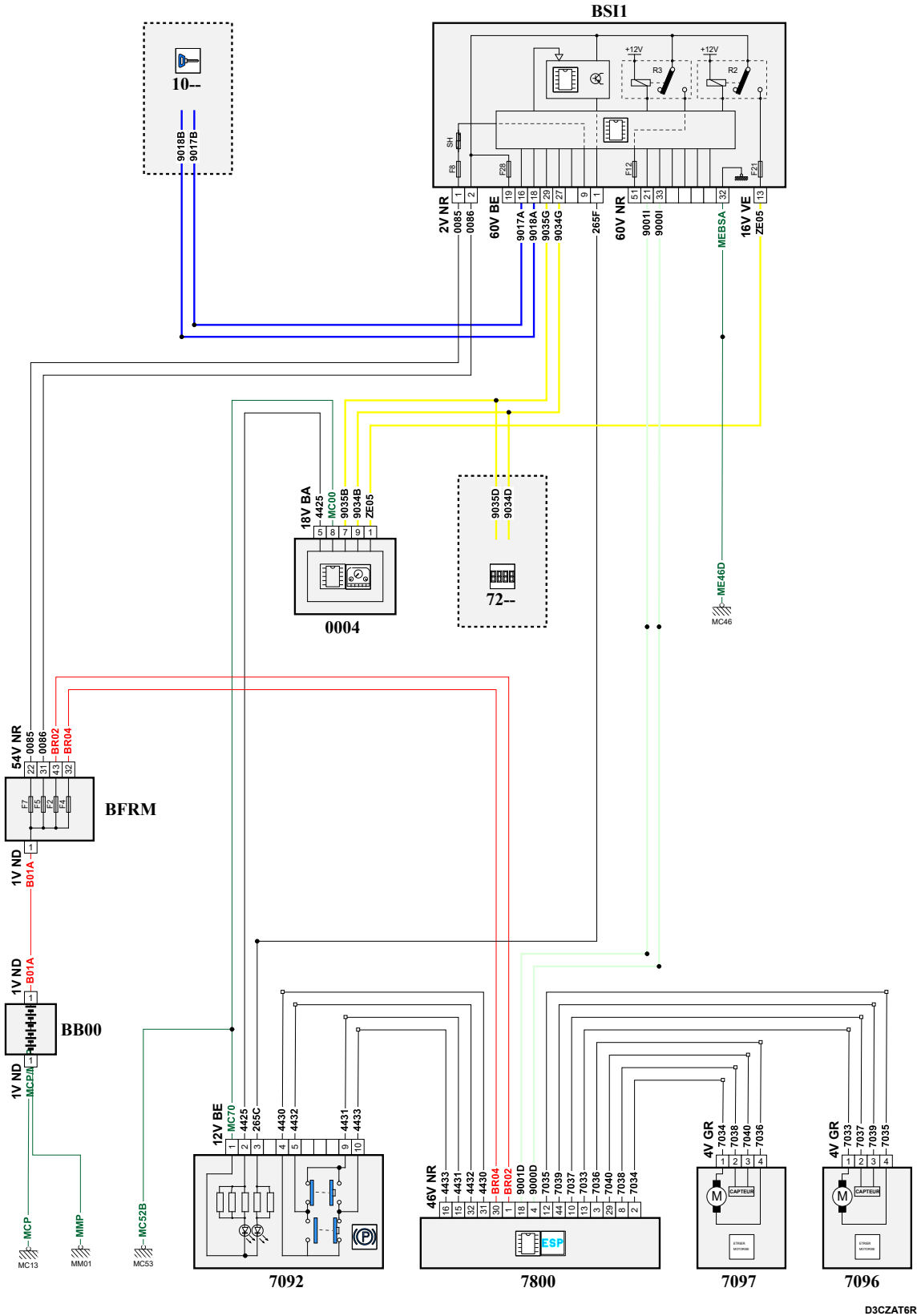

D3CZAT6R

собственность PSA Peugeot Citroen

09/05/2020

код элемента	назначение	информация
0004	null	приборная панель /
7092	null	электрическое включение электрического стояночного тормоза
7096	null	задний левый тормозной суппорт / с электроприводом
7097	null	суппорт заднего тормозного механизма с электроприводом /
7800	null	calculateur controle de stabilite
84C6	null	многофункциональная панель управления
AE00	null	электрическая блокировка рулевого колеса
BB00	null	сервисная аккумуляторная батарея
BFRM	null	блок предохранителей и реле двигателя
BSI1	null	интеллектуальный коммутационный блок
E265A	null	сращивание информационного провода (или эквипотенциального 265A)
E900F	null	сращивание информационного провода (или эквипотенциального 900F)
E900J	null	сращивание информационного провода (или эквипотенциального 900)
E901F	null	сращивание информационного провода (или эквипотенциального 901)
E901J	null	сращивание информационного провода (или эквипотенциального 901)
E917A	null	сращивание информационного провода (или эквипотенциального 917A)
E918A	null	сращивание информационного провода (или эквипотенциального 918A)
E934A	null	сращивание информационного провода (или эквипотенциального 934)
E935A	null	сращивание информационного провода (или эквипотенциального 935)
EM02	null	сращивание массы (точка соединения с массой номер 02)
EM46D	null	сращивание массы (точка соединения с массой номер 46D)
MC13	null	точка соединения с массой кузова номер 13
MC46D	null	точка соединения с массой кузова номер 46
MC53A	null	точка соединения с массой кузова номер 53
MM01A	null	точка "массы" двигателя № 01A