

1. Аккумулятор

1.1. Общие сведения

Аккумулятор : 12 Вольт.

Precautions to take with the batteries :

- Проверьте чистоту выводов и клемм If they become sulfated, slacken and clean them
- Do not disconnect the terminals with ignition on
- Disconnect the two terminals before recharging the battery
- Check the electrolyte level periodically through the visual indicator of sealed batteries
- The electrolyte level of batteries provided with removable plugs should always cover the plates Top up, if necessary, with distilled water
- In case of slight overfilling Apply a bead of grease to the base of the battery terminal

Disconnecting the battery entails the following status :

- The cancellation of possible incidents memorised in the ECUs
- The return to the initial adjustments in the injection ECU

1.2. Принадлежность

Двигателя	Кондиционер : Умеренный	Кондиционер : Холодный	Кондиционер : Очень холодный	Кондиционер : Горячий
1580SPI/XUD9A/XUD9TF	L2 300			L1 250

2. Стартер

2.1. Общие сведения

Several starter types are fitted to these engines.

2.2. Принадлежность

Двигателя	поставщик	класс
1580SPI	MMARELLI E80-0,9/12 63223101 0,9 кВт	-----
XUD9A/XUD9TF	VALEO CL5 D7 R8	класс 5
	VALEO CL6 D7 R12	класс 6

3. Генератор

3.1. Общие сведения

Several alternator classes are fitted to these engines.

3.2. Принадлежность

Двигателя	Опция	поставщик	класс
1580SPI	Без кондиционера	MMARELLI A1151 75A 63321291	-----
	С кондиционером	MMARELLI A1271 10A 63321237	-----
XUD9A	Без кондиционера	-----	класс 7 класс 8
	С кондиционером	-----	класс 8
XUD9TF	Без кондиционера	-----	класс 8
	С кондиционером	-----	класс 8 класс 12

4. 13+2-fuse box (под рулевым колесом)



Рисунок : D1CP01NC

Предохранители : Метка	Предохранители : калибр	Электропитание	Функции
F1	10A	+APC	Приборная панель фонаря заднего хода Датчик контроля наличия воды в дизельном топливе
F2	25A	+ACC	Модуль указателей поворотов : Положение 0 Автомобильная магнитола стоп-сигнал Прикуриватель
F3	25A	+ACC	Питание реле : Управление стеклоподъемником Screen wiper delay timer Управление : Переключатель переднего стеклоочистителя Двигатель переднего стеклоочистителя Электропитание : Приборная панель Блок двухрежимного стеклоподъемника
F4	10A	+ работающий двигатель	реле давления Питание реле : Heated screens Кондиционер (+ electronics) Питание реле : 1st blower Питание реле : Сиденья с подогревом
F5	30A	+ direct	Электропитание : Электродвигатель стеклоподъемника. (by relays and switches) Звуковые сигнальные приборы
F6	5A	+ direct	Air conditioning system memory Часы Car radio memory

			Светильники (передний и задний)
F7	5A	+APCC	Питание реле : Электровентилятор системы охлаждения* + Pre-/post-cooling Электропитание : Bitron box Электропитание : Реле отключения компрессора кондиционера
F8	20A	+ direct	Централизованная блокировка замков
F9	20A	+ работающий двигатель	Сиденья с подогревом
F10	10A	+ direct	Модуль указателей поворотов : Положение 1
F11	5A	+ route/code	Задние противотуманные фонари
F12	5A	Габаритные фонари	стояночные фонари : Передний левый + Задний правый + Caravan
F13	5A	Габаритные фонари	стояночные фонари : Передний правый + Задний левый + Caravan Side and tail lamp warning lamp Номерной знак Radio illumination Illumination heating/airconditioning control Внутреннее освещение : Обогрев заднего стекла Внутреннее освещение : Аварийная световая сигнализация Внутреннее освещение : Задние противотуманные фонари
F14	30A	+ direct	вентилятор печки 2
F15	30A	+ direct	Заднее стекло с электроподогревом

Подготовка нового автомобиля : Fit the fuse in its location (F6).

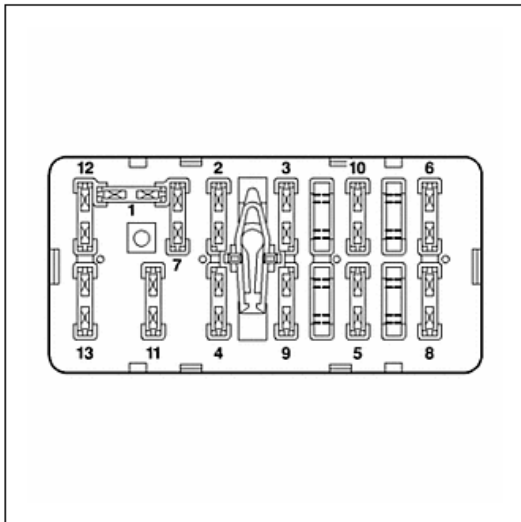
5. 13-fuse box Сторона моторного отсека



Рисунок : D1CP01PC

Предохранители : Метка	Предохранители : калибр	Электропитание	Функции
F1	20A	-	Топливный насос
F2	-	-	Запас (+ right overlap)
F3	-	-	Запас (+left overlap)
F4	25A	+ direct	Омыватели фар

F5	Internal shunt	+ direct	Heated screens (задние)
F6	10A	+ direct	Противоугонная кодированная система (ADC)
F7	10A	-	Кислородный датчик
F8	20A	+ direct	Электропитание : Saavan
F9	25A	+ direct	Электровентилятор системы охлаждения* - 1 : 120 Вт
	30A		Электровентилятор системы охлаждения* - 1 : 180 Вт
F10	15A	+ direct	Передняя противотуманная фара
F11	5A	+ route/code	Headlamp washer timer
F12	-	-	Запас (+ right course)
F13	-	-	Запас (+ left course)

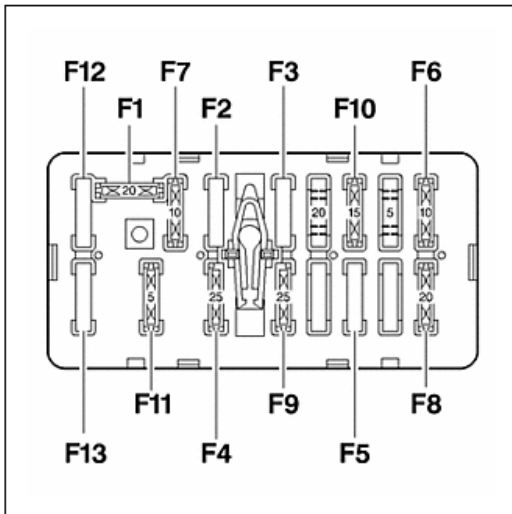
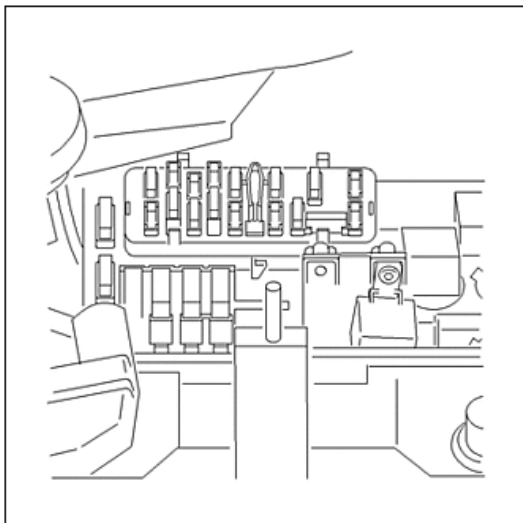

Рисунок : D1CP01QC

