

**ОБЯЗАТЕЛЬНО** : Соблюдайте чистоту и правила безопасного выполнения работ.

## 1. Специальный инструмент



Рисунок : E5AP1GMC

[ 1 ] инструмент для снятия боковых накладок 8205-TE.

## 2. Предварительные операции

Отсоединить аккумуляторную батарею .

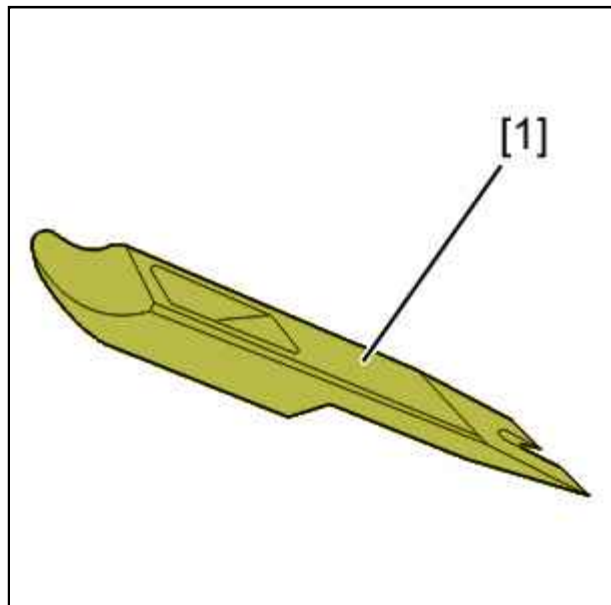
Снять :

- Центральная консоль (см. соответствующую операцию)
- Рулевое колесо (см. соответствующую операцию)

Снимите механизм стеклоочистителя (см. соответствующую операцию).

## 3. Снятие



Рисунок : C4AP13PC

Отвернуть болт (1).

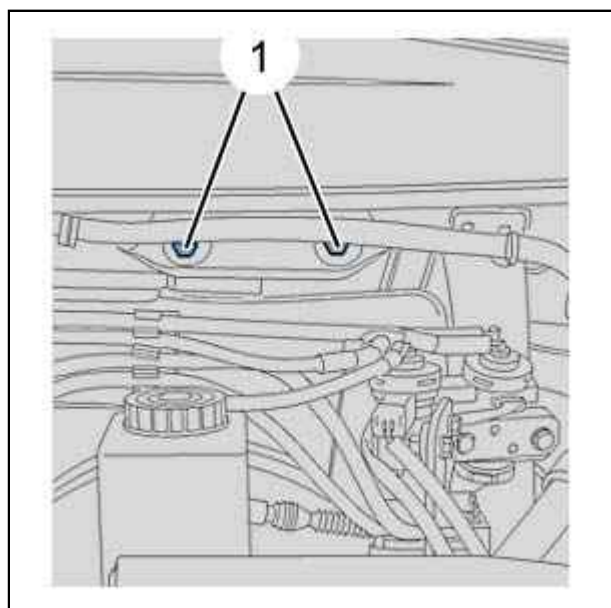

Рисунок : C5FP0AQC

Снять (с каждой стороны) :

- Болт (3)
- Кожух кондиционера (2)

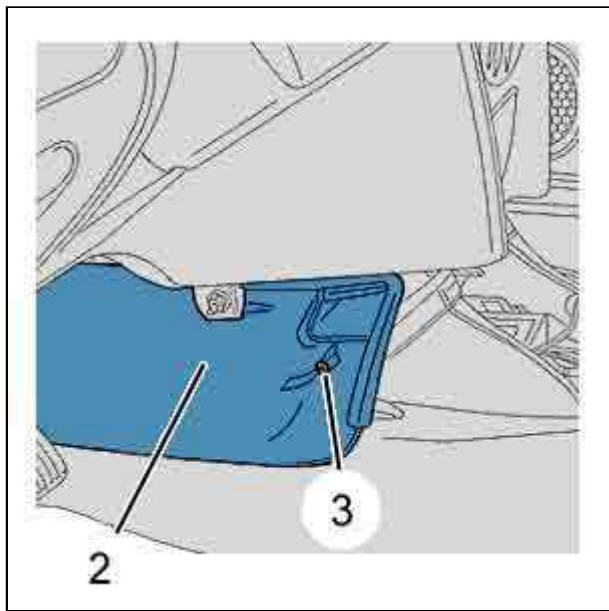

Рисунок : C5FP0ARC

Снять :

- Гайку (6)
- болта (7) и (8)
- Стойку усилителя (5)

Снять боковую обивку (4) (с каждой стороны).

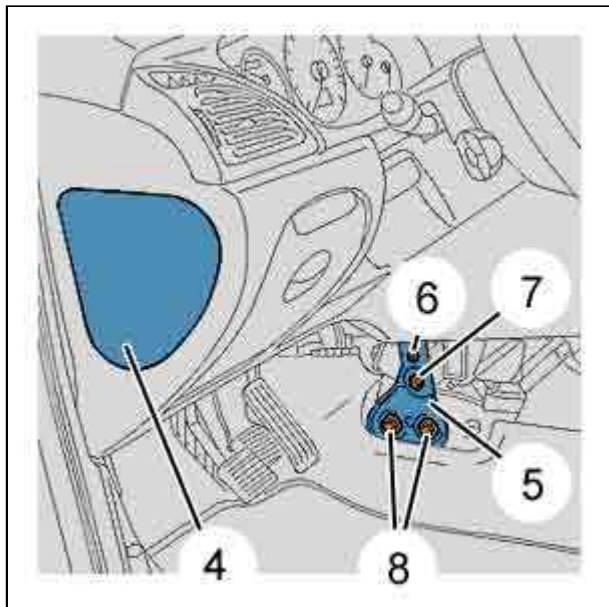

Рисунок : C5FP0ASC

Отсоединить разъём отключения подушки безопасности пассажира ( 10).  
Отвернуть болт (9) (с каждой стороны).

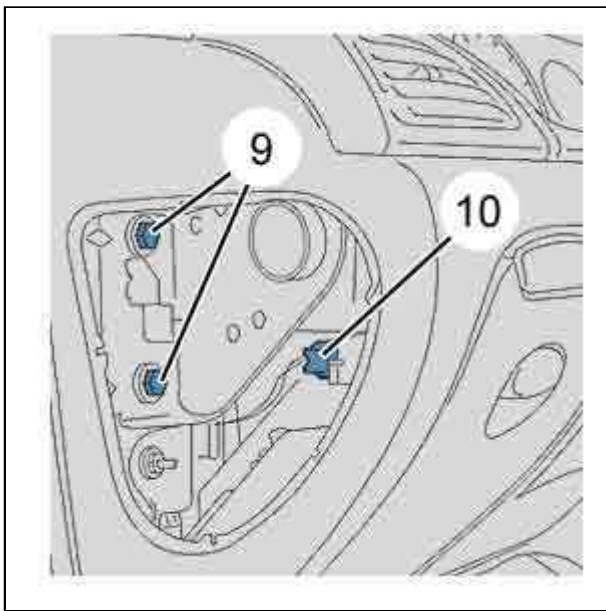

Рисунок : C5FP0ATC

Снять :

- болтов (12)
- Нижнюю накладку рулевой колонки (11)

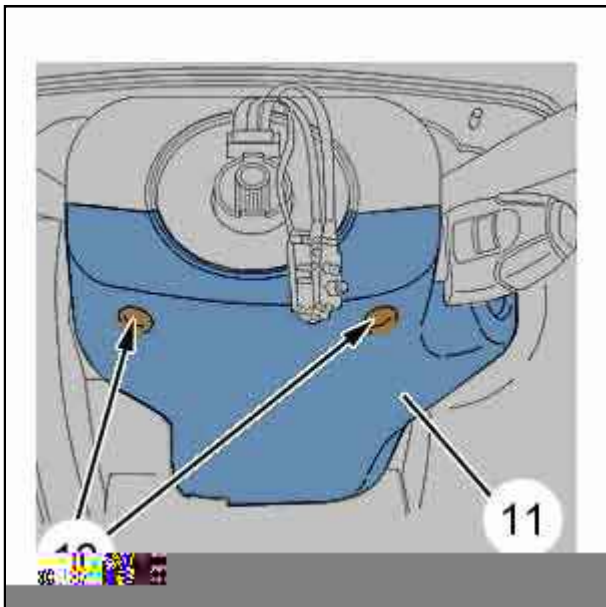

Рисунок : C5FP0AUC

Высвободить в местах " a" и "b".

Снять верхнюю накладку рулевой колонки ( 13).

Снять облицовку рулевой колонки ( 14).

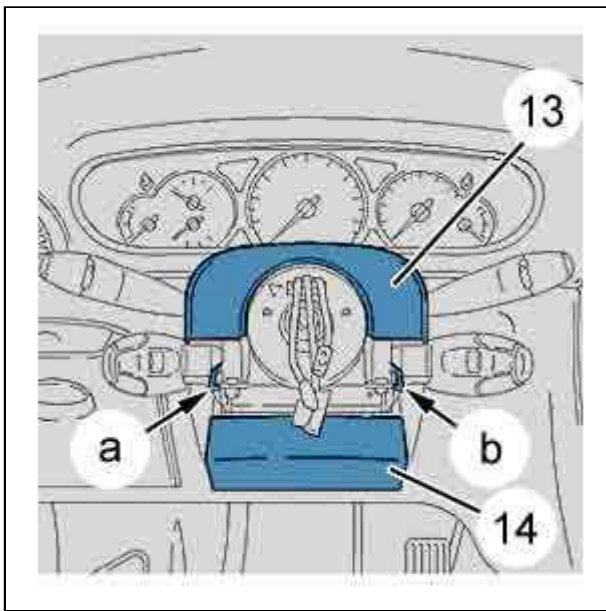

Рисунок : B3EP128C

Отключить электрических разъема (15) и (17).

Ослабить болт (18).

Отсоединить в "c".

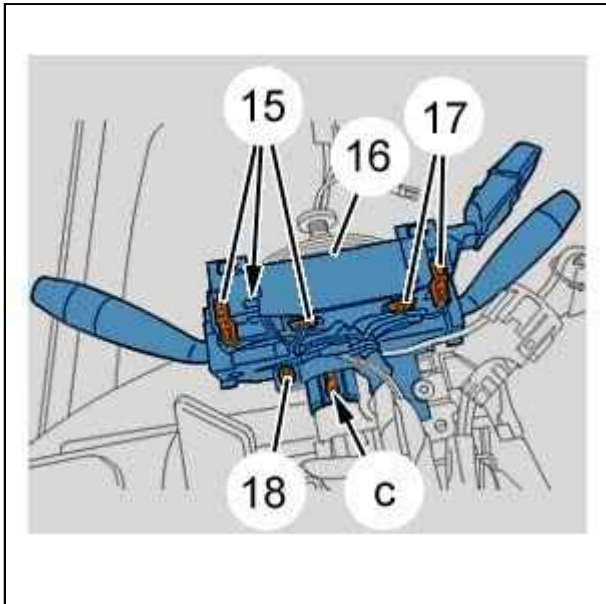
Снимите рычаги выключателей под рулевым колесом ( 16).



Рисунок : C5FP0MUC

Снять :

- Болт (20)
- Замка рулевого механизма
- Крепление кардана рулевой колонки

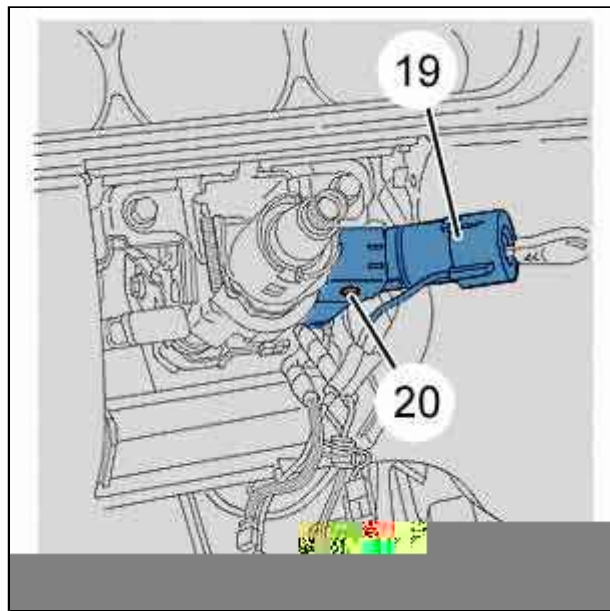

Рисунок : C5FP0M2C

Снять :

- Рейку ( 22) С помощью приспособления [1]
- Винты (23) с помощью отвёртки торкс 10
- Автомагнитола (21)

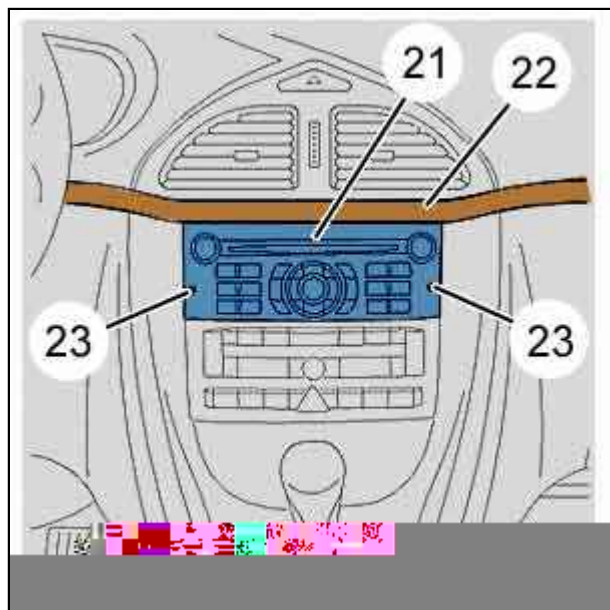

Рисунок : C5FP0MKC

Снять :

- болта (24) и (25)
- Панель управления кондиционера (26)

Высвободить и снять центральную лицевую панель ( 27).

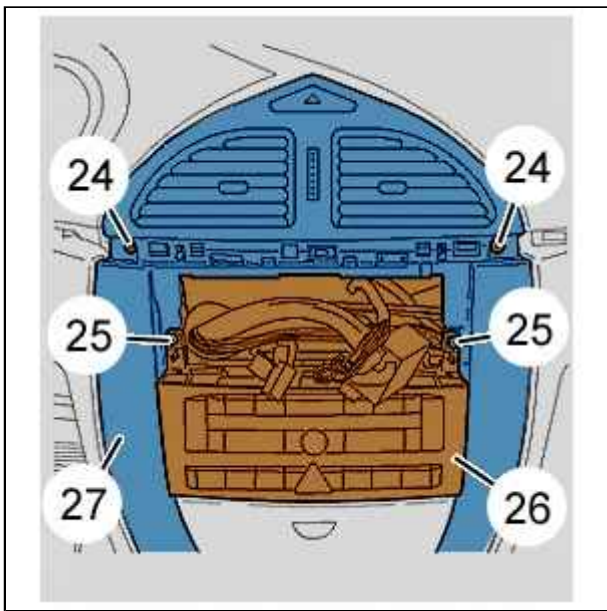

Рисунок : C5FP0MLC

Отвернуть болт (28) (соединение приборная панель / блок отопителя).

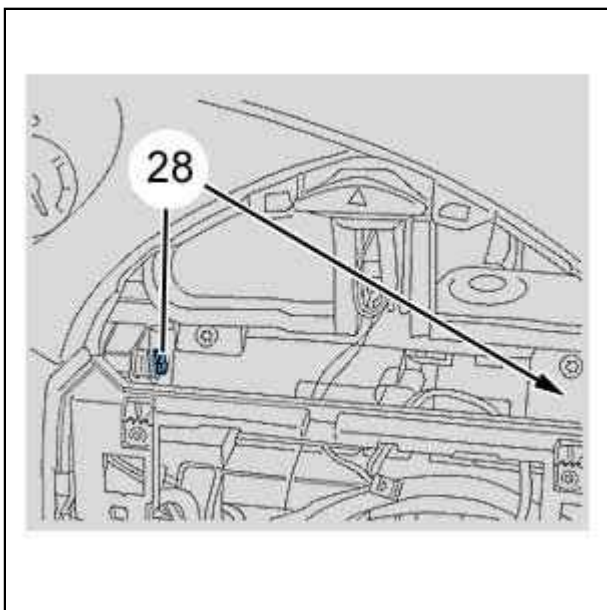

Рисунок : C5FP0MMC

Отвернуть болт (29).

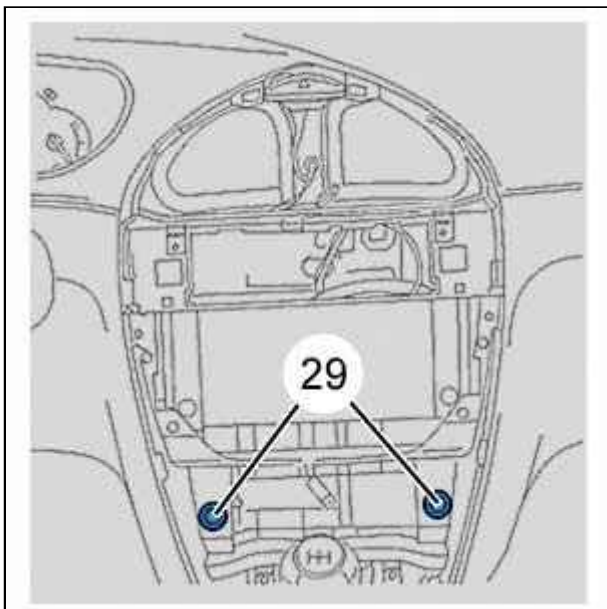

Рисунок : C5FP0MNC

Отсоедините разъемы в " d " .

Снять болт соединения с "массой" ( 30).

Отключить электрические разъемы.

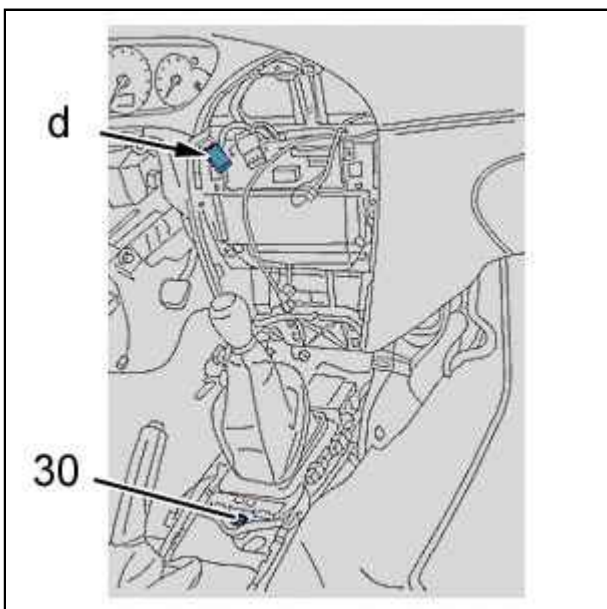
Снять приборную панель .

#### 4. Установка

Установка производится выполнением операций по снятию в обратном порядке.

Затяните гайку (6) моментом  $2 \pm 0,5$  дН.м.