

автомобиль : C8 full CAN		номер VIN: VF7EBRHWB13264495 / OPR : 10591	
область	силовой агрегат	функция	электронный впрыск
составные части		null	

null

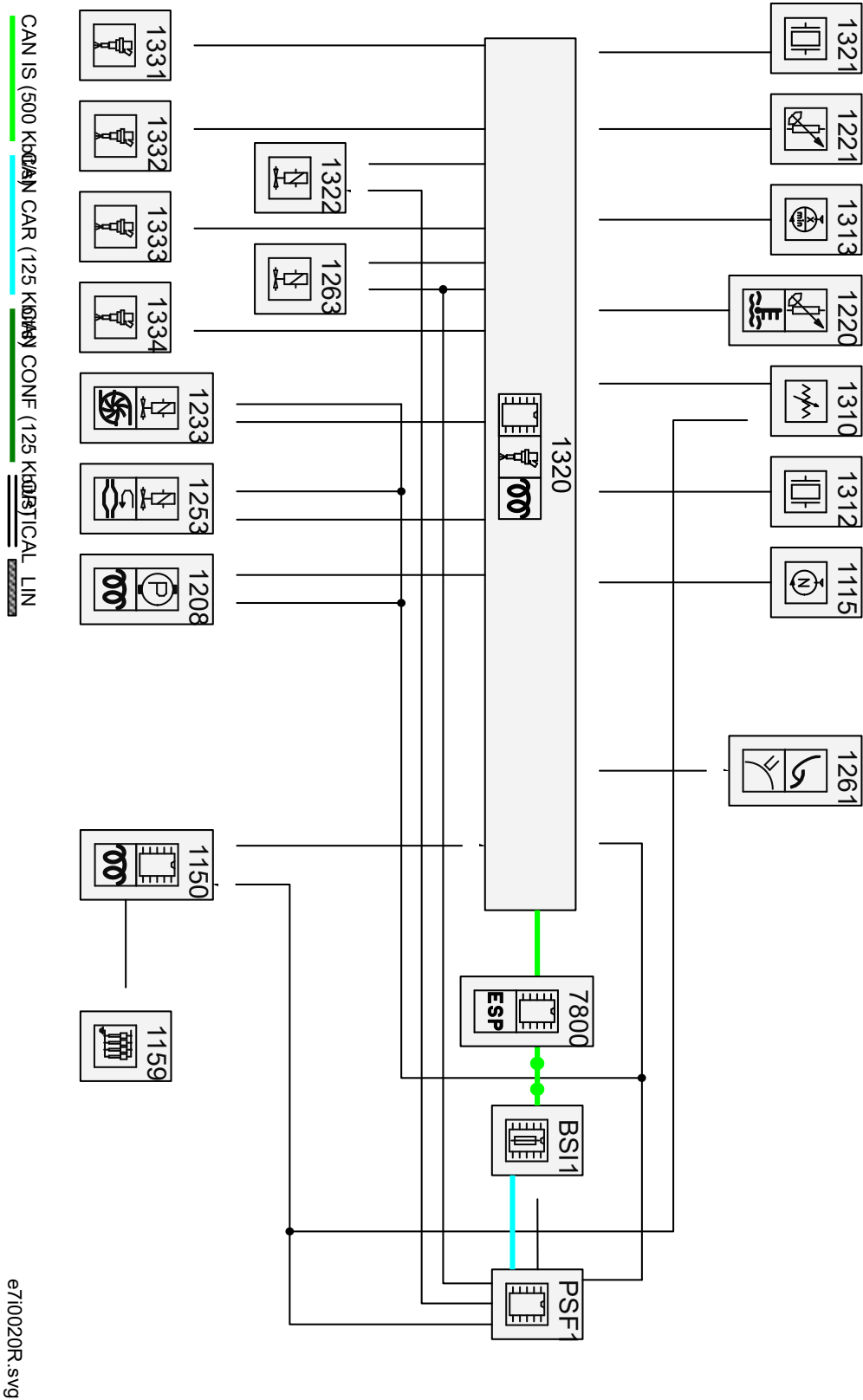

Автомобили Citroën RCS PARIS 642 050 199 Любое даже частичное копирование данной информации без письменной авторизации Изготовителя запрещается

02/12/2019

код элемента	назначение	информация
1115	null	датчик цилиндра /
1150	null	блок предварительного нагрева
1159	null	перемычка питания / свечей предпускового подогрева
1208	null	Топливный насос высокого давления /
1220	null	датчик температуры охлаждающей жидкости
1221	null	датчик температуры топлива
1233	null	электромагнитный клапан регулирования давления наддувочного воздуха /
1253	null	отсечной электромагнитный клапан системы рециркуляции отработавших газов (EGR)
1261	null	датчик положения педали акселератора /
1263	null	электромагнитный клапан EGR и дроссельной заслонки
1310	null	воздушный расходомер
1312	null	датчик давления впуска воздуха /
1313	null	датчик частоты вращения двигателя
1320	null	компьютер управления двигателем /
1321	null	топливный датчик высокого давления
1322	null	регулятор высокого давления топлива /
1331	null	форсунка цилиндра № 1
1332	null	форсунка цилиндра № 2
1333	null	форсунка цилиндра № 3
1334	null	форсунка цилиндра № 4
7800	null	calculateur controle de stabilite
BSI1	null	интеллектуальный коммутационный блок
PSF1	null	сервисная панель - модуль предохранителей в моторном отсеке