

6 апреля 2011 г.
23:15

15.3 ENGINE COOLING SYSTEM PETROL (WITH AIR CONDITIONING) :



Рисунок : D3AP371R



Рисунок : D3AP371G

6 апреля 2011 г.
23:16

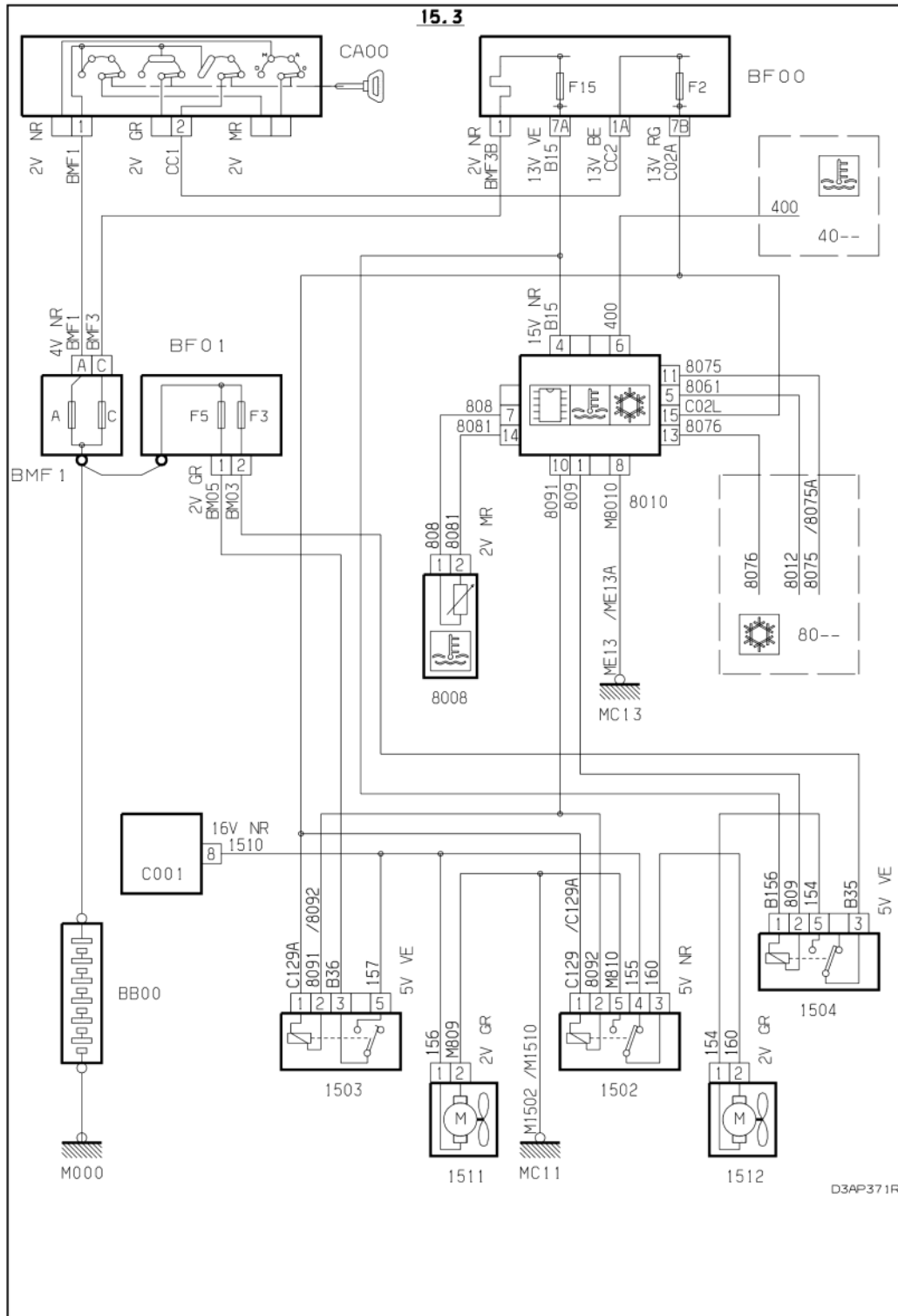
15.4 ENGINE COOLING SYSTEM PETROL WITH AIR CONDITIONING :

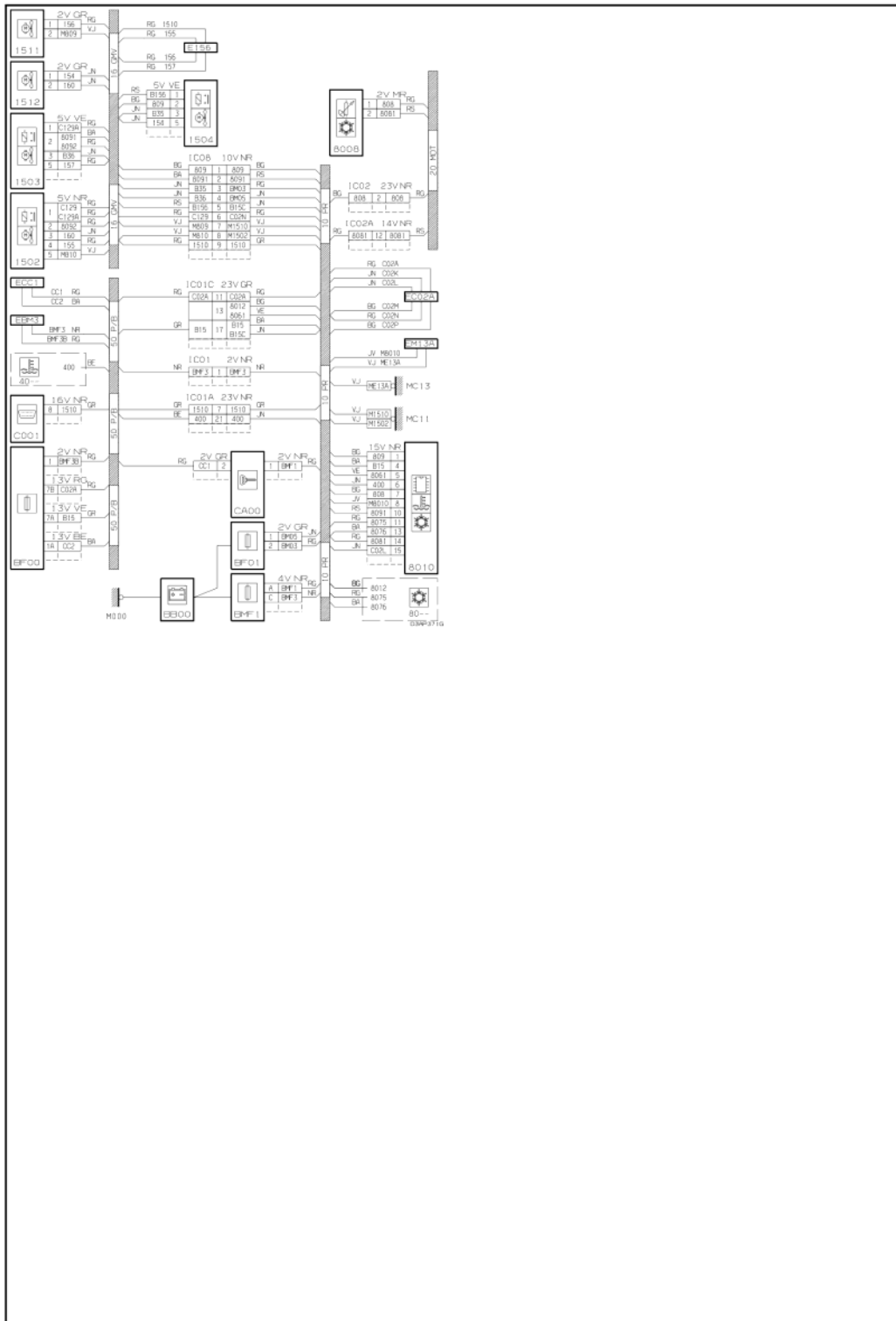

Рисунок : D3AP14K1

6 апреля 2011 г.
23:19

80.1 AIR CONDITIONING PETROL :

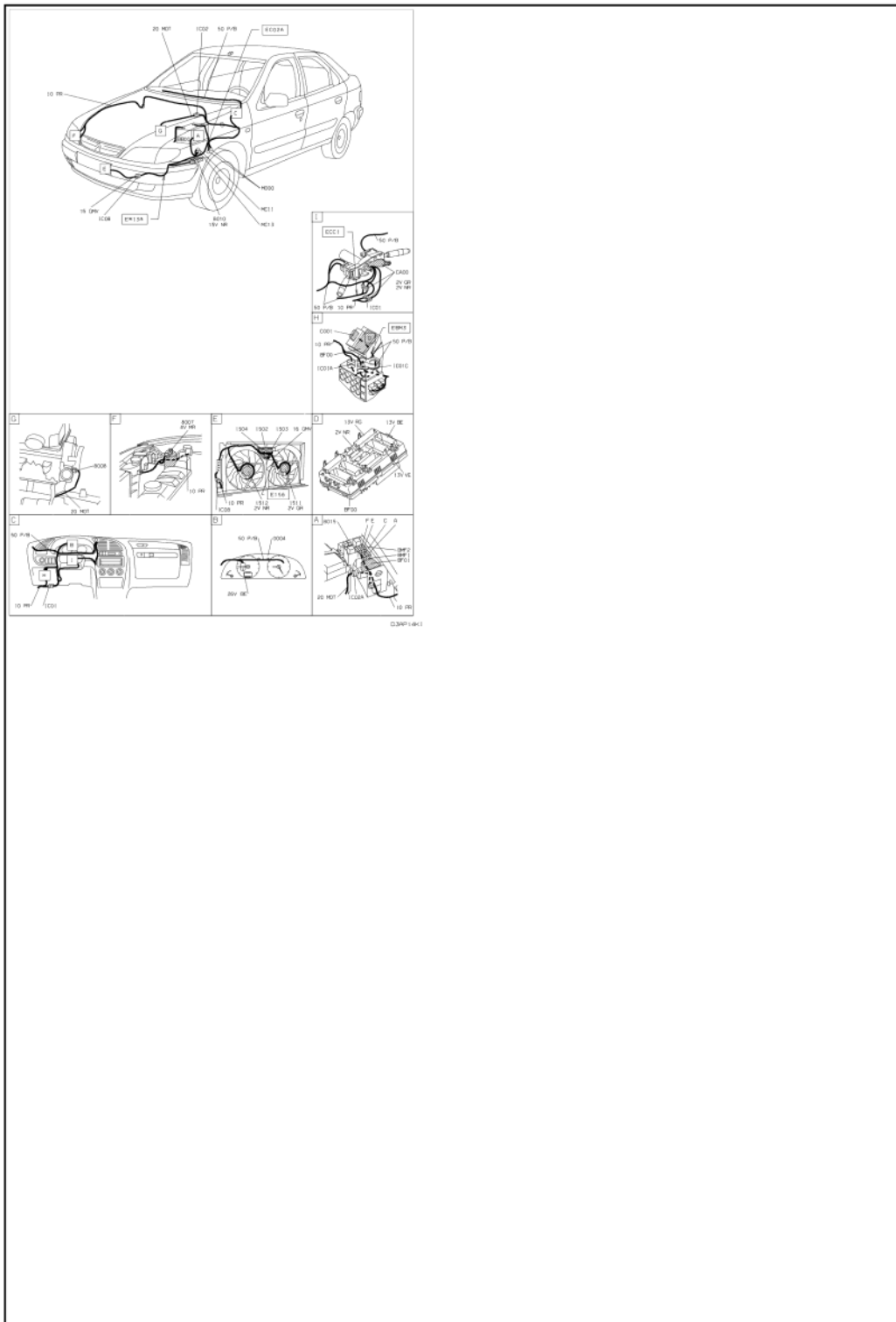

Рисунок : D3AP281G



Рисунок : D3AP2811

6 апреля 2011 г.
23:21

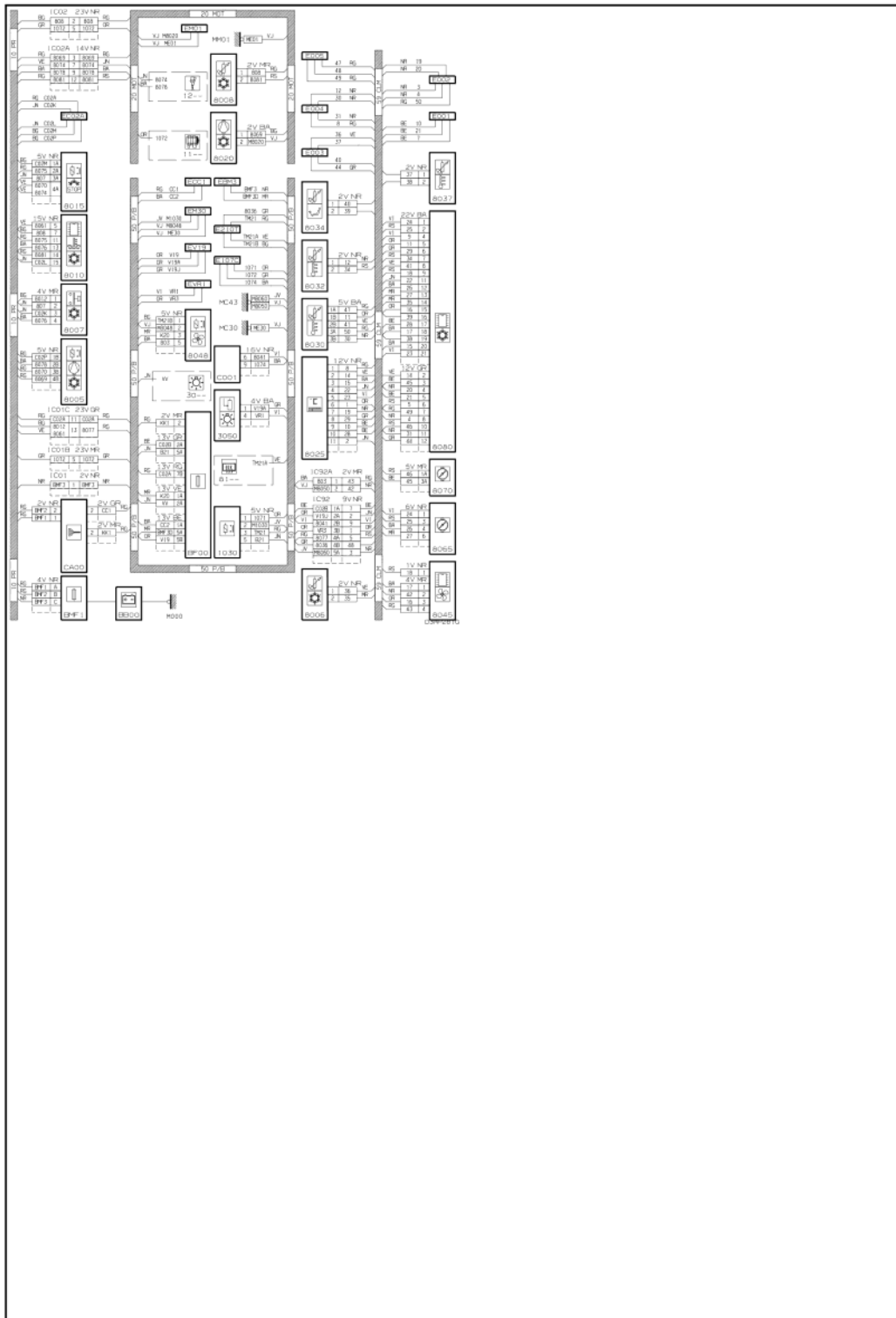
40.1 LEVEL WARNING COOLANT TEMPERATURE WITH AIR CONDITIONING :

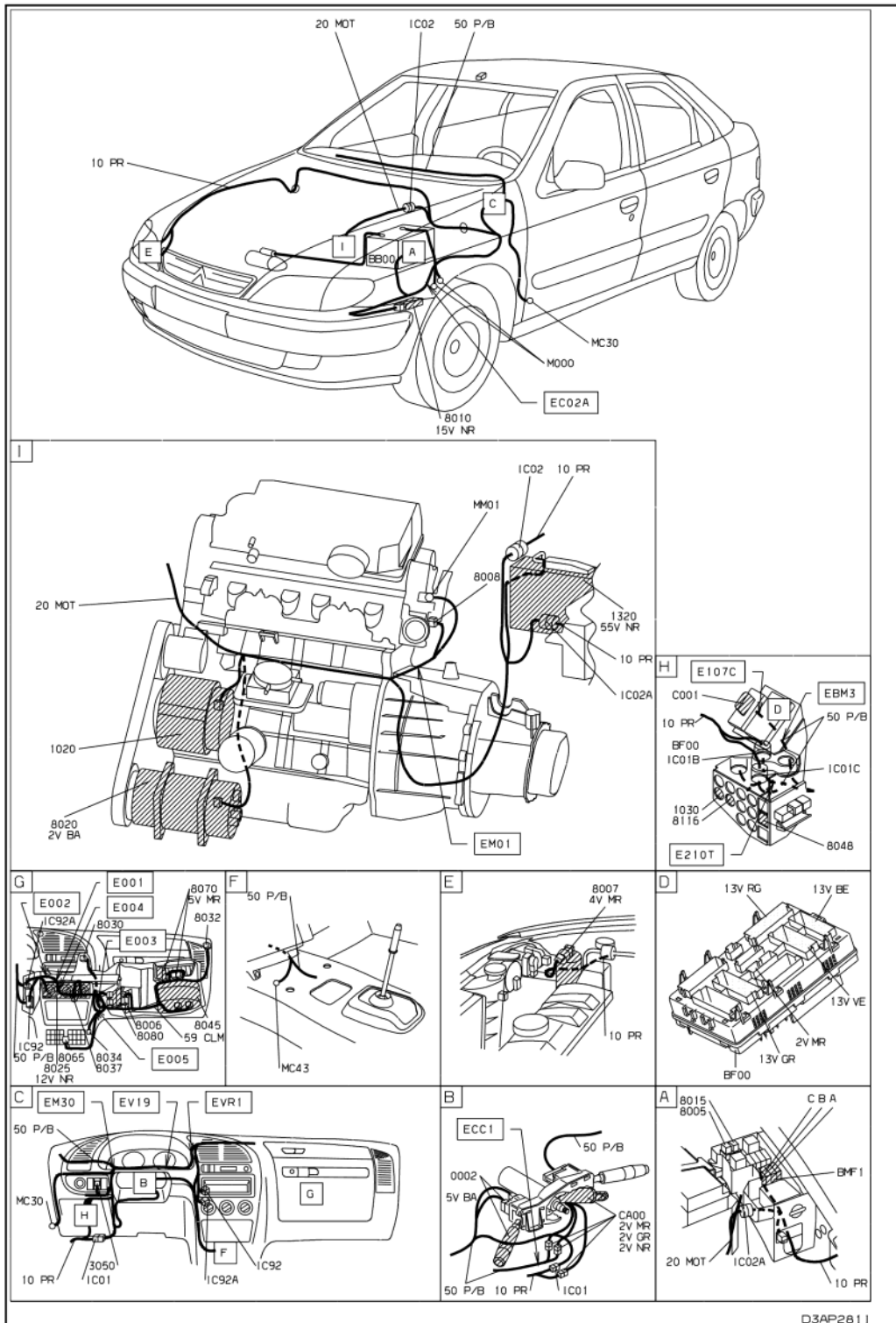

Рисунок : D3AP45UR



Рисунок : D3AP45UG

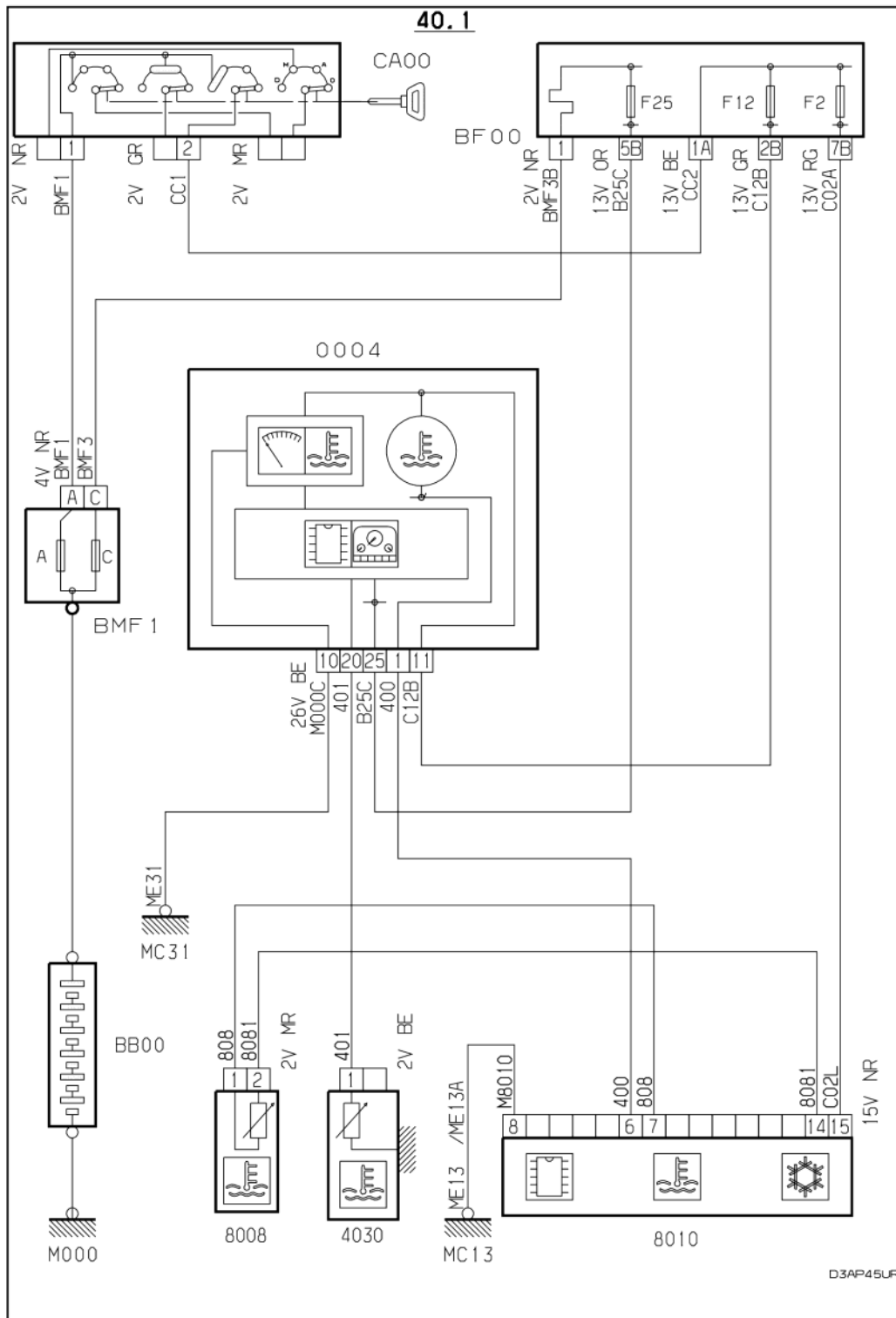

Рисунок : D3AP45U1

6 апреля 2011 г.
23:23

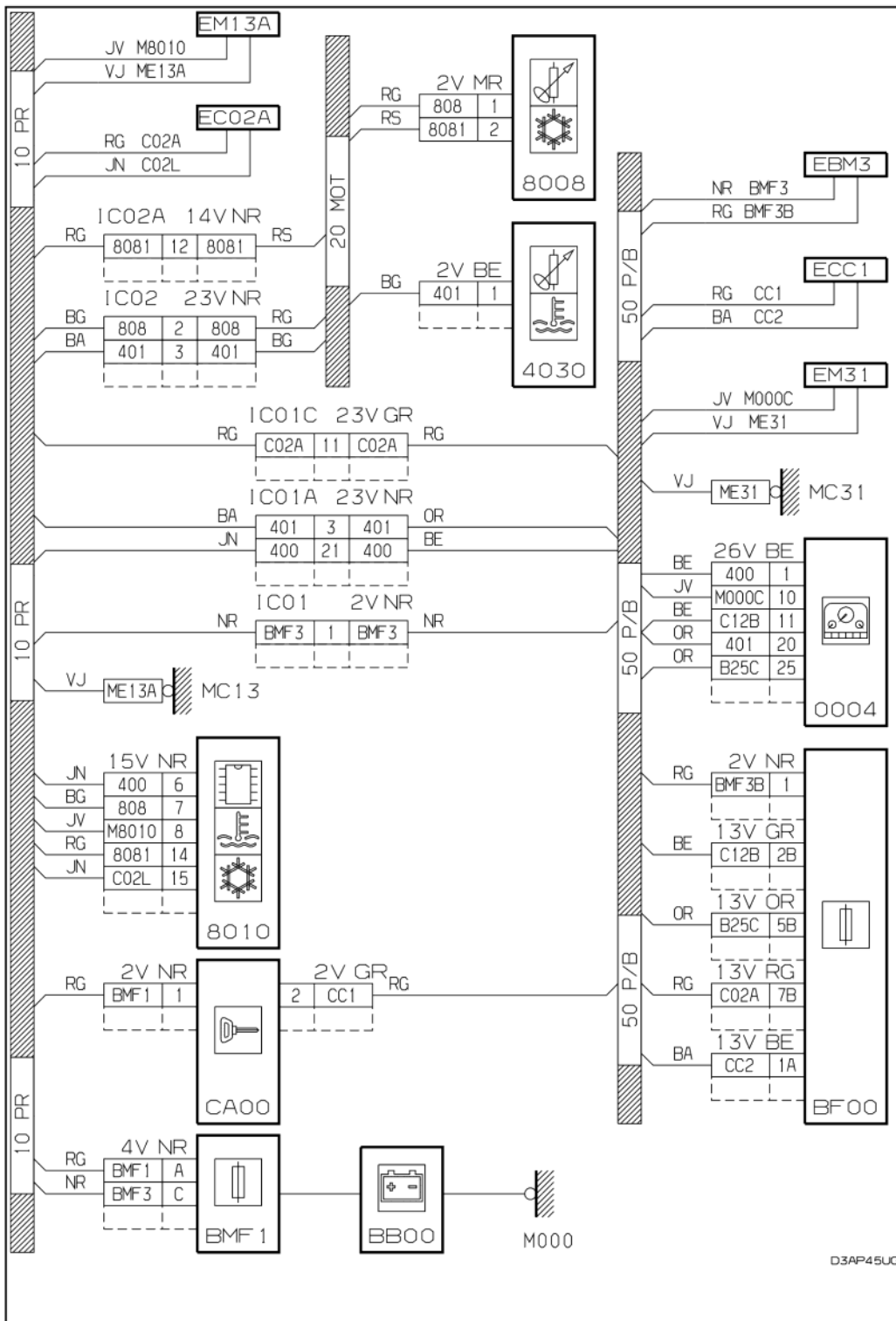
12.3 INJECTION-IGNITION : (TU5JP ENGINE) (NFZ) :

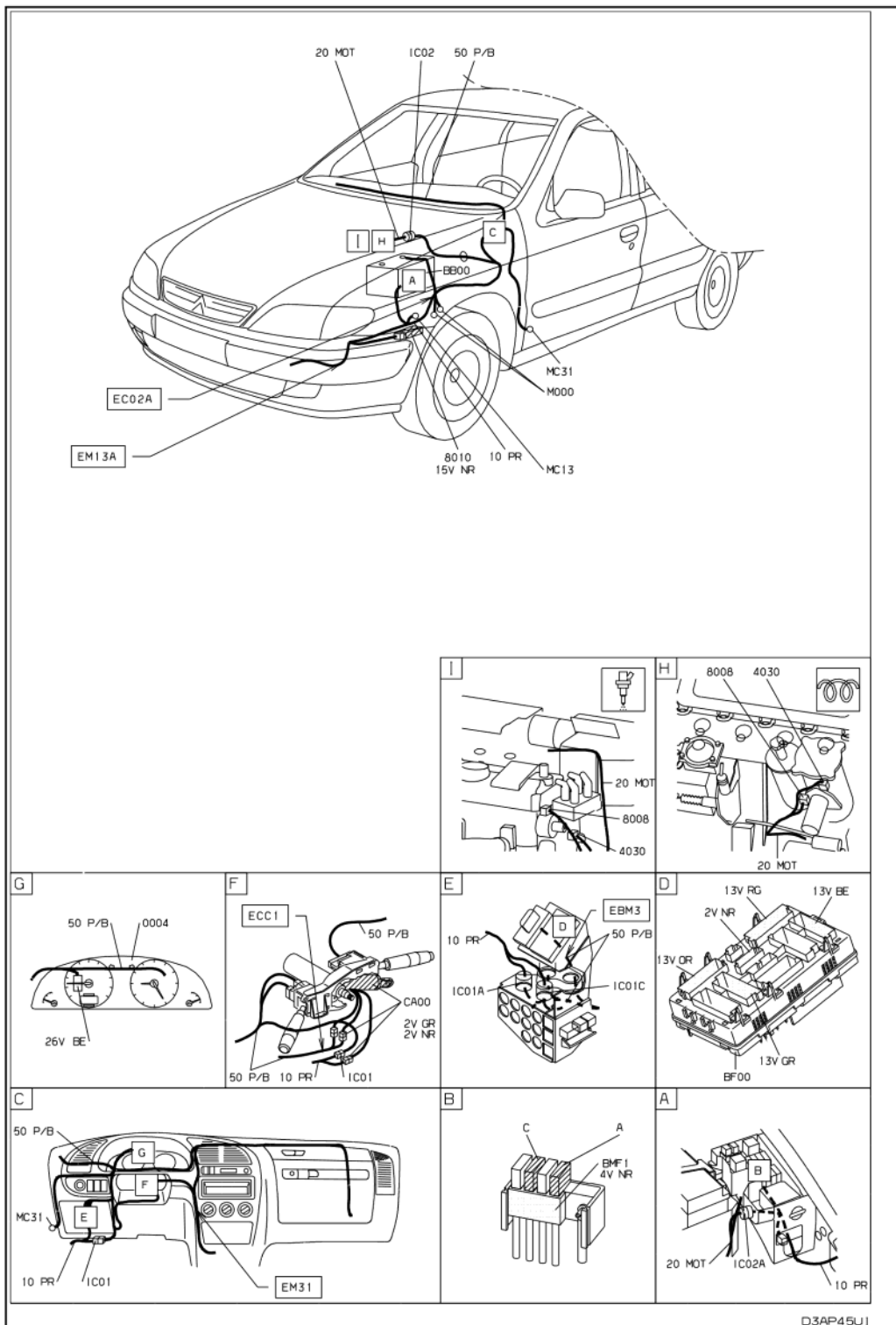

Рисунок : D3AP68IR



Рисунок : D3AP681G

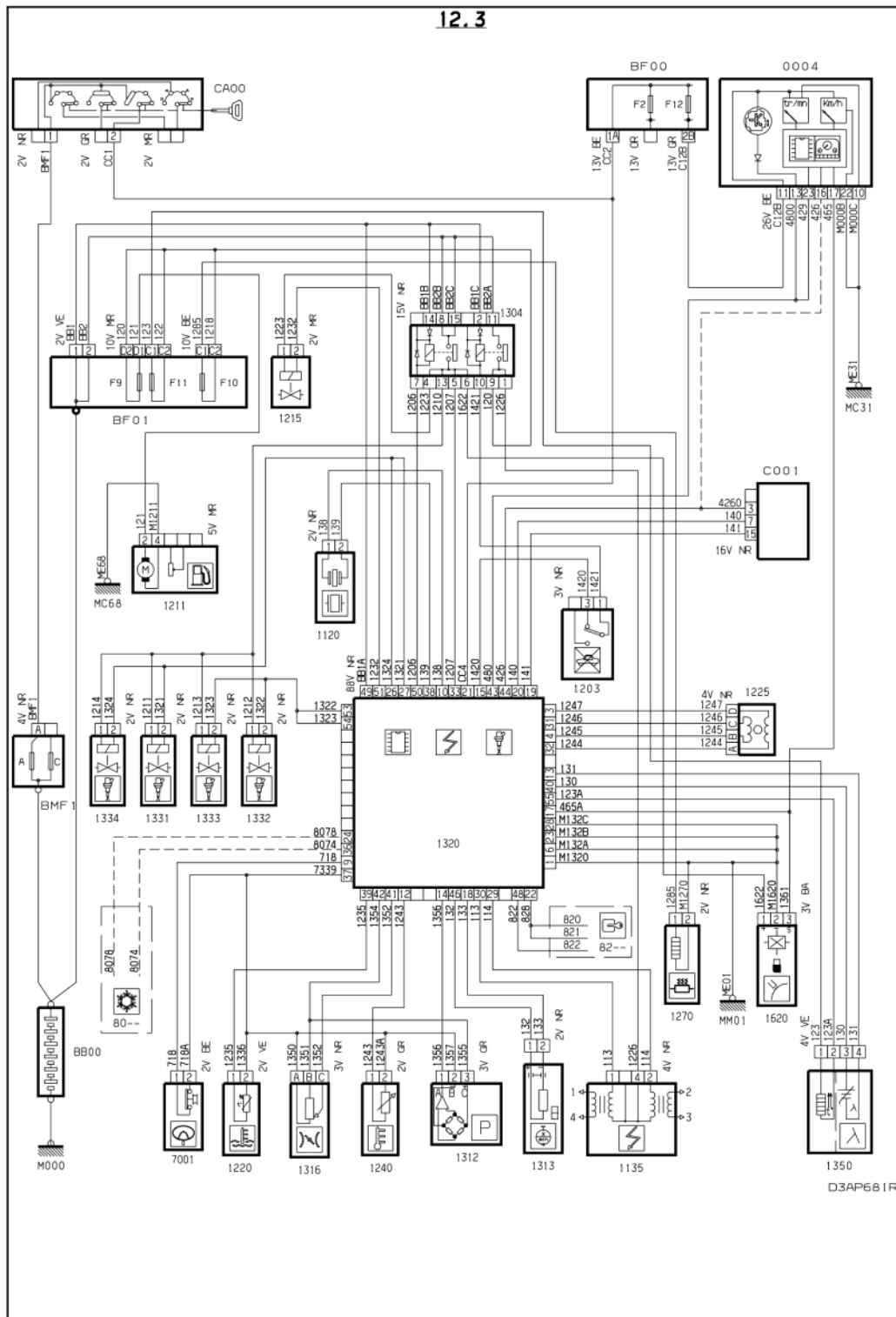
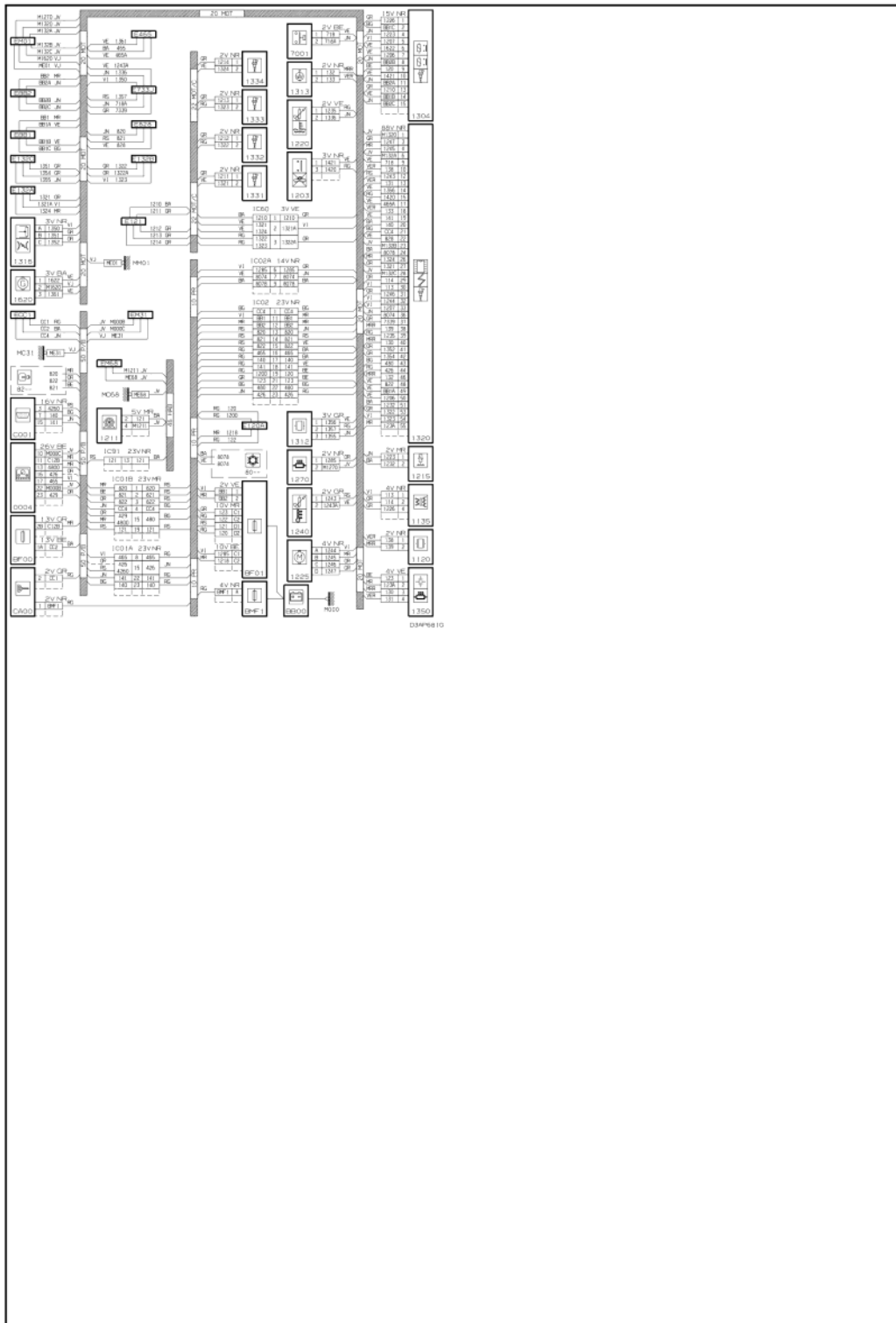