

автомобиль : C5 II		номер VIN: VF7RCRHRH76743346 / OPR : 10710	
область	система помощи при вождении	функция	обнаружение падения давления в шинах
составные части			

принцип

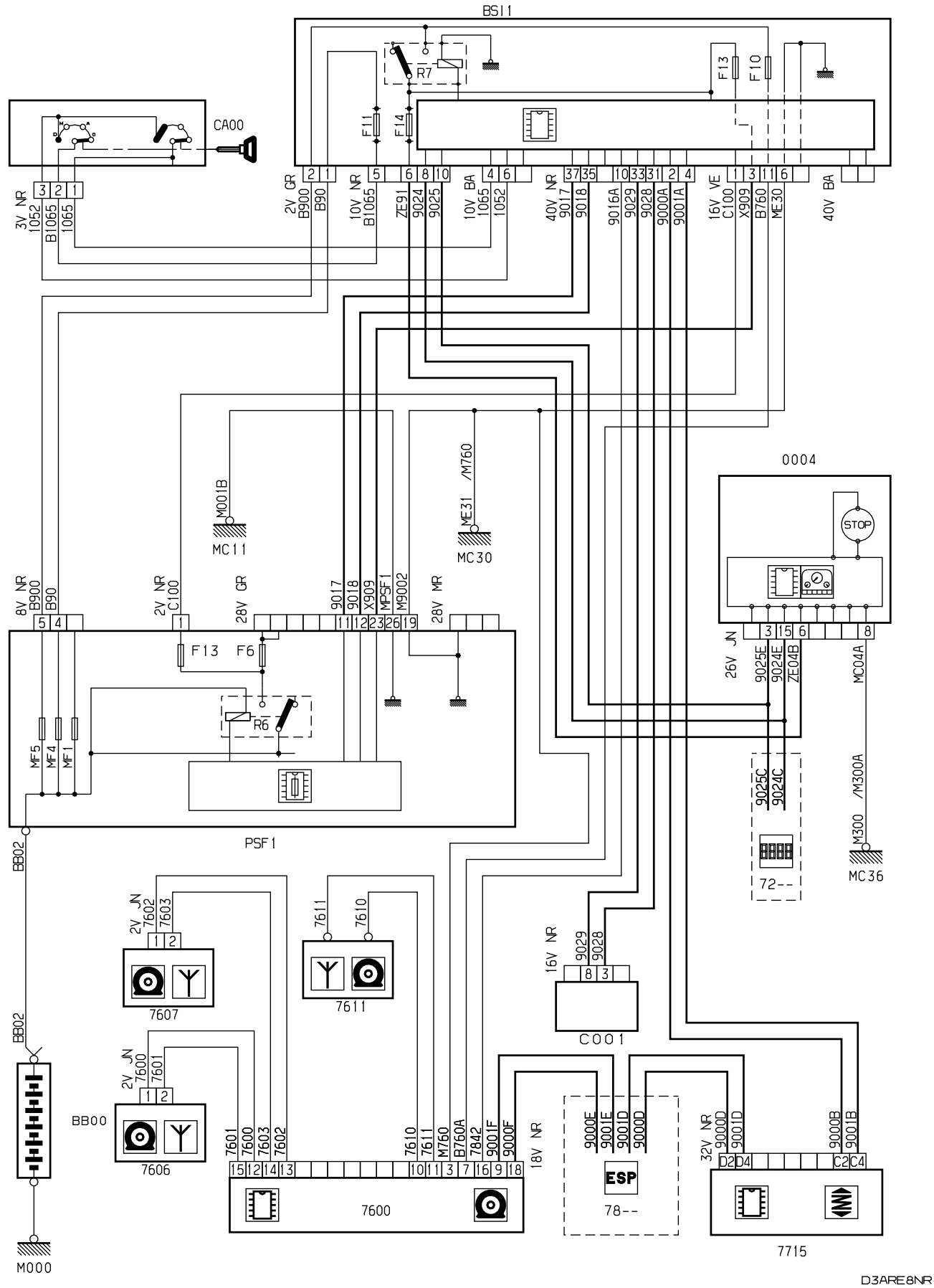

D3ARE8NR

прокладка трубопроводов (кабелей, тросов)

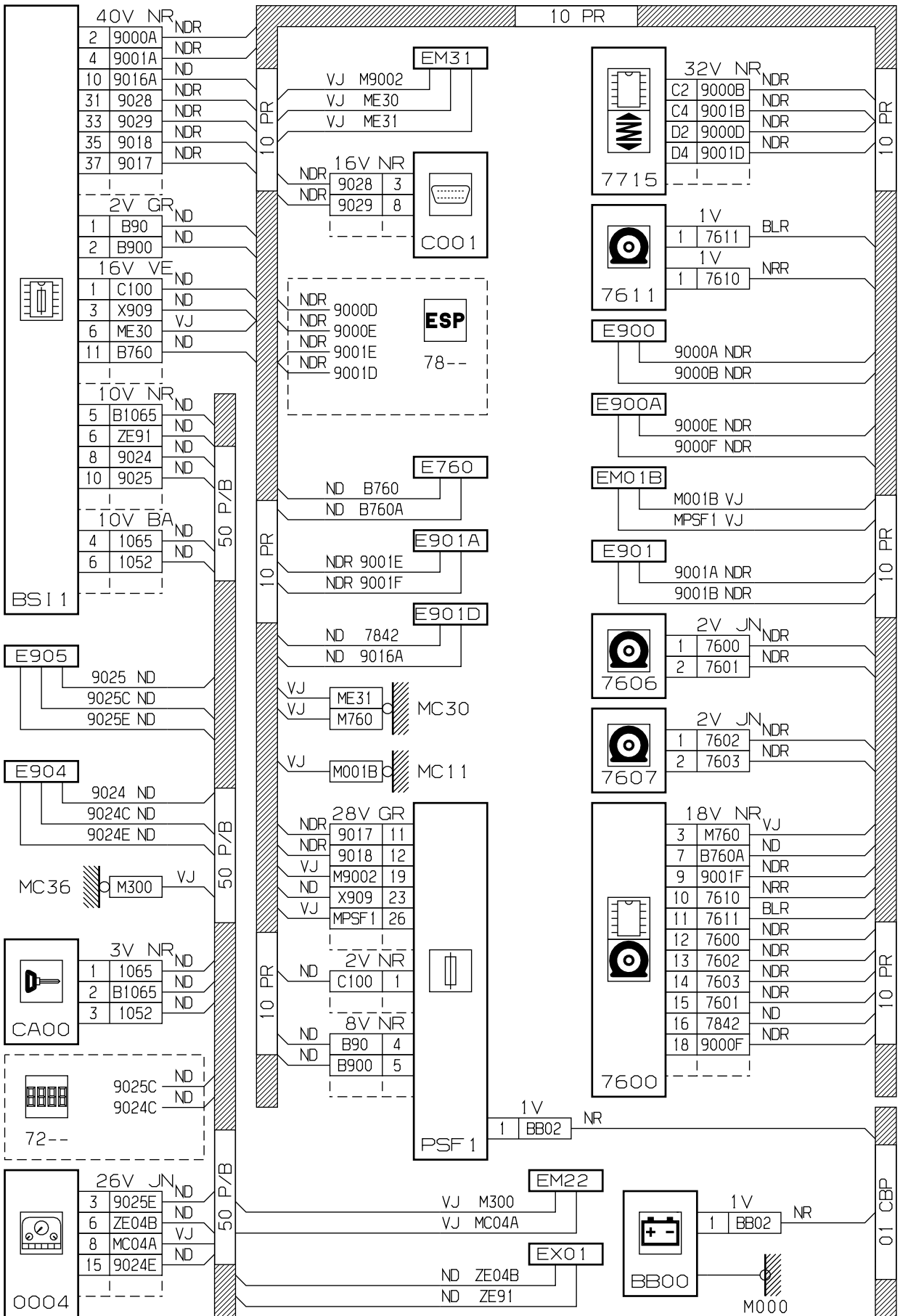

D3ARE8NG

null

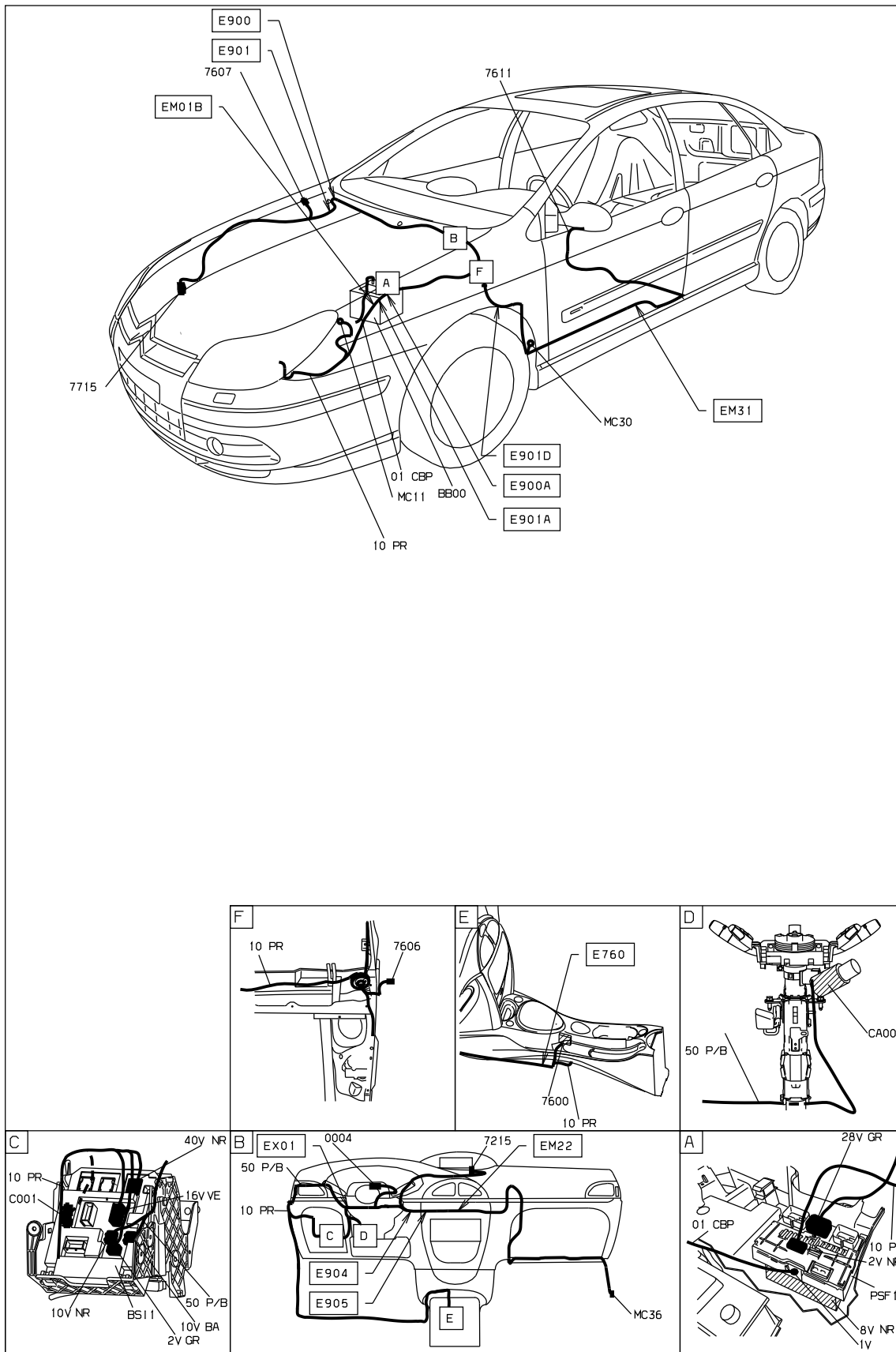

D3ARE8N1

Автомобили Citroën RCS PARIS 642 050 199 Любое даже частичное копирование данной информации без письменной авторизации Изготовителя запрещается

24/09/2019