

## СНЯТИЕ - УСТАНОВКА : САЖЕВЫЙ ФИЛЬТР

### ФИЛЬТР ЧАСТИЦ

**ОБЯЗАТЕЛЬНО** : Соблюдайте чистоту и правила безопасного выполнения работ.

#### 1. Снятие

**ОБЯЗАТЕЛЬНО** : Соблюдайте требования обеспечения безопасности и чистоты для дизельных двигателей с топливной системой высокого давления (HDI).

Снять декоративную крышку двигателя .

Отсоединить аккумуляторную батарею .

Снять :

- Защитный щиток под двигателем
- Решетку воздухозаборника перед ветровым стеклом (см. соответствующую операцию)

**ОБЯЗАТЕЛЬНО** : Подождите как минимум один час, прежде чем приступать к любым работам с выпускной системой.



Рисунок : B1KP02KD

Отодвинуть :

- Бачок с тормозной жидкостью (4) (Не открывая тормозную систему)
- Блок электрических предохранителей (3)

Снять :

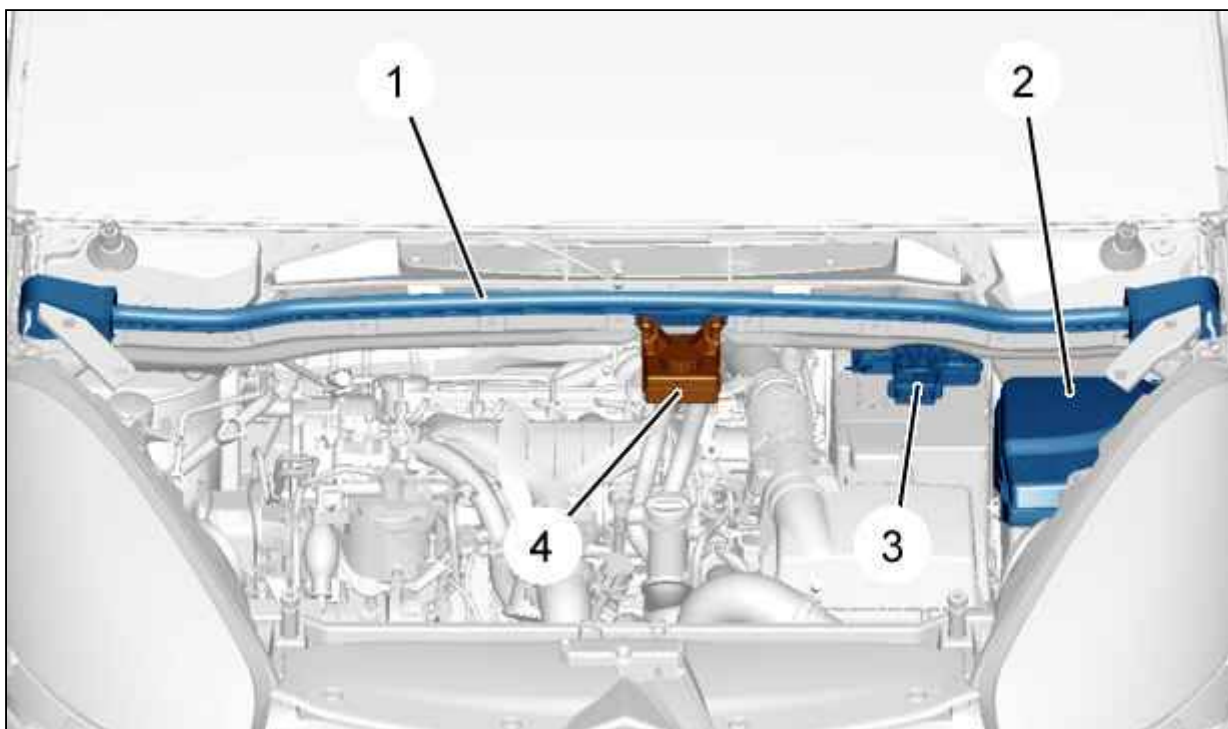
- Кронштейн решетки воздухозаборника (1)
- Крышку блока управления двигателя (2)



Рисунок : B1KP02LD

Снять :

- фиксаторы (6)
- Звукоизолирующее покрытие (5)

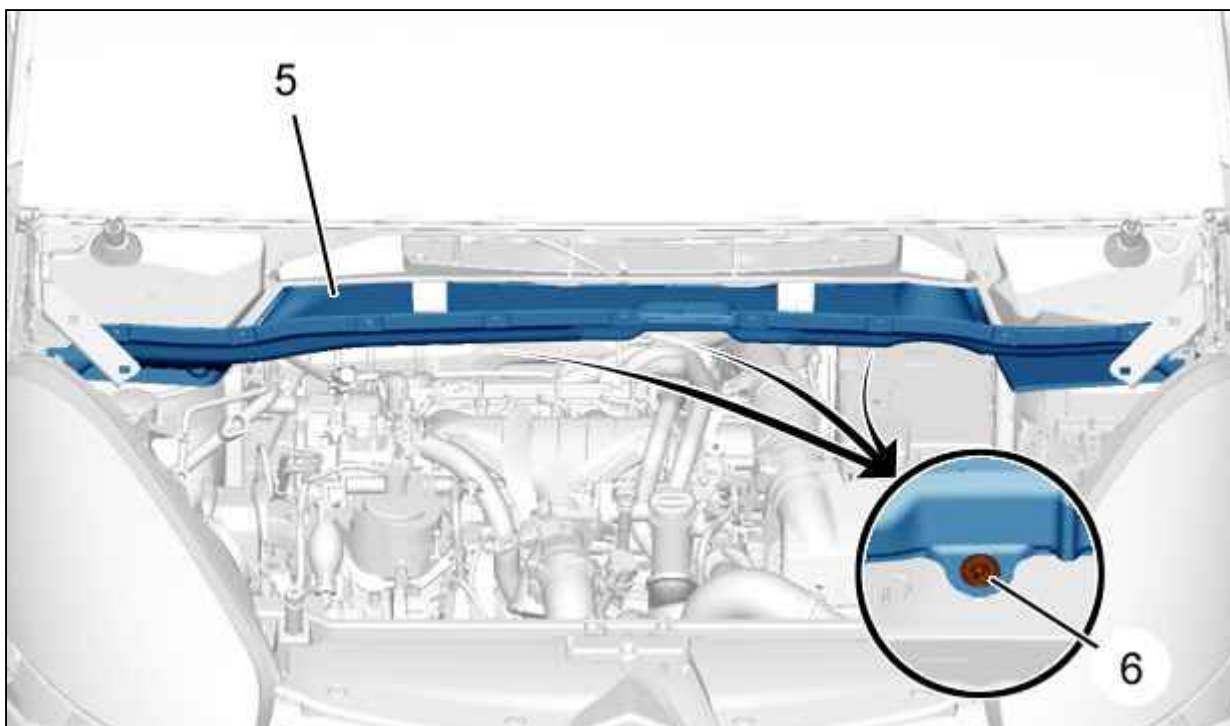

Рисунок : B1KP02MD

Снять :

- Воздушный фильтр (7) с расходомером
- Аккумуляторная батарея (8)

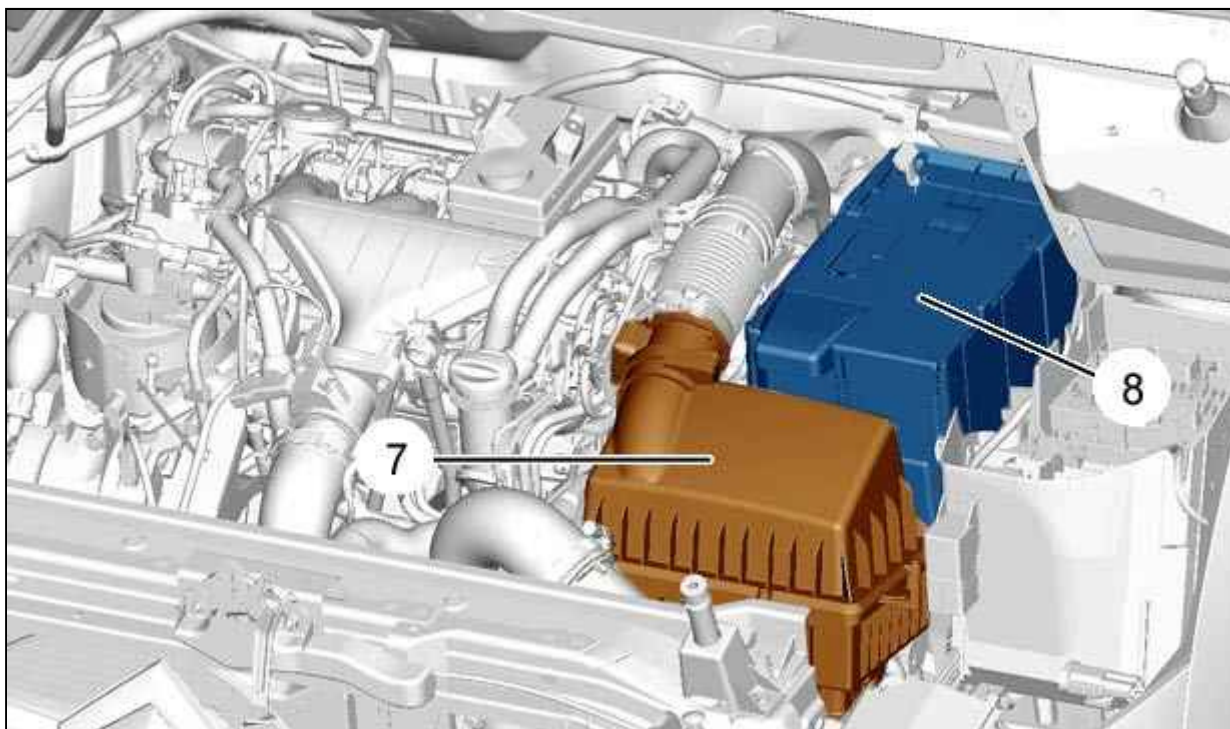

Рисунок : B1KP02PD

Отстегнуть и отключить электрический разъем (9).

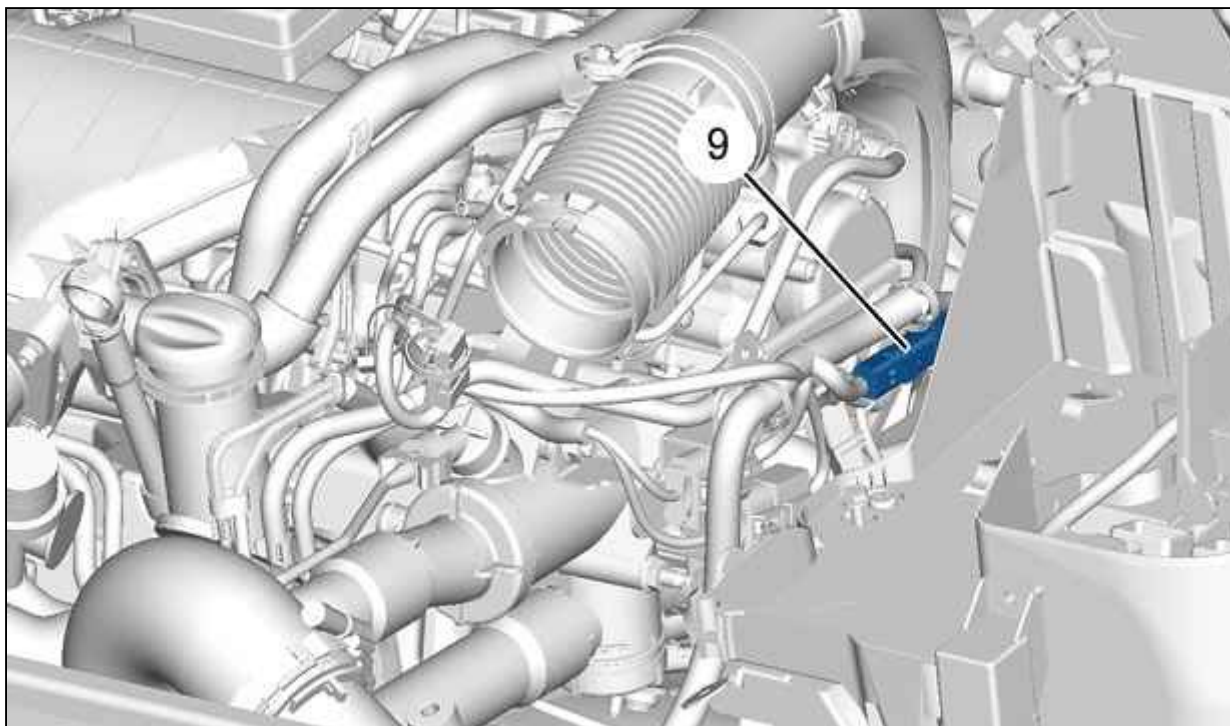

Рисунок : B1KP02RD

**ВНИМАНИЕ** : Отметьте расположение трубок (10) на сажевом фильтре .

Отсоедините :

- трубок (10)
- Трубка (11)

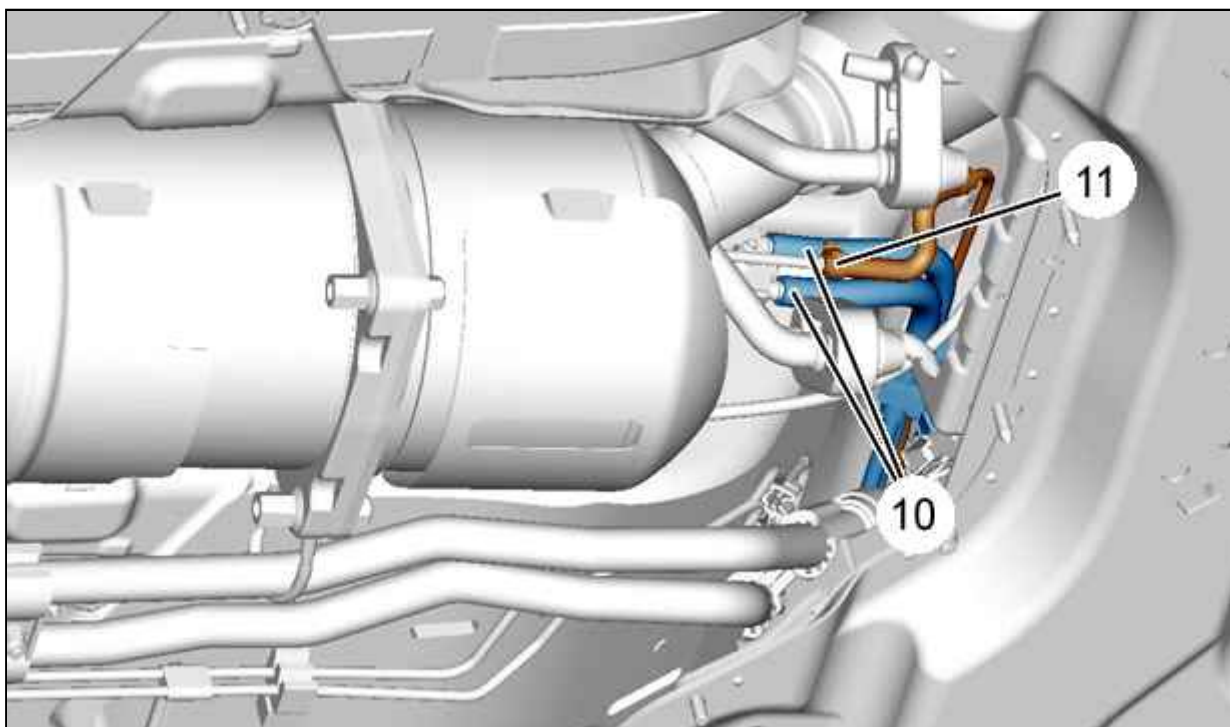
Установить приспособление для вывешивания агрегатов под сажевый фильтр.  
Снимите нижнюю трубу системы выпуска (Смотреть соответствующую операцию).



Рисунок : B1KP02SD

Снять хомут (12).

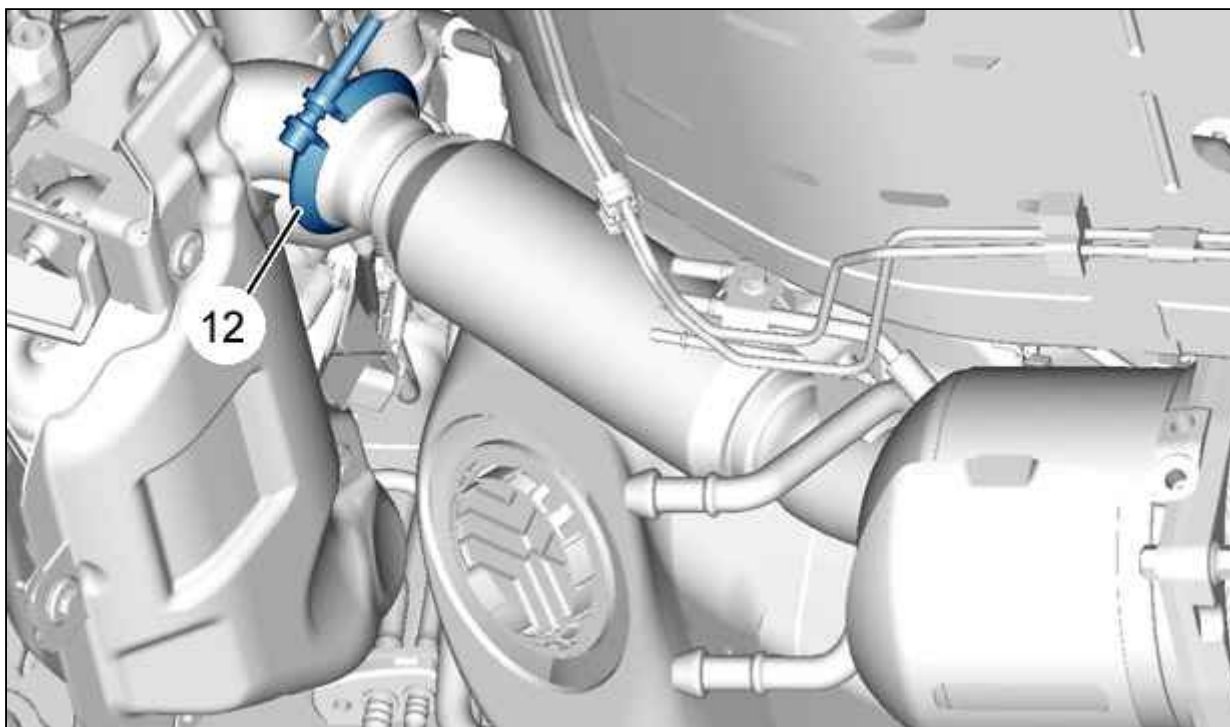

Рисунок : B1KP02TD

Отвести проводку (13) датчика температуры отработавших газов в сторону нижней части автомобиля.  
Отсоедините опоры (15).  
Снимите сборку шлангов системы выпуска, каталитического нейтрализатора и сажевого фильтра (14).

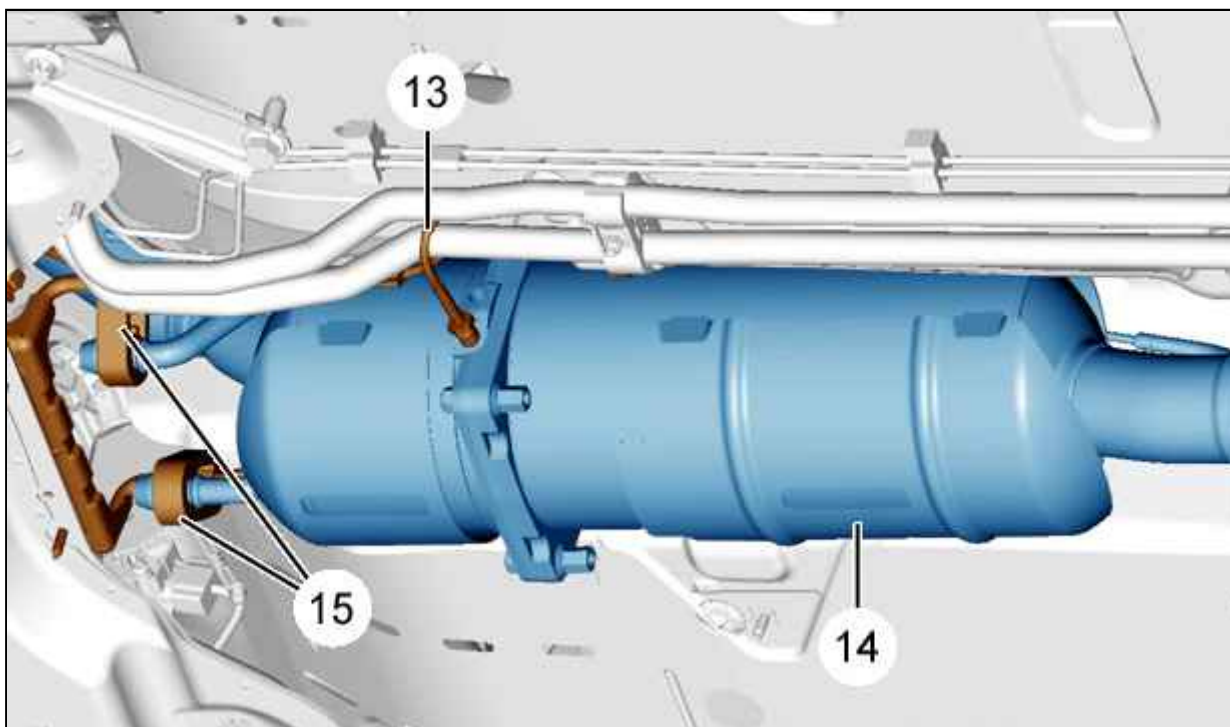

Рисунок : В1КР02UD

Снять :

- болтов (16)
- крепежные элементы (19) трубки (18)
- крепежные элементы (17) трубки отбора давления отработавших газов
- Трубка (18)

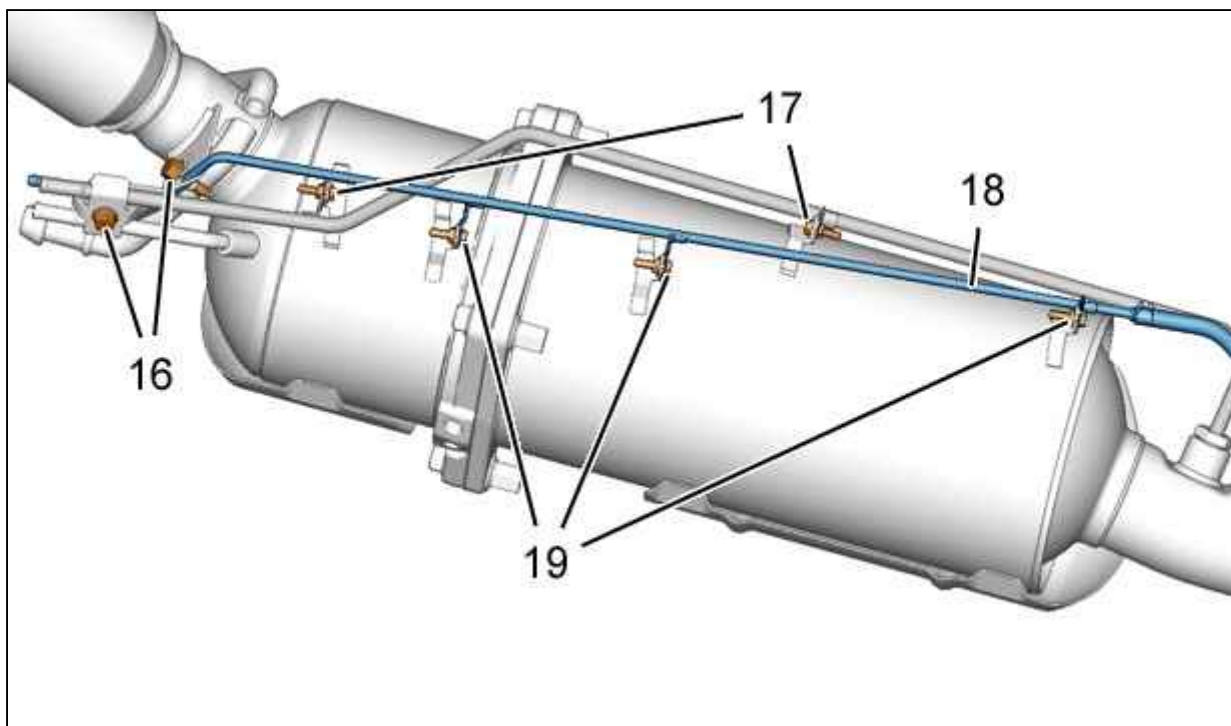

Рисунок : В1КР02VD

Снять :

- Штуцер (24) трубки отбора давления отработавших газов ⓘ (см. соответствующую операцию)

- 4 фиксаторов (21)

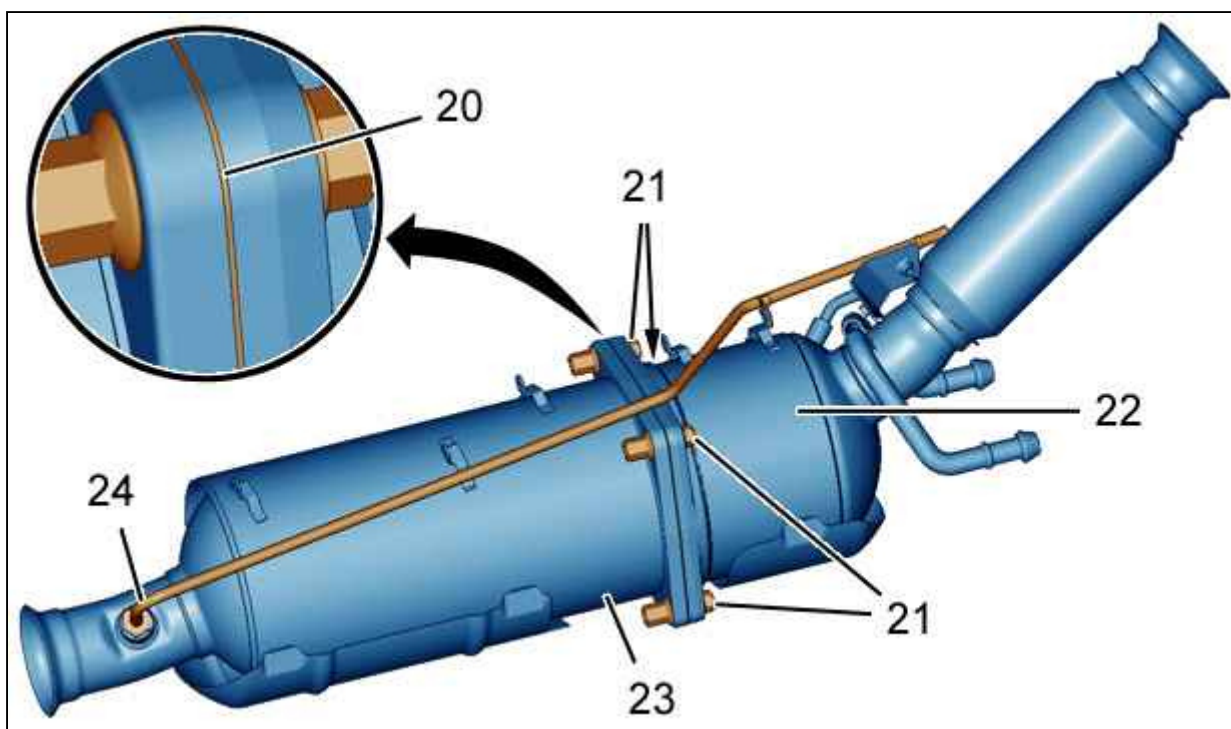
Отделите сажевый фильтр (23) от каталитического нейтрализатора (22).  
Снять прокладку (20).

## 2. Установка

**ВНИМАНИЕ** : Очистите опорные поверхности уплотнения (20) ; Периодически заменяйте хомут (12) и прокладку (20).

**ВНИМАНИЕ** : При установке уплотнения (20) проверьте расположение сажевого фильтра (23) относительно каталитического нейтрализатора (22).





Рисунок : B1JP0D4D

Установите, не затягивая, болты и гайки ( 21).

Выровняйте хомут сажевого фильтра (23) со скобой каталитического нейтрализатора (22).

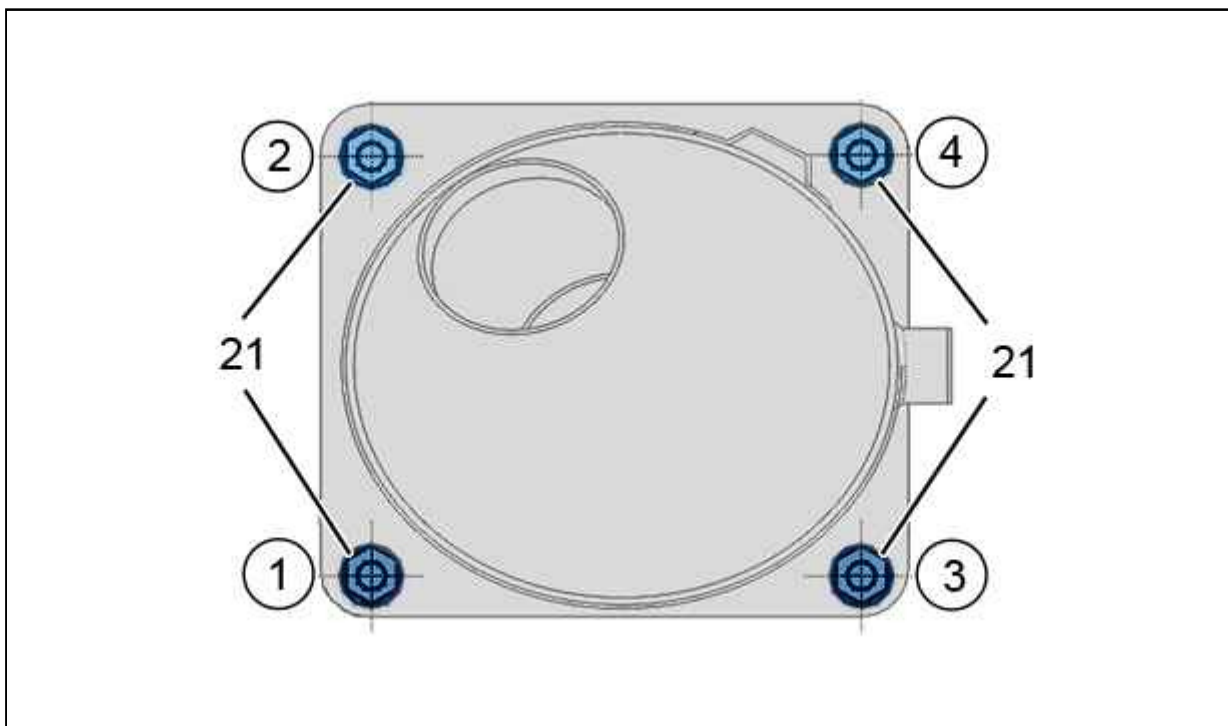
Затяните болта (21) моментом  $3 \pm 0,5$  дН.м (порядок затяжки указан с 1 по 4).

Установите :

- **Штуцер (24) трубки отбора давления отработавших газов**  (см. соответствующую операцию)
- Трубка (18)
- крепежные элементы (17) трубки отбора давления отработавших газов
- крепежные элементы (19) трубки (18)
- болтов (16)

Установите гибкий узел системы выпуска , каталитический нейтрализатор и сажевый фильтр (14).

Присоединить элементы подвески системы выпуска (15).

Установить проводку (13) датчика температуры отработавших газов .

Установите :

- Хомут (12)
- Промежуточную трубу системы выпуска (Смотреть соответствующую операцию)

Присоедините :

- Трубка (11)
- трубки (10) в соответствии с отметками, сделанными при их демонтаже

Прикрепить и подключить электрический разъем (9).

Установите :

- Аккумуляторная батарея (8)
- Воздушный фильтр (7) с расходомером
- Звукоизолирующее покрытие (5)
- фиксаторы (6)
- Крышку блока управления двигателя (2)
- Кронштейн решетки воздухозаборника (1)
- Бачок с тормозной жидкостью (4) (Не открывая тормозную систему)
- Блок электрических предохранителей (3)
- Решетку воздухозаборника перед ветровым стеклом (Смотреть соответствующую операцию)

Подсоедините обратно аккумуляторную батарею.

Проверьте отсутствие утечек отработавших газов.

Проверьте действие датчиков давления отработавших газов (измерение параметров с помощью диагностического прибора).

Установите :

- Декоративную крышку двигателя
- Защитный щиток под двигателем

### 3. Инструкции по отправке сажевого фильтра (отработавшего)



Рисунок : B1JP0AXD

Установите на отработавший фильтр заглушки и крышку, снятые с нового сажевого фильтра (на концы и отверстие для отбора давления) ( в "а").

Поместить отработавший сажевый фильтр в мешок от нового сажевого фильтра.

Поместить фильтр в оригинальную упаковку.

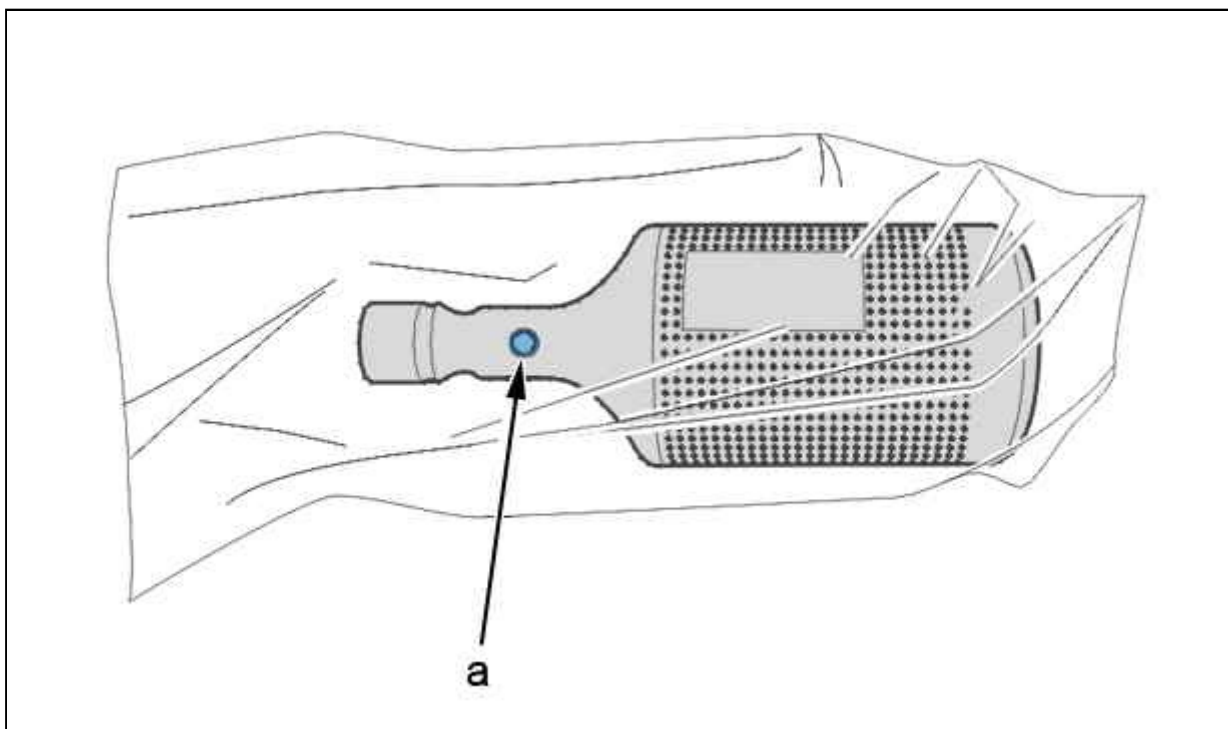
Вернуть деталь в центр по восстановлению.