

СНЯТИЕ - УСТАНОВКА : ПЕРЕДНЯЯ ПОДМОТОРНАЯ РАМА

ОБЯЗАТЕЛЬНО : Соблюдайте чистоту и правила безопасного выполнения работ ⓘ .

1. Снятие

Поднимите и закрепите неподвижно автомобиль, вывесив передние колеса.

Снимите передние колеса.

1.1. Удлинитель переднего подрамника



Рисунок : В3СР0СUD

Снять :

- Защитный щиток под двигателем (1)
- Дефлектор под двигателем (2)

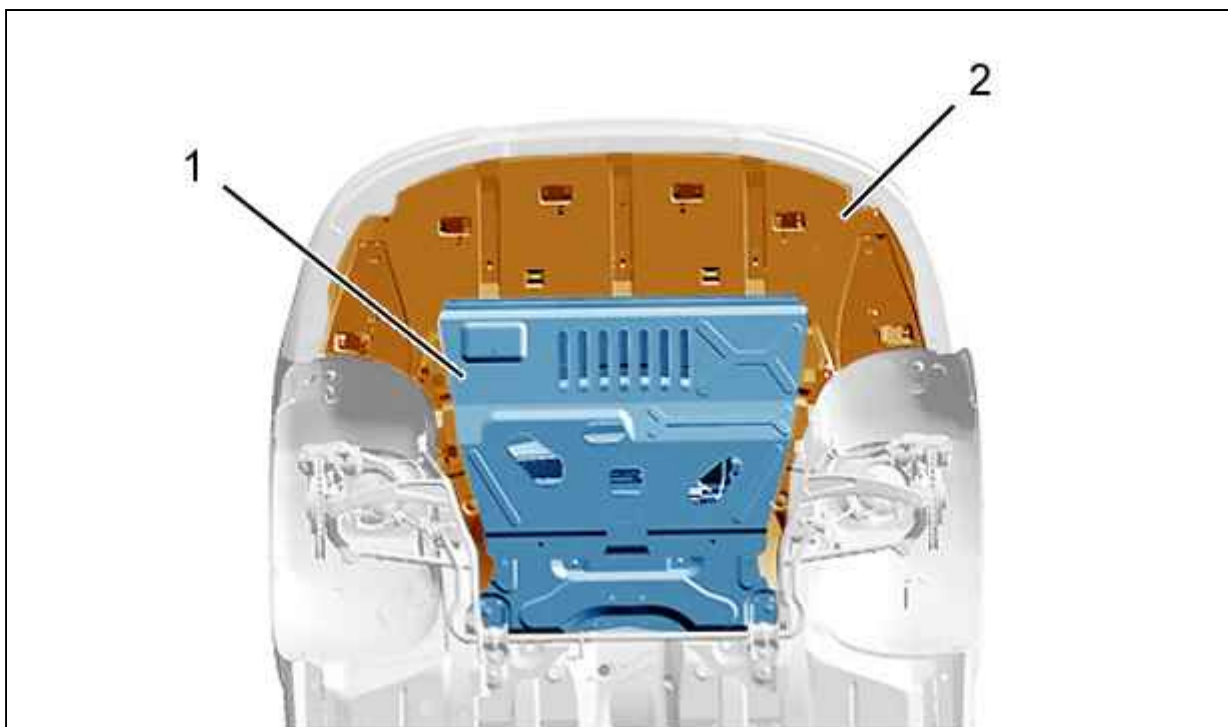

Рисунок : B3CP0CVD

Снять :

- болтов (5)
- Поперечину (6)
- болтов (3)
- Передние амортизаторы (4)

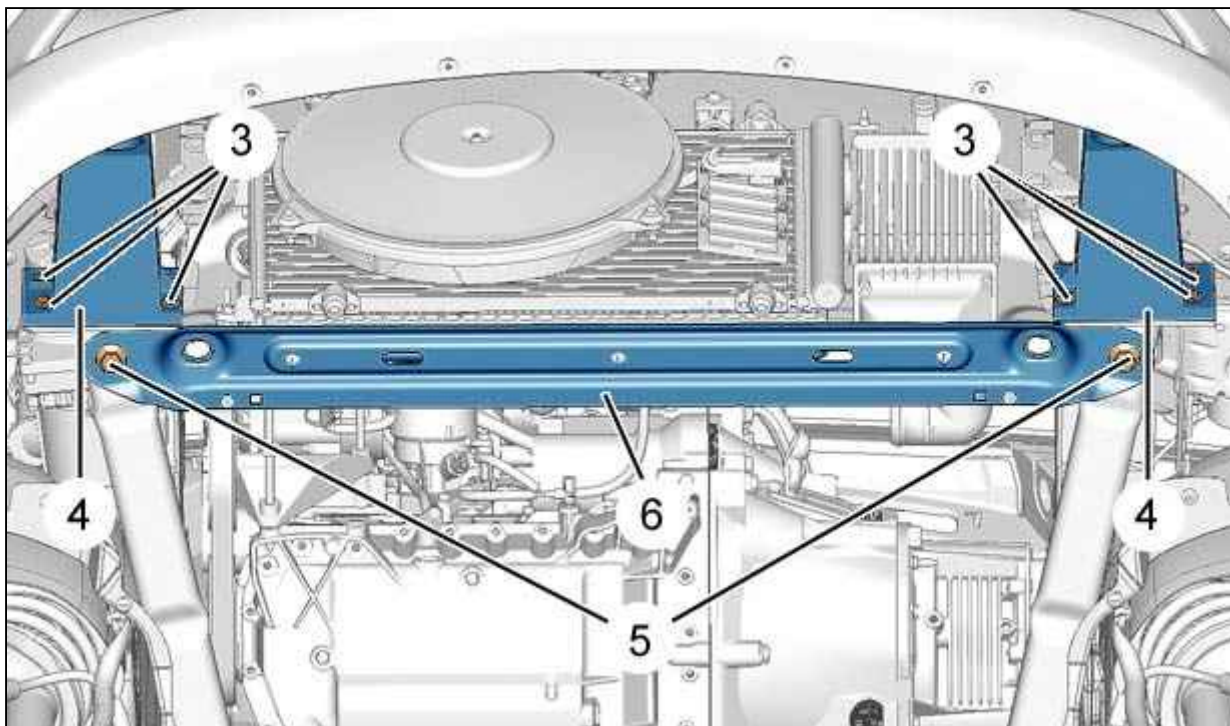

Рисунок : B3CP0CWD

Снять :

- болтов (7)

- Удлинитель переднего подрамника (8)

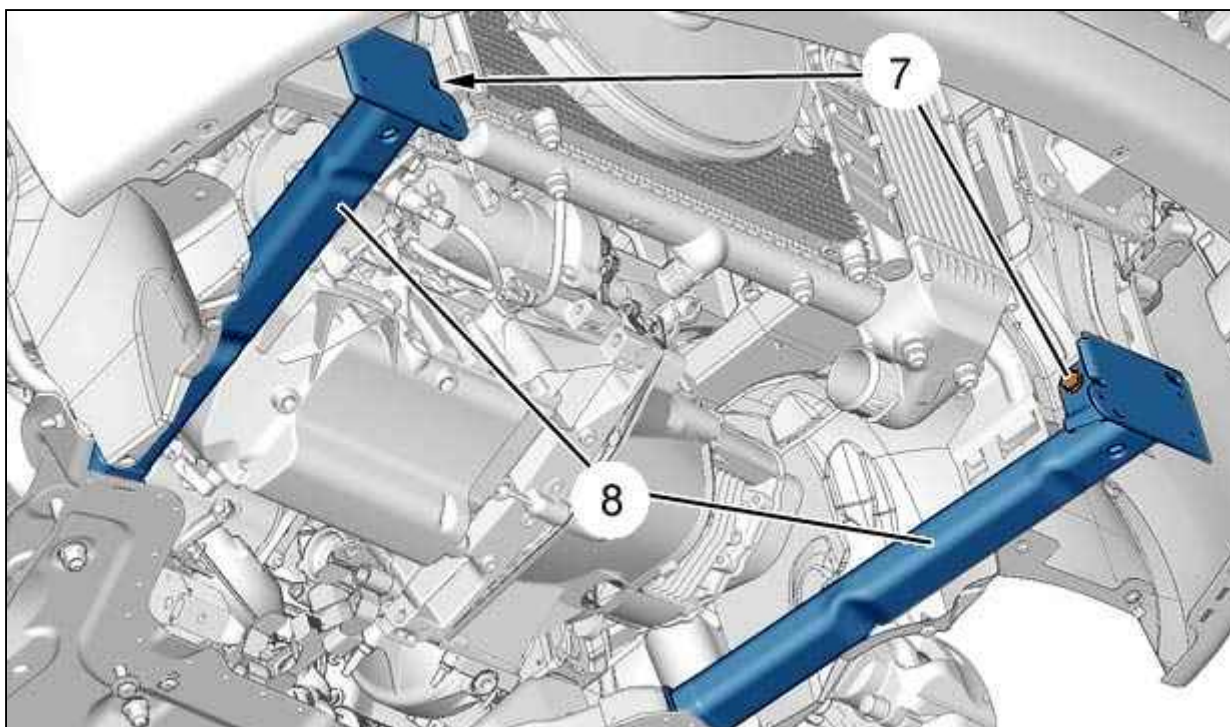
1.2. Передняя подmotorная рама

ВНИМАНИЕ : На автомобилях, оснащенных управляемыми фарами, отсоедините тягу датчика, расположенного на стабилизаторе поперечной устойчивости.



Рисунок : B3CP0CXD

Снимите гайку шарового шарнира (9).

ПРИМЕЧАНИЕ : Поддерживайте хвостовик шарнира (9) с помощью ключа Torx 40 (при необходимости).

Отделите нижний шаровой шарнир поворотного кулака нижнего рычага подвески.

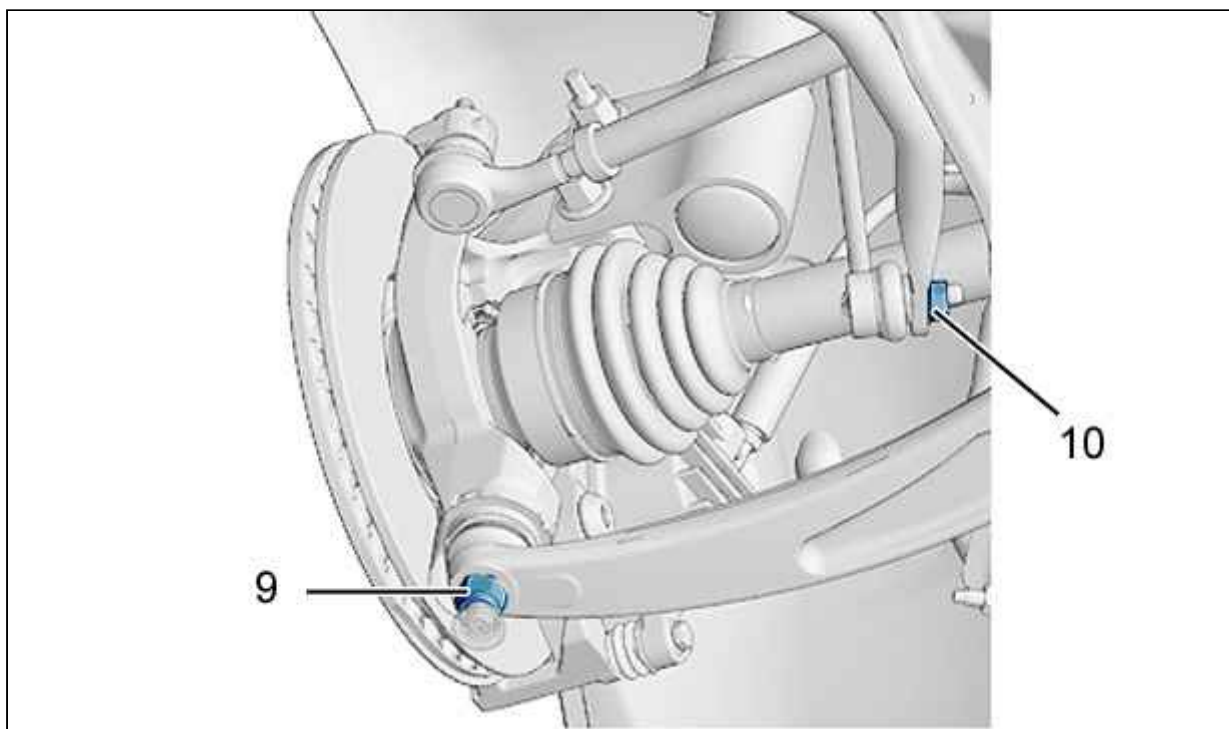
Снимите гайку шарового шарнира (10).

Отсоедините шаровую опору .

ПРИМЕЧАНИЕ : Поддерживайте хвостовик шарнира (10) с помощью плоского гаечного ключа 17 мм (при необходимости).



Рисунок : B3CP0CYD

- Отвернуть болт (11).
- Ослабить болт (13).
- Отделите реактивную штангу (12).

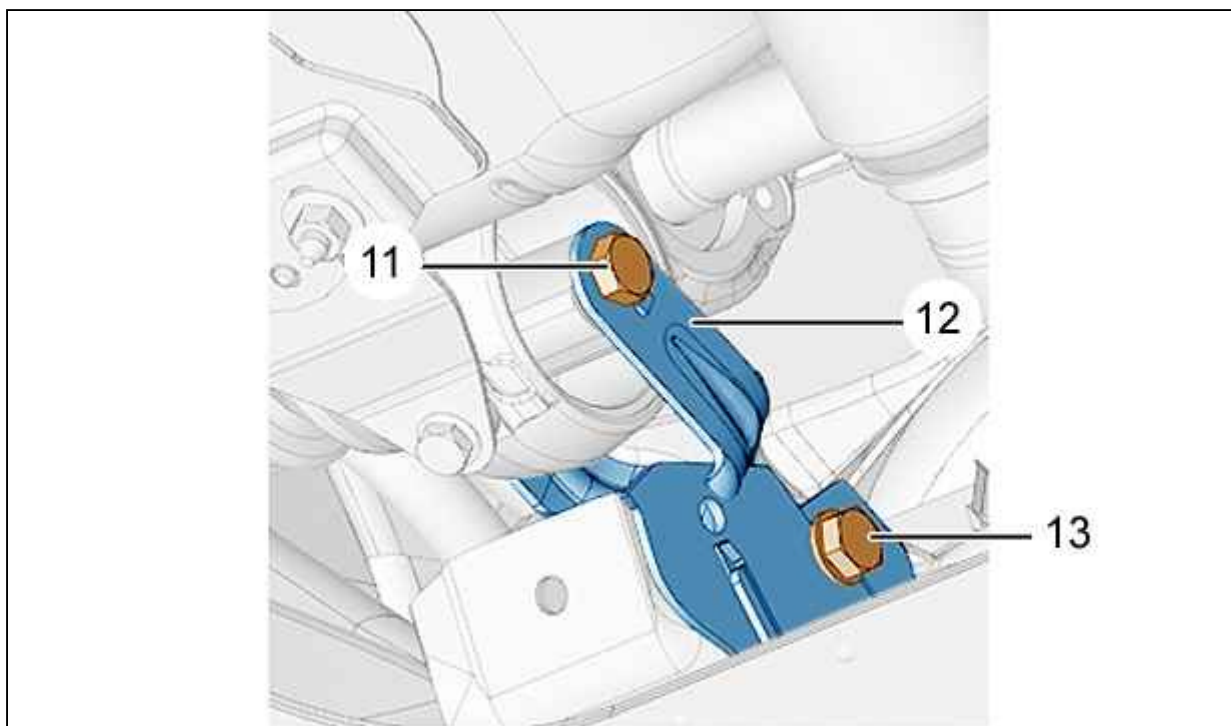

Рисунок : B3CP0CZD

- Отогните тепловую защиту зубчатой рейки рулевого управления с усилителем.
- Снимите болт (в "а").
- Отведите кронштейн трубопроводов рулевого усилителя.

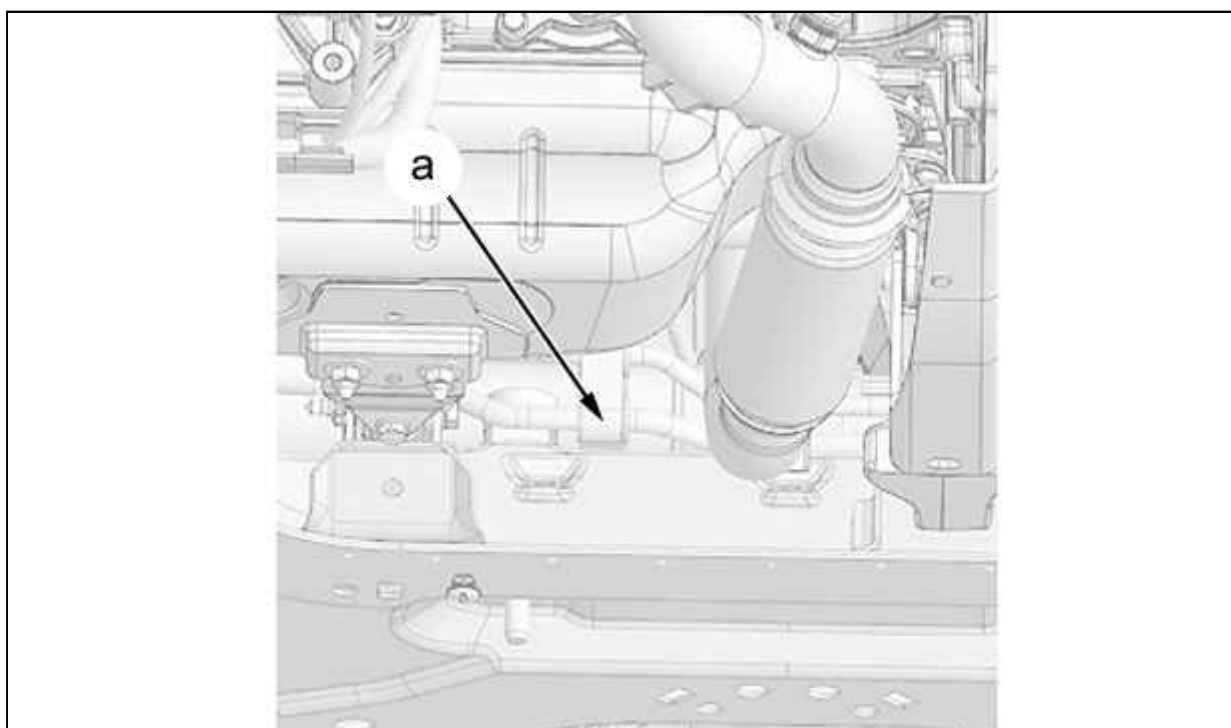

Рисунок : В3CP0D0D

Снять гайк (14).
Отодвиньте кронштейн системы выпуска отработавших газов.

ПРИМЕЧАНИЕ : Установите выпускную магистраль на место, чтобы не напрягать эластичные крепления системы выпуска.

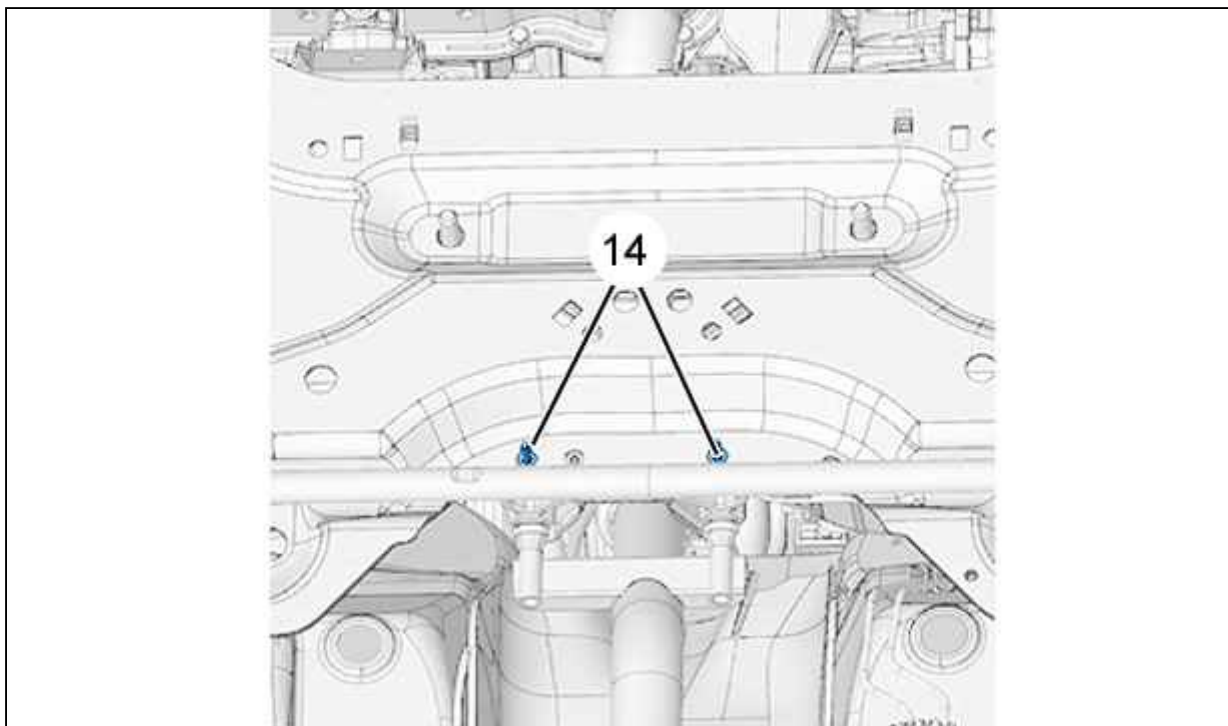

Рисунок : В3CP0D1D

Отвернуть болт (15).
Снимите стойку (16) подрамника (с левой стороны).

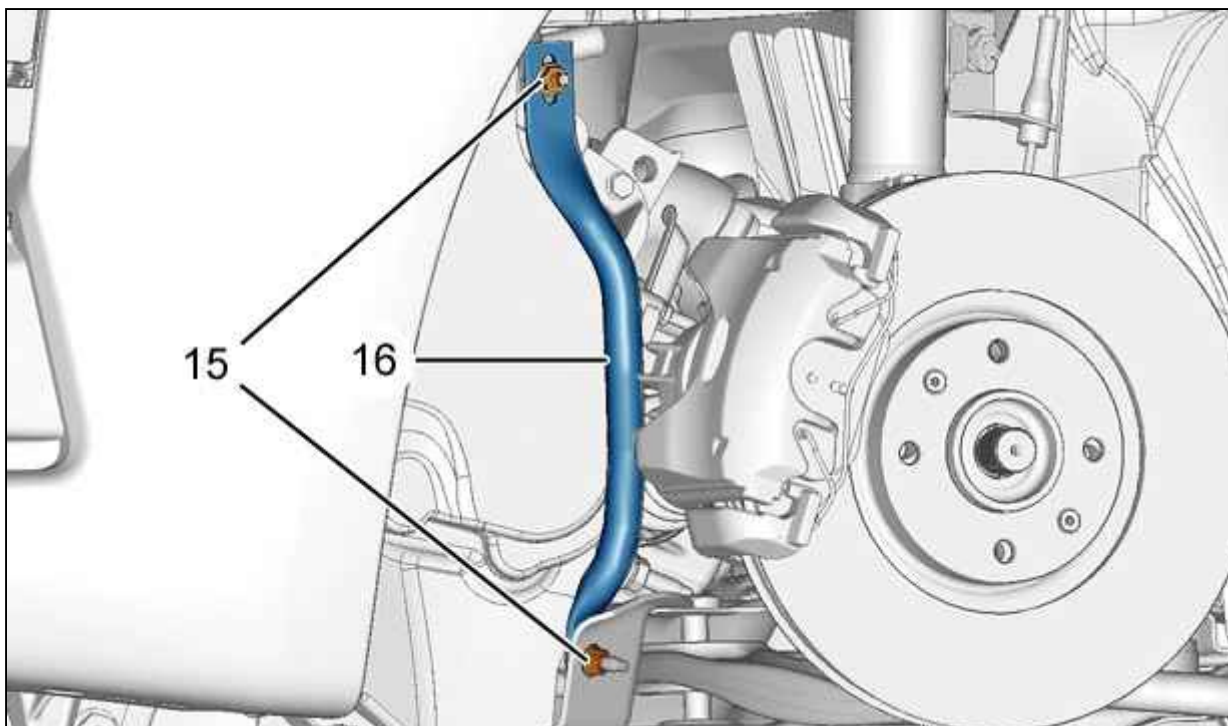

Рисунок : V3CP0D2D

Снять гайк (17).

Прикрепите корпус рулевой рейки к выпускному коллектору .

Отвернуть болт (18).

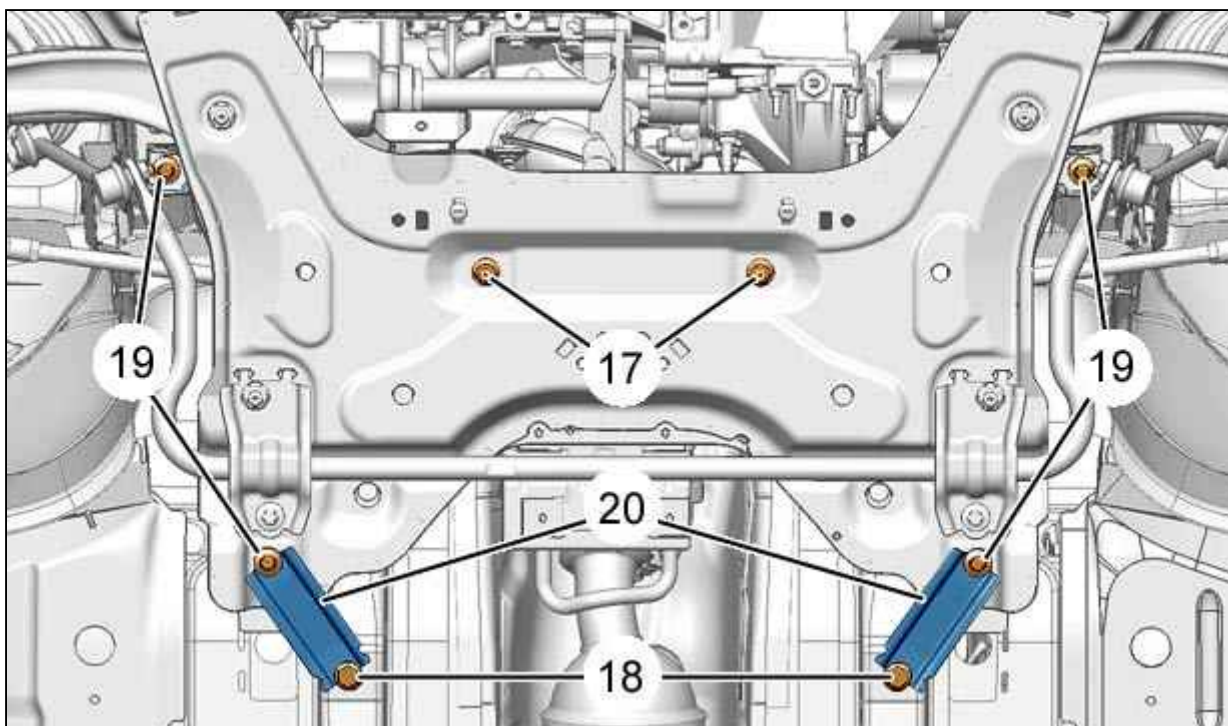
Установить подъемное приспособление, чтобы удерживать подmotorную раму.

Снять :

- болтов (19)
- Задние элементы усиления подрамника (20)

Отведите подрамник кузова на несколько сантиметров.

Снимите переднюю подmotorную раму.

2. Установка

ВНИМАНИЕ : Соблюдайте требуемые моменты затяжки.

Моменты затяжки :

- **Подmotorная рама** 
- **колеса** 

ОБЯЗАТЕЛЬНО : После каждого снятия заменяйте гайки Нильстопа.

2.1. Передняя подmotorная рама

Расположите передний подрамник на автомобиле, на несколько сантиметров ниже кузова.

Отсоедините корпус рейки рулевого усилителя от выпускного коллектора .

Вставьте шпильку крепления корпуса рейки рулевого усилителя к переднему подрамнику.

Установить передний подрамник.

Установите задние элементы усиления подрамника (20).

Установите :

- болтов (19)
- Гайки (17)
- болтов (18)

Установите стойку (16) подрамника.

- Установить на место болты (15).
- Установите опору выпускной системы на подрамник .
- Установить на место гайки (14).
- Установите на подрамник кронштейн трубопроводов рулевого усилителя .
- Установите болт (/) (в "а").
- Установите термозащиту зубчатой рейки рулевого управления с усилителем.
- Установить реактивную штангу (12).
- Установите болт (11).
- Затянуть болт (13).
- Присоедините :
 - Шаровая опора (10)
 - Шаровая опора (9)

2.2. Удлинитель переднего подрамника



Рисунок : B3CP0D3D

Проверьте состояние следующих деталей :

- Резиновая прокладка "b"
- Удлинитель переднего подрамника (8)

Замените неисправные детали.

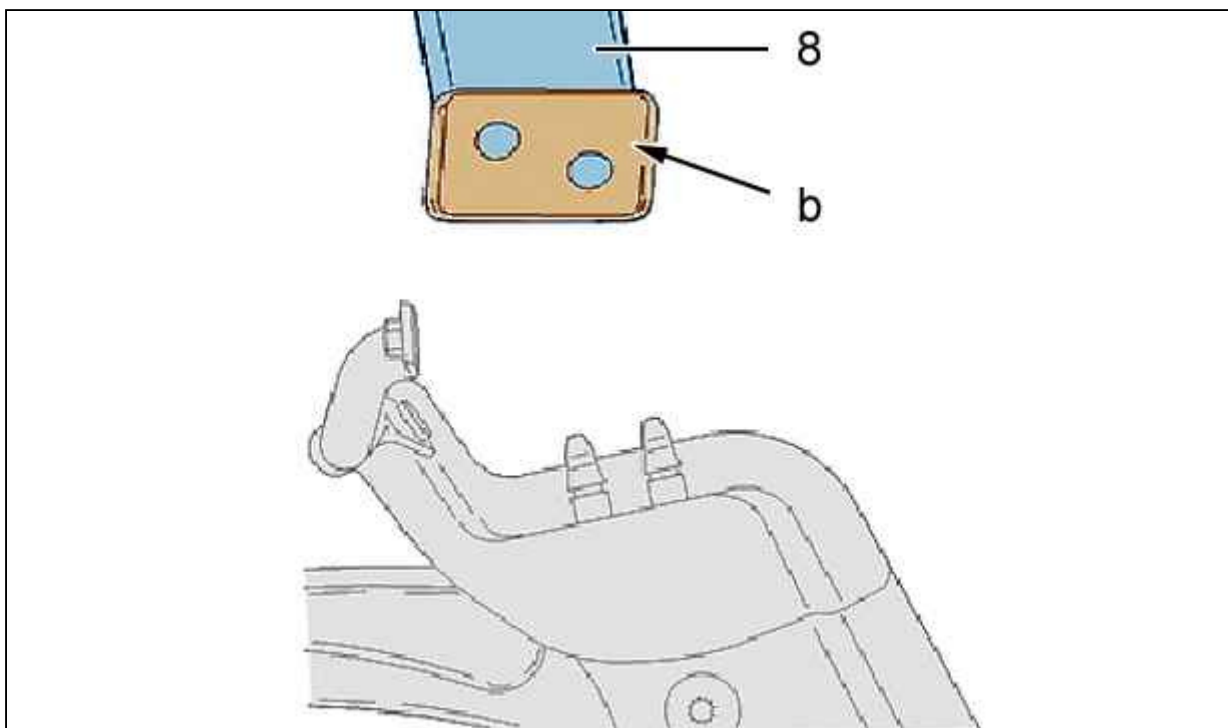
Установите :

- Удлинитель переднего подрамника (8)
- болтов (7)
- Передние амортизаторы (4)
- болтов (3)
- Поперечину (6)
- болтов (5)
- Дефлектор под двигателем (2)
- Защитный щиток под двигателем (1)

Установите на место передние колеса.

Опустите автомобиль на землю.

Затянуть колесные болты.

Проверьте и отрегулируйте сходразвал.