

СНЯТИЕ - УСТАНОВКА НА МЕСТО : ПАНЕЛЬ УПРАВЛЕНИЯ

ОБЯЗАТЕЛЬНО : Выполнять требования по обеспечению безопасности и соблюдению чистоты ⓘ .

1. Рекомендуемые приспособления и инструмент



Рисунок : E5AP30WD

[1] Приспособления для снятия обивки (-).1350-ZZ.

2. Предварительная операция

Отсоедините аккумуляторную батарею ⓘ .

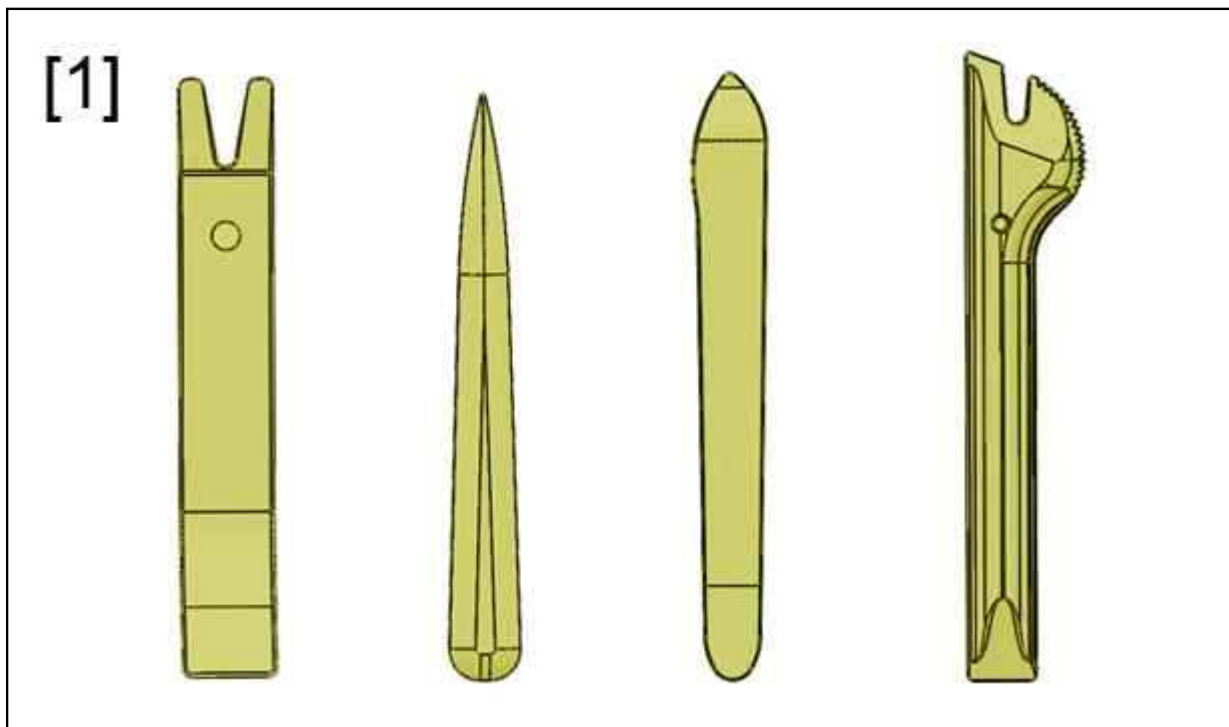
Снимите :

- **Перчаточный ящик со стороны пассажира** ⓘ
- **Перчаточный ящик со стороны пассажира** ⓘ (автомобили с правым расположением рулевого колеса)
- **Рулевую колонку** ⓘ
- **Рулевую колонку** ⓘ (автомобили с правым расположением рулевого колеса)
- **Блок выключателей и крышек панели управления** ⓘ
- **Передняя панель управления системой кондиционирования** ⓘ
- **Датчик солнечного освещения** ⓘ

3. Снятие

ПРИМЕЧАНИЕ : Операция производится одинаково при левом или правом расположении органов управления.



Рисунок : C5FM0N3D

Освободить из фиксаторов : Левая боковая накладка панели управления (1) (в " а") ; С помощью приспособления [1].

Снимите : Левая боковая накладка панели управления (1).

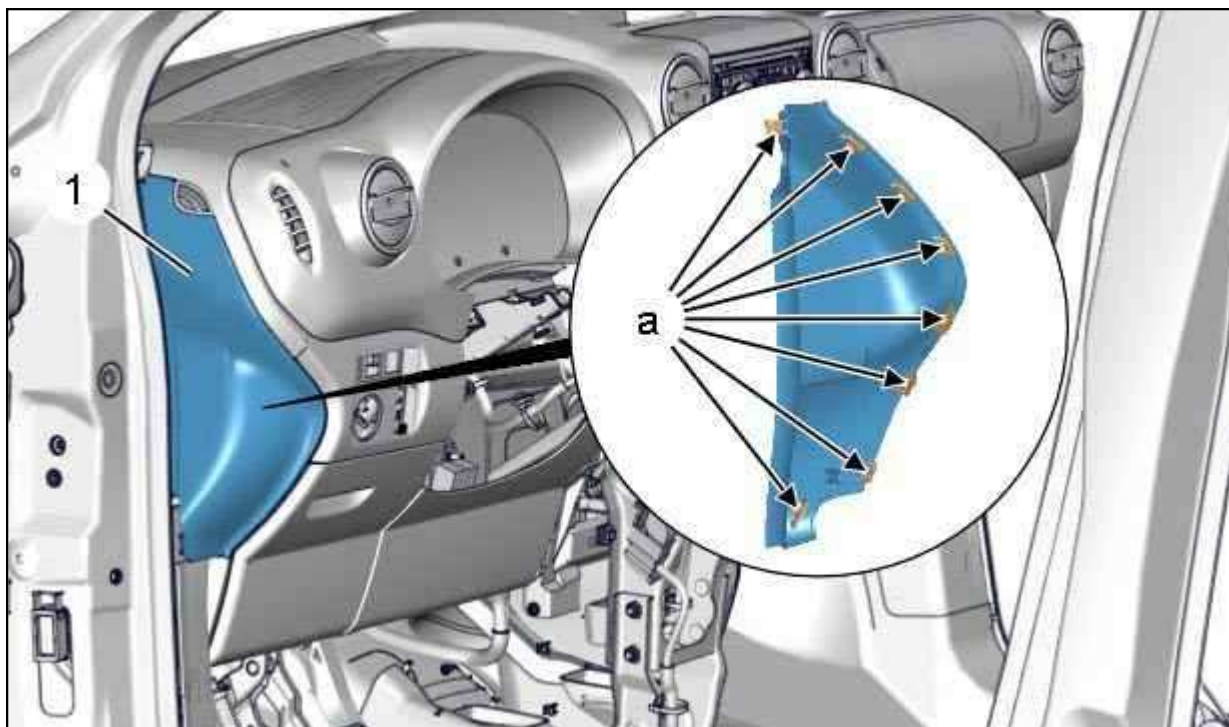

Рисунок : C5FM0N4D

Освободить из фиксаторов : Боковую накладку панели управления (2) (в " b") ; С помощью приспособления [1].

Отодвинуть (освободить) : Боковую накладку панели управления (2).

Отсоединить : Разъем выключателя отключения подушки безопасности переднего пассажира .

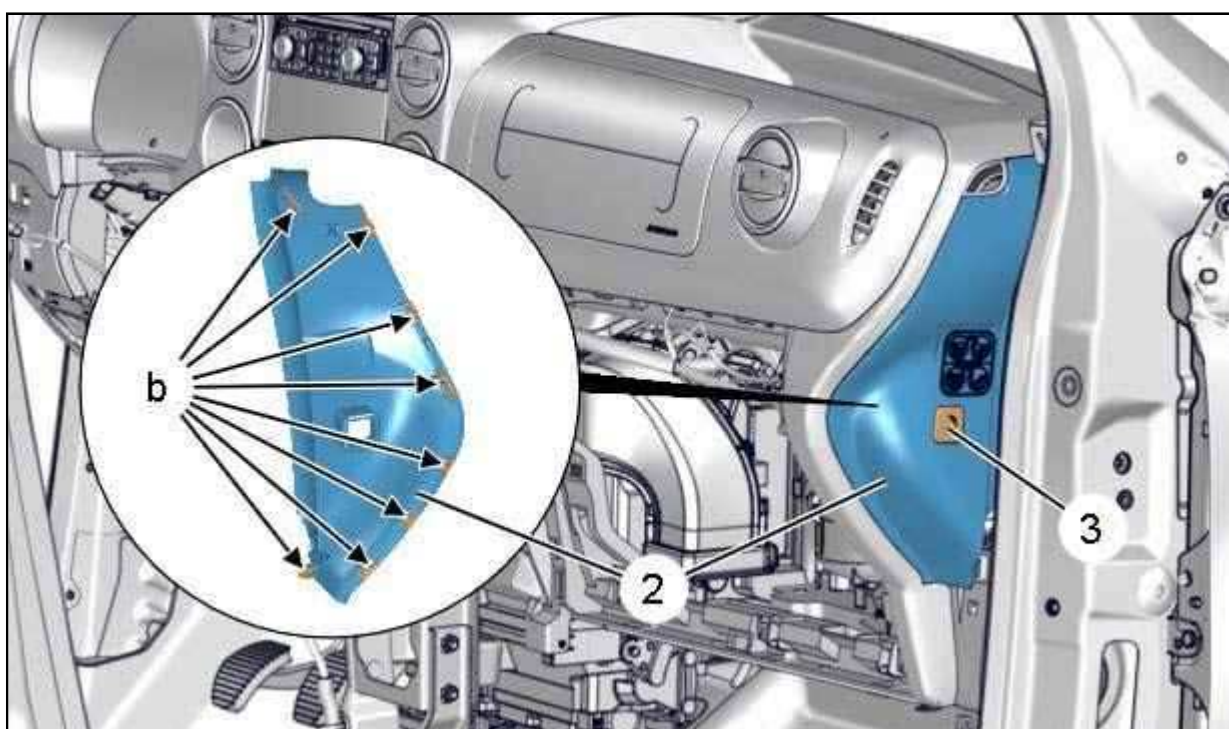
Снимите : Боковую накладку панели управления (2).



Рисунок : C5FM0N5D

Открыть крышку доступа к интеллектуальному коммутационному блоку (BSI) (6).

Снять болт (4).

Освободить из фиксаторов : Нижнюю отделку (5) панели управления (в " c") ; С помощью приспособления [1].

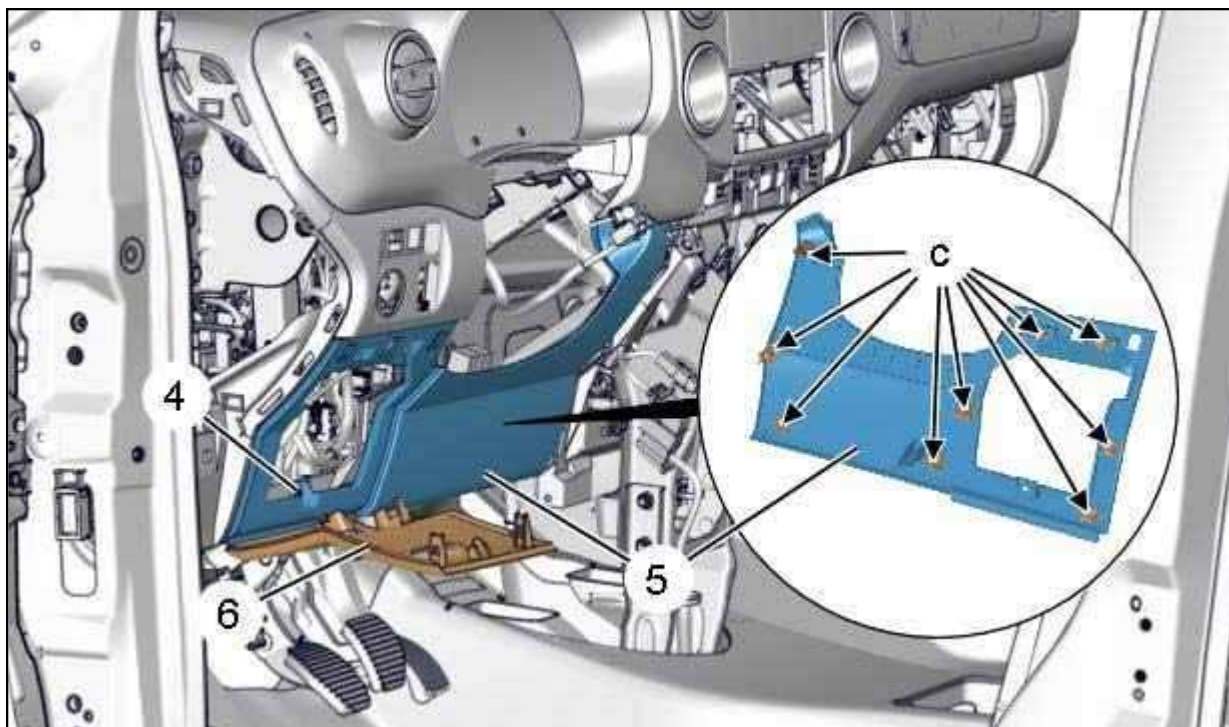
Снимите : Нижнюю отделку (5) панели управления.



Рисунок : C5FM0N6D

Отсоединить : Кабель антенны (7) (в " d").

Отодвинуть (освободить) : Кабель антенны (7).

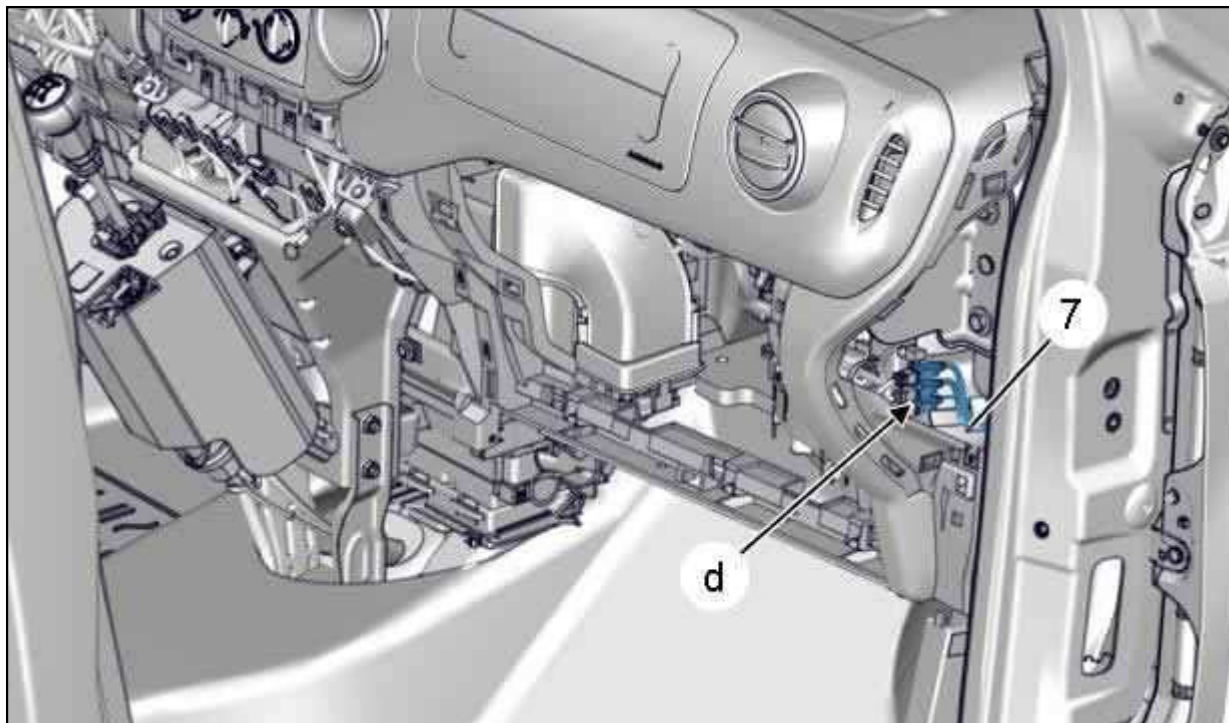

Рисунок : C5FM0N7D

Отсоедините разъем (в "g").

Снимите гайку (9).

Освободить из фиксаторов : Жгут проводов (8) (в "f") ; С помощью приспособления [1].

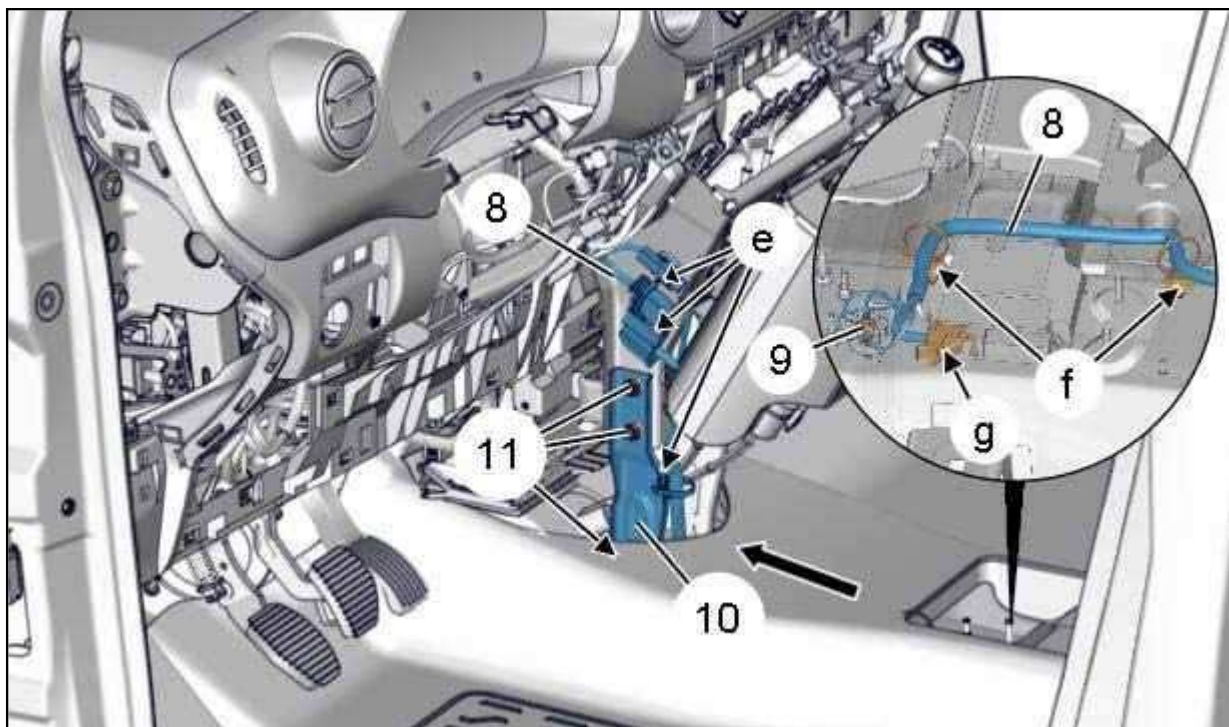
Отодвинуть жгут проводов (8) (как показано стрелкой).

Освободить из фиксаторов : Жгут проводов (8) (в "e") ; С помощью приспособления [1].

Отодвинуть жгут проводов (8).

Снимите (Операция выполняется симметрично) :

- Гайки (11)
- Подпорка (10)



Рисунок : C5FM0N8D

Снимите болты (12) опоры рычага селектора коробки передач (13).

Отодвинуть (освободить) : Опору рычага переключения передач (13) (как показано стрелкой).

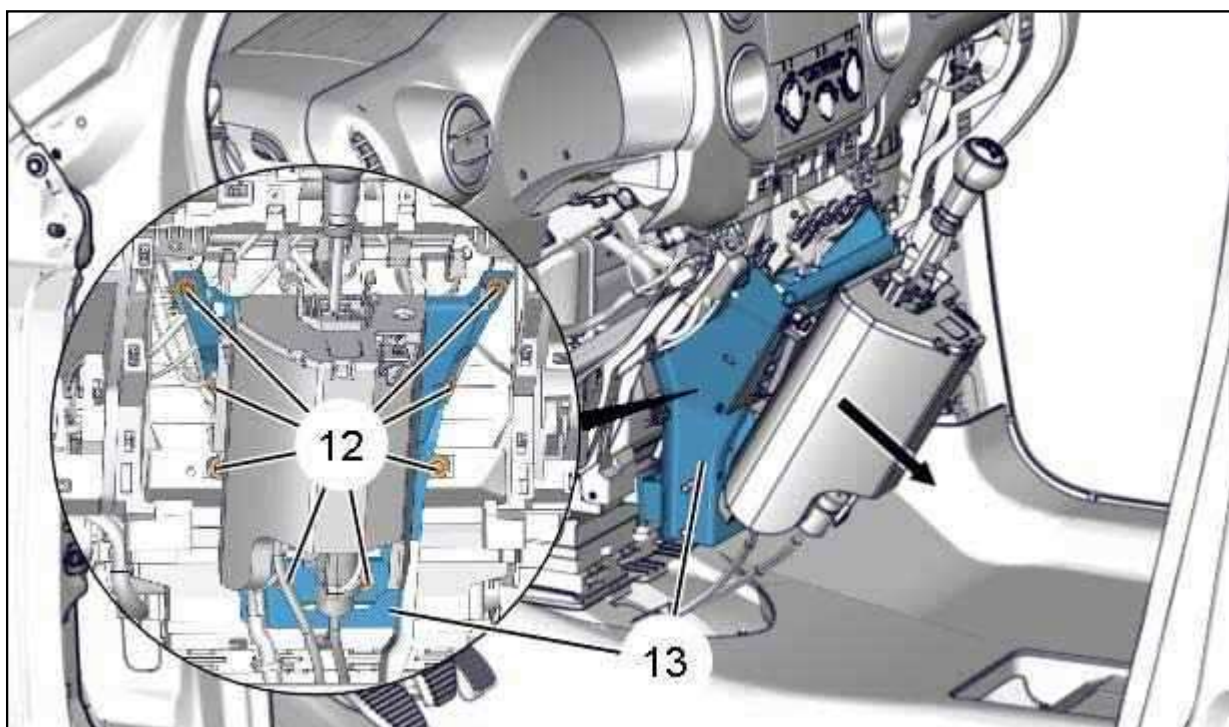

Рисунок : C5FM0N9D

Открыть крышку отделения для мелкого багажа (Водитель) (14).

Открепить крышку (15) ; С помощью приспособления [1].

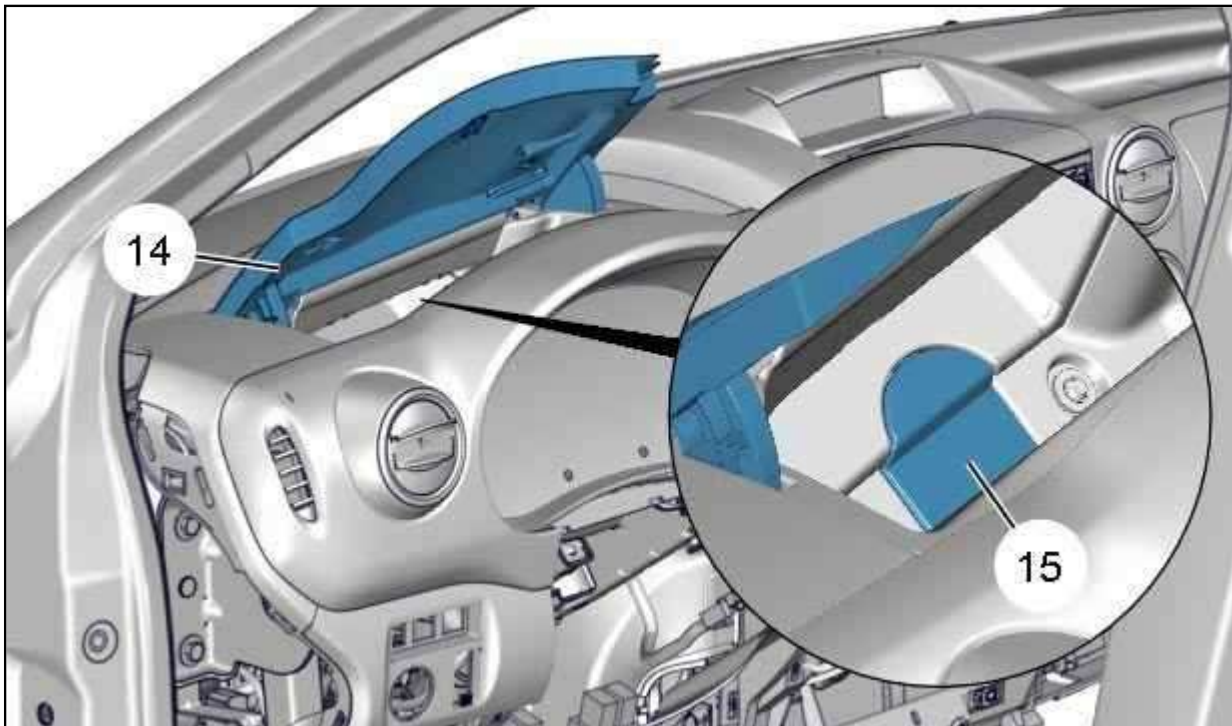

Рисунок : C5FM0NAD

Разъединить разъемы (в "h") интеллектуального коммутационного блока (BSI)(16).

Освободить из фиксаторов - Освободить электрический разъем (В "j").

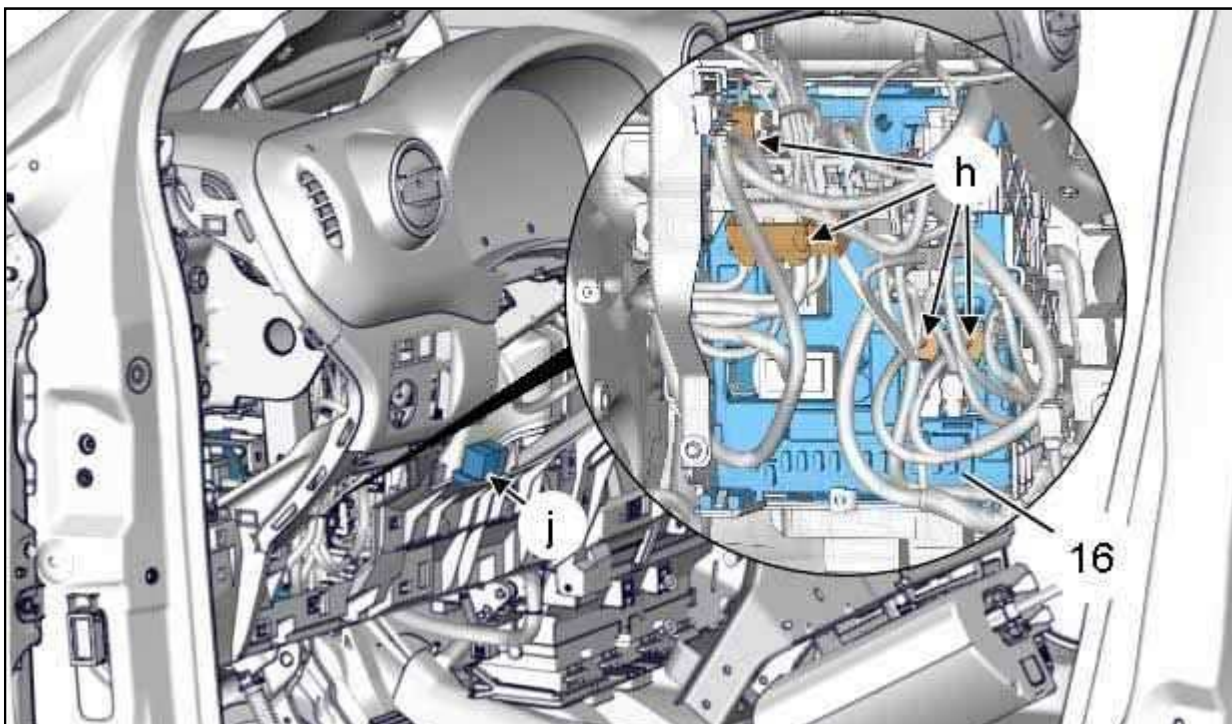

Рисунок : C5FM0NBD

Снимите :

- Болт (17)
- Болты (18), (19)
- Болты (21) (Операция выполняется симметрично)

Освободить панель управления (20).

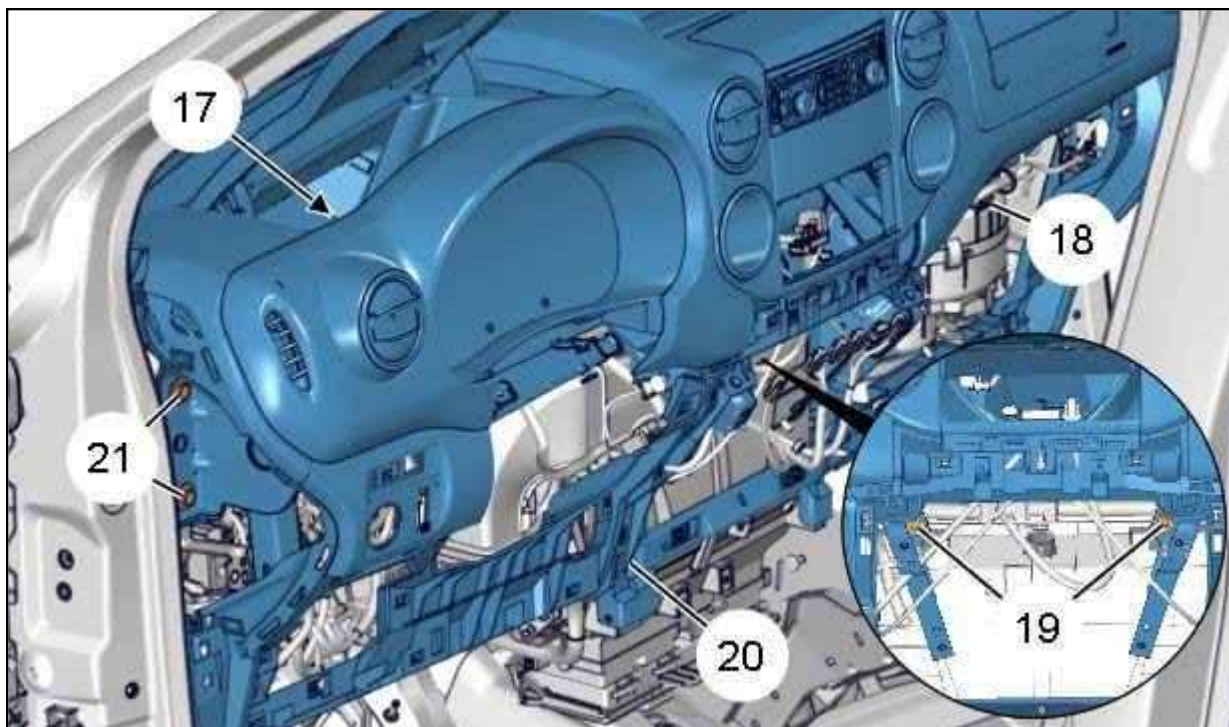

Рисунок : C5FM0NCD

ПРИМЕЧАНИЕ : Следующую операцию должны выполнять 2 механика.

Освободить панель управления (20) (как показано стрелкой "к") (Осторожно).

ВНИМАНИЕ : Снять панель управления и аккуратно расположить ее на столе ; Разместить на защитной пленке.

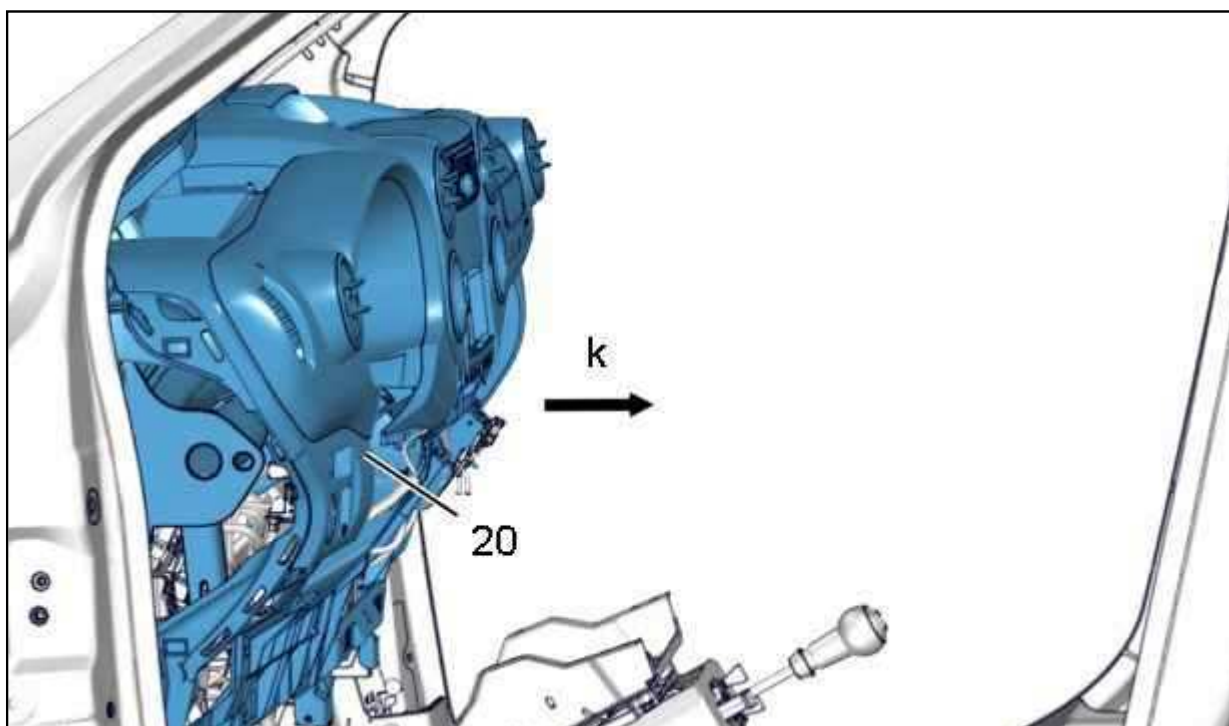
Снимите панель приборов (20) через дверь водителя (Осторожно).

4. Установка на место

ВНИМАНИЕ : Обязательно заменять неисправные крепления.

Установка производится в порядке, обратном снятию.

Затяните :

- Гайки (11) моментом $2 \pm 0,4$ дН.м
- Болты (12) моментом $2 \pm 0,4$ дН.м
- Болт (17) моментом $2 \pm 0,5$ дН.м
- Болты (18), (19) моментом $1,1 \pm 0,6$ дН.м
- Болты (21) моментом $2 \pm 0,5$ дН.м

Снова подсоедините аккумуляторную батарею.

Проверьте работоспособность электрооборудования.

Провести тест-драйв.

СНЯТИЕ - УСТАНОВКА : ПАНЕЛЬ ПРИБОРОВ

ОБЯЗАТЕЛЬНО : Соблюдайте требования обеспечения безопасности  .

1. Обязательный специнструмент



Рисунок : E5AP30WD

[1] Приспособления для снятия обивки (-).1350-ZZ.

2. Предварительные операции

Выполнить следующие операции :

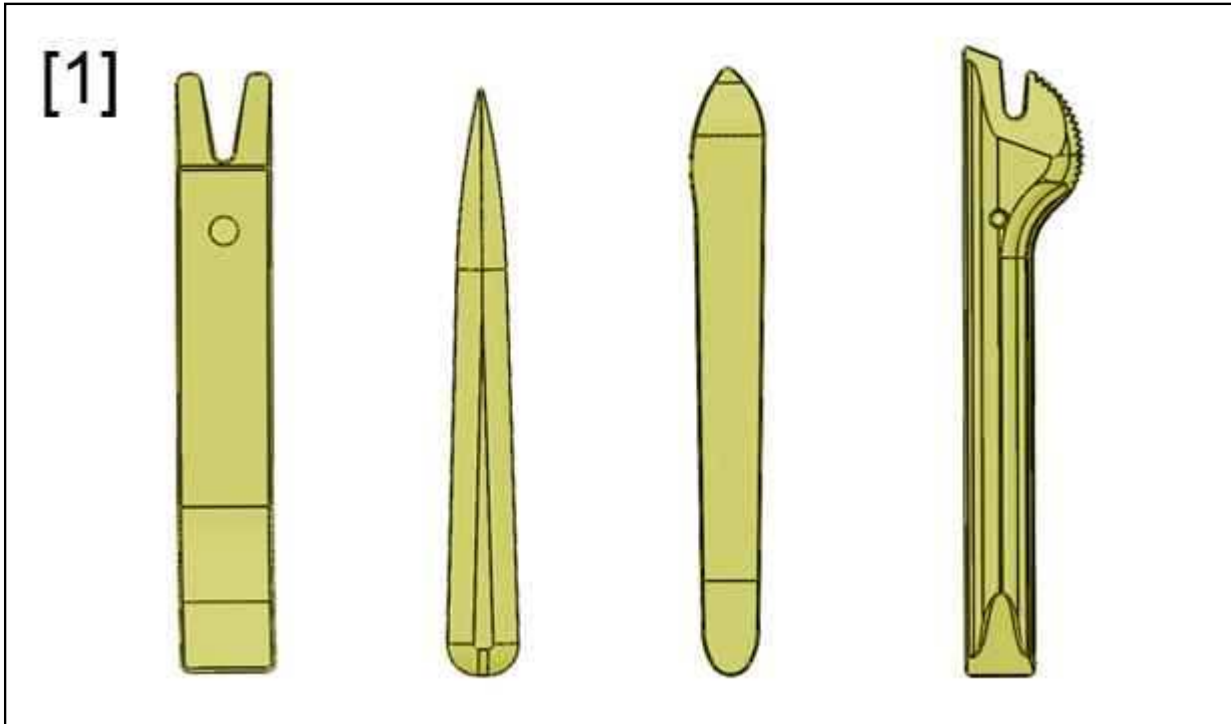
- Выключить зажигание
- Подождите 3 минут, прежде чем отсоединять аккумуляторную батарею
- Отсоедините аккумуляторную батарею

3. Снятие



Рисунок : C5FM0GLD

Отсоедините гарнитуру (1) (в зоне " а "); С помощью приспособления [1].
Снимите гарнитуру (1).



Рисунок : C5FM0GMD

Разблокировать рулевую колонку, максимально вытянуть и опустить ее.
Отсоедините гарнитуру (2) (в зоне " b "); С помощью приспособления [1].
Освободить обивку (2).

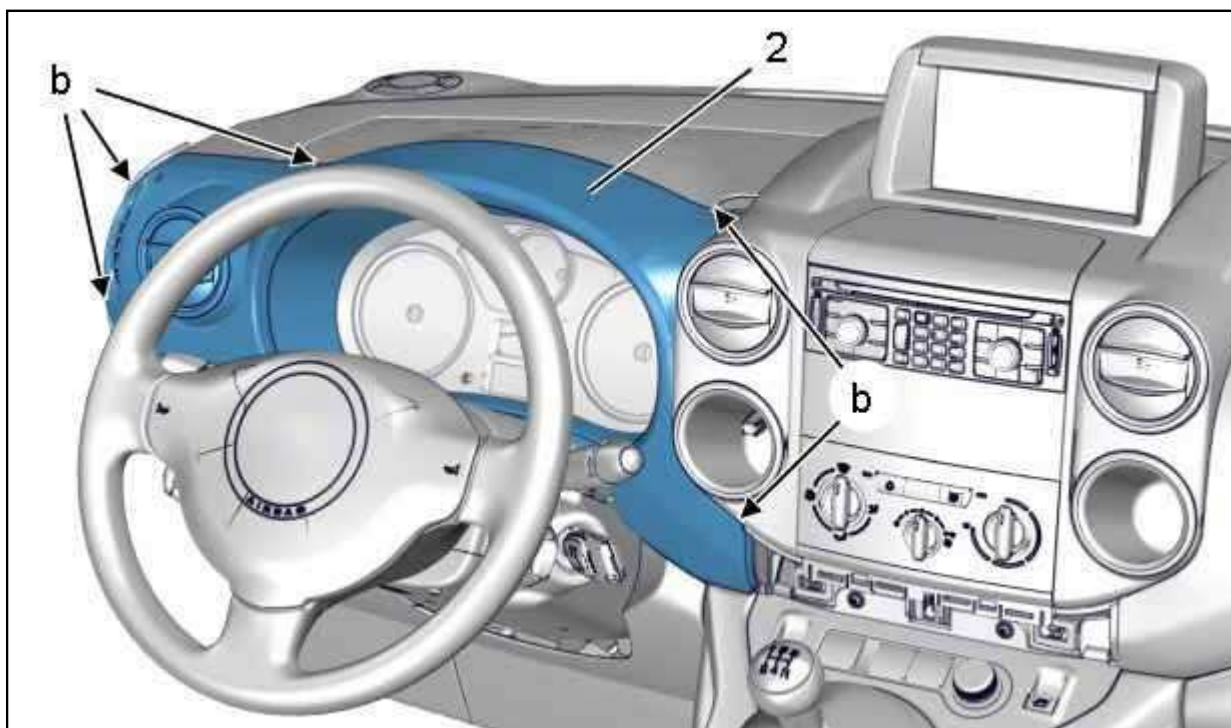

Рисунок : C5FM0GND

- Снимите болт (3).
- Вынуть приборную панель (4).
- Отсоедините : Разъем приборной панели (4).
- Снимите панель приборов (4).

4. Установка на место

- Установка производится в порядке, обратном снятию.
- Подключить аккумуляторную батарею.

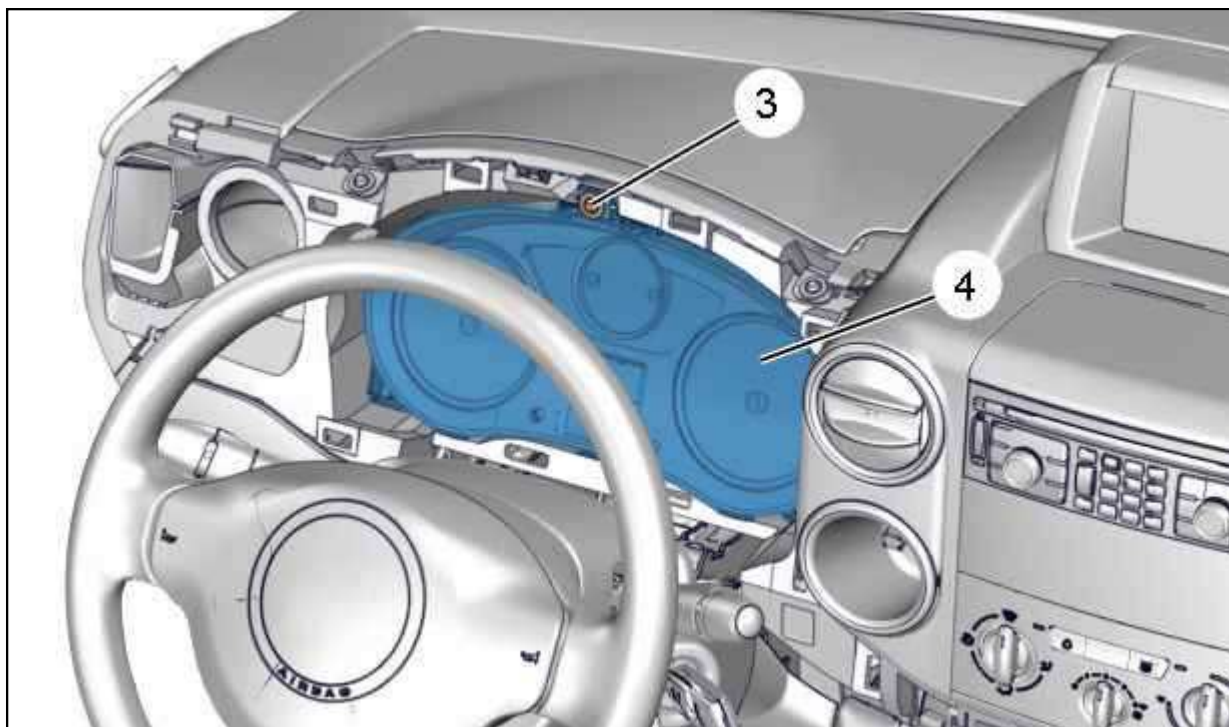
ВНИМАНИЕ : Выполните операции, которые необходимо выполнить после снятия аккумуляторной батареи.

- Проверьте функционирование электрооборудования.

СНЯТИЕ - УСТАНОВКА НА МЕСТО : МНОГОФУНКЦИОНАЛЬНЫЙ ДИСПЛЕЙ

ОБЯЗАТЕЛЬНО : Выполнять требования по обеспечению безопасности и соблюдению чистоты  .

1. Рекомендуемые приспособления и инструмент



Рисунок : E5AP30WD

[1] Приспособления для снятия обивки (-).1350-ZZ.

2. Снятие

Отсоедините аккумуляторную батарею  .

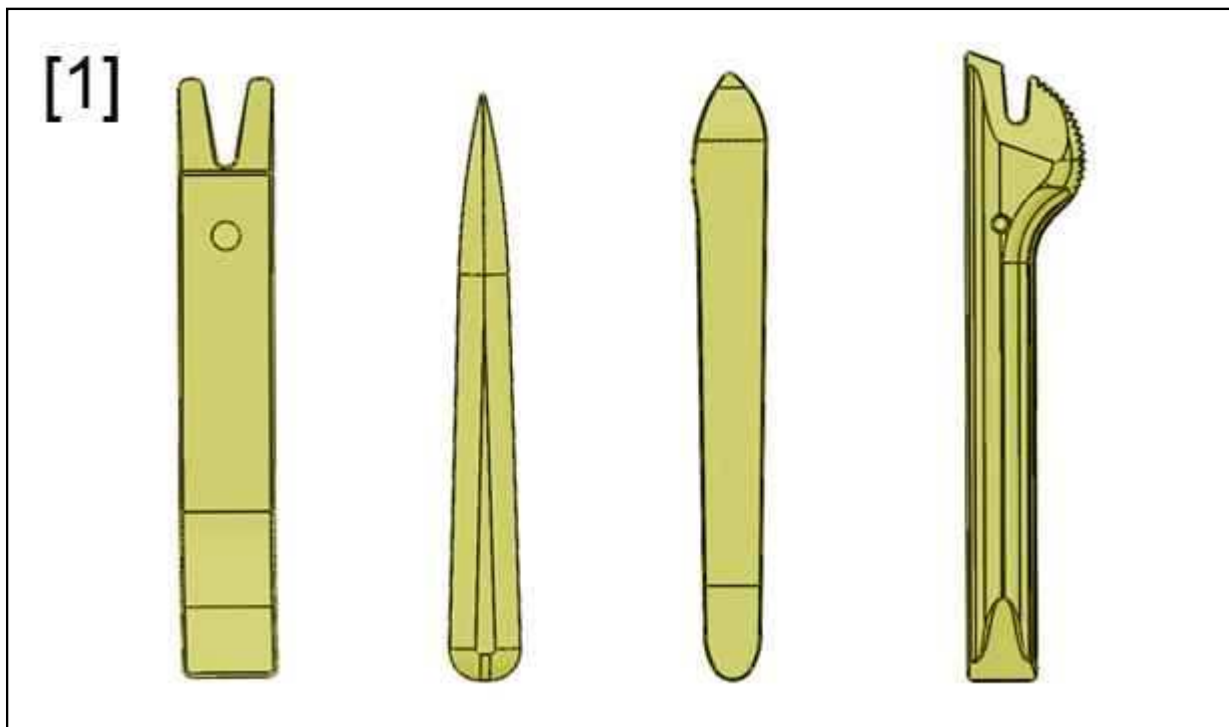

Рисунок : C5FM0NND

Освободить из фиксаторов : Кронштейн многофункционального дисплея (1) (В "а") ; С помощью приспособления [1].

Отодвинуть (освободить) : Кронштейн многофункционального дисплея (1).

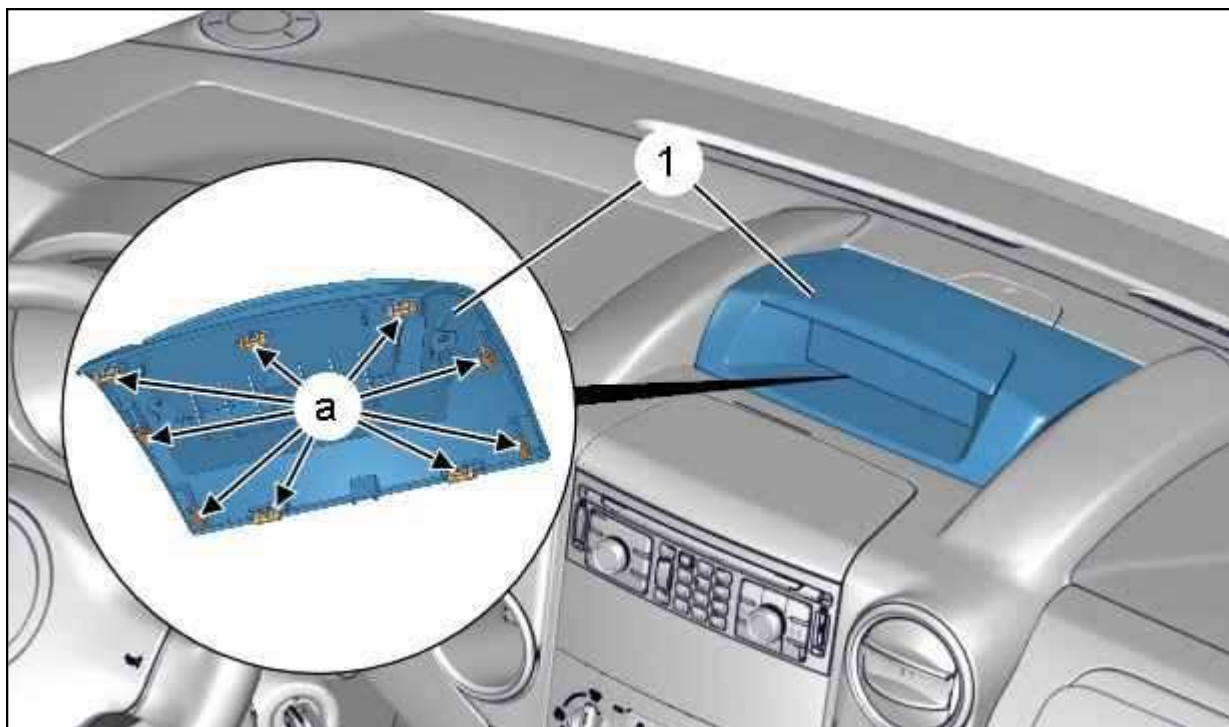

Рисунок : C5FM0NPD

Отсоедините разъем (В "b").

Снимите : Кронштейн многофункционального дисплея (1).

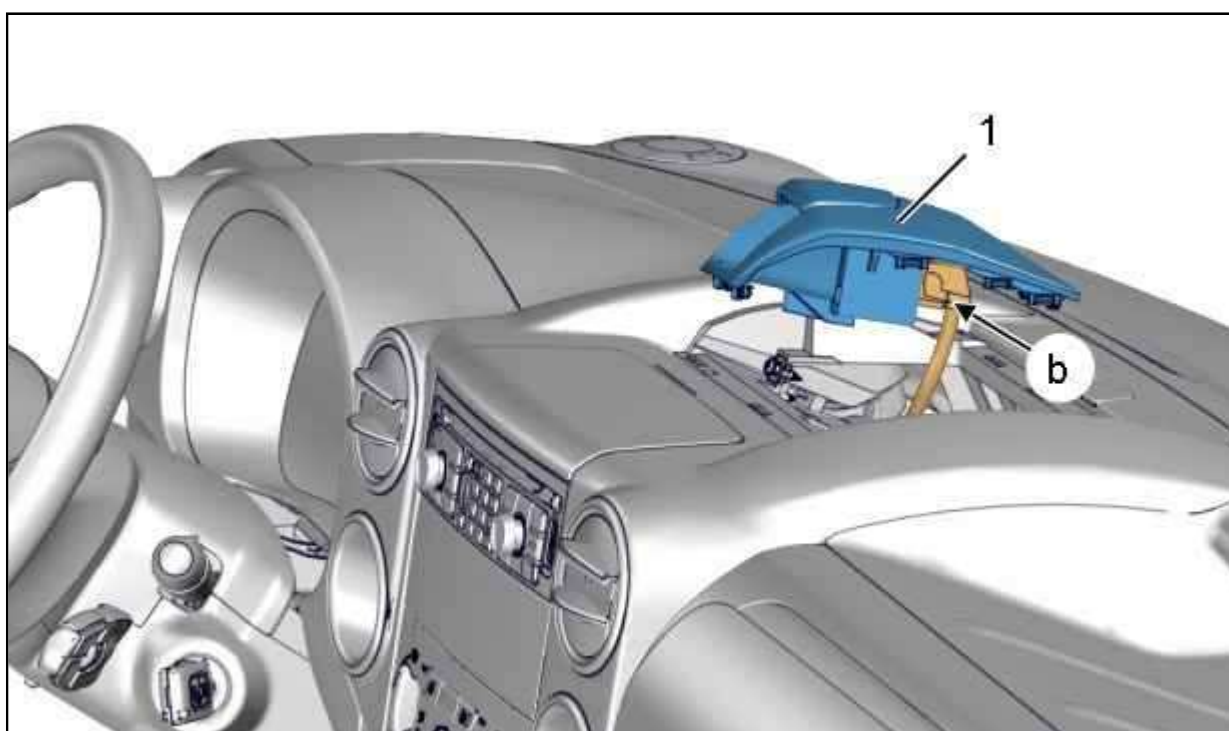

Рисунок : C5FM0NQD

Освободить из фиксаторов : Многофункциональный дисплей (2) (В "с") ; С помощью приспособления [1].
Снимите :

- Многофункциональный дисплей (2) (как показано стрелкой)
- Кронштейн многофункционального дисплея (1)

3. Установка на место

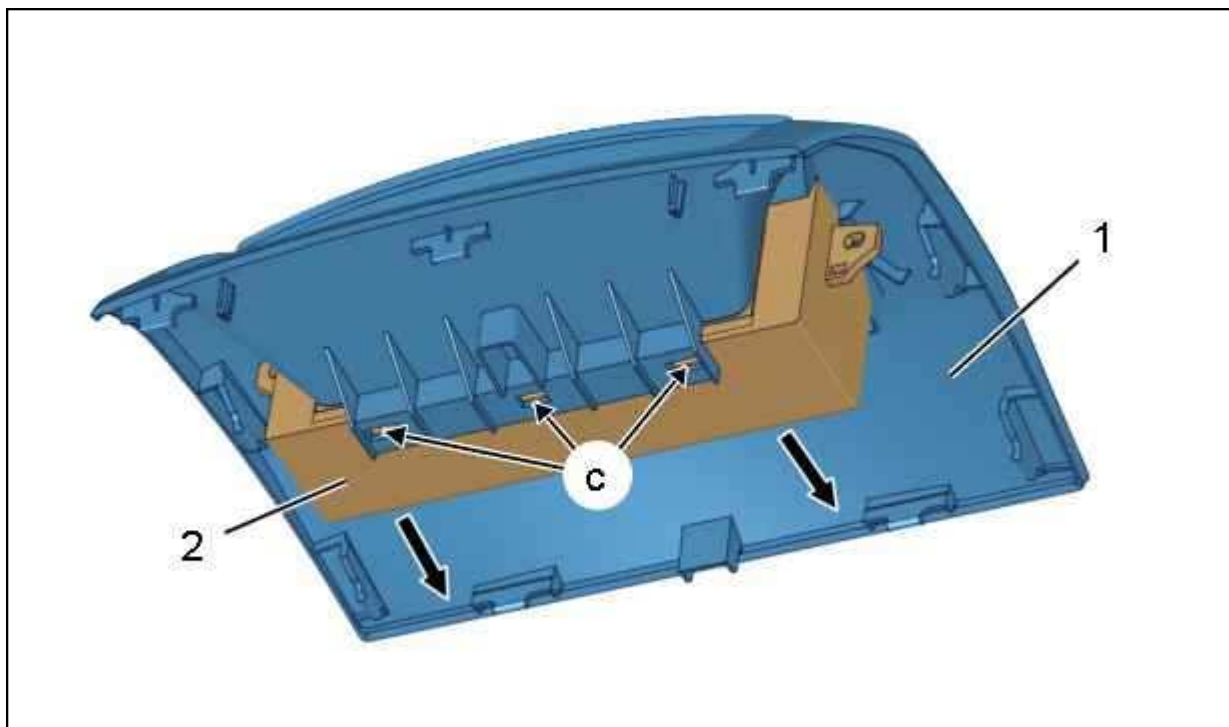

Рисунок : C5FM0NRD

ОБЯЗАТЕЛЬНО : Систематически заменять неисправные фиксаторы.

ПРИМЕЧАНИЕ : Расположите фиксаторы (В "d").

Установить многофункциональный дисплей (2) на опору дисплея (1).

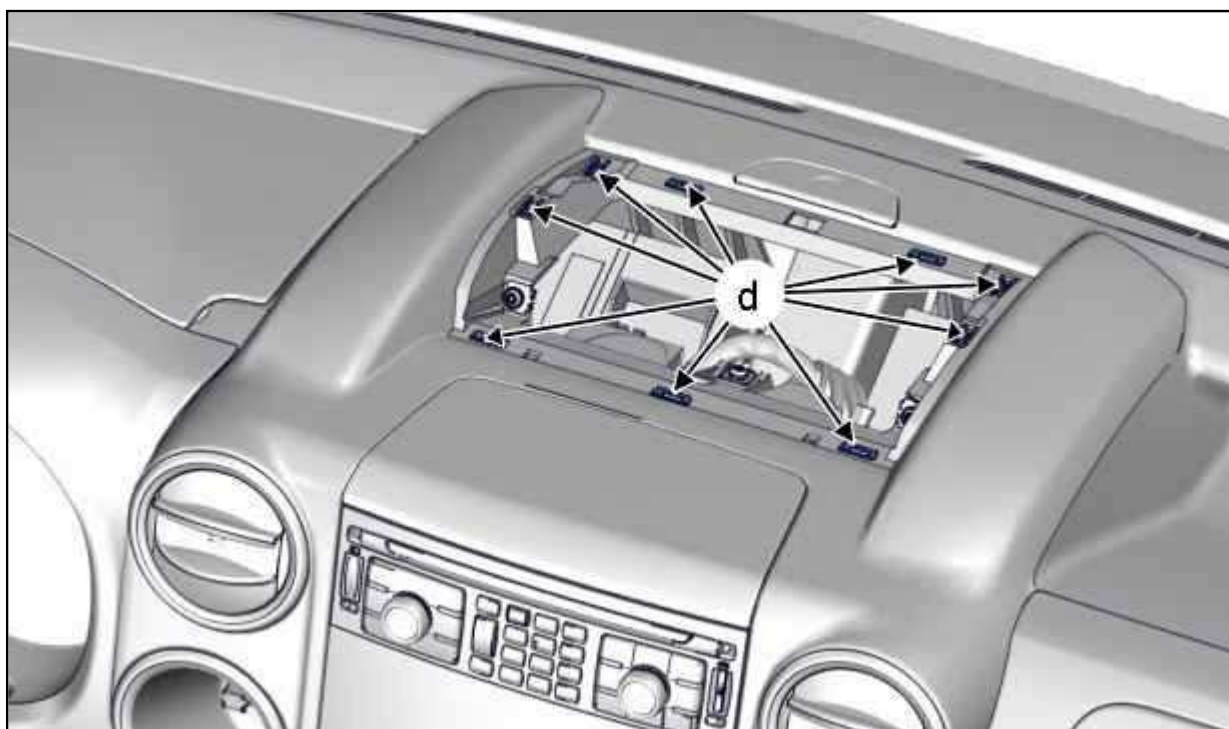
Подключите разъем (В "b").

Установить : Кронштейн многофункционального дисплея (1).

Снова подсоедините аккумуляторную батарею  .

Проверьте функционирование электрооборудования.

СНЯТИЕ - УСТАНОВКА НА МЕСТО : АВТОМАГНИТОЛЫ

ОБЯЗАТЕЛЬНО : Соблюдайте требования обеспечения безопасности  .

1. Инструмент

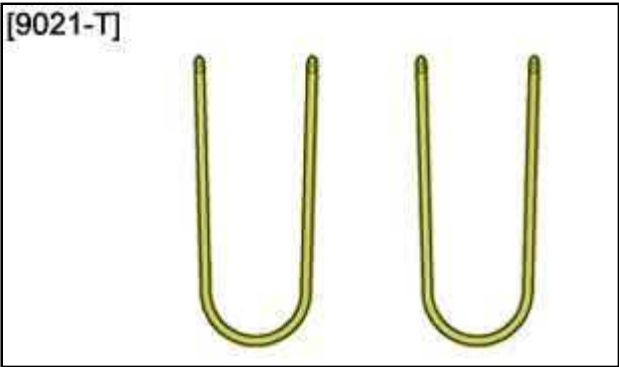
Приспособление	Реферанс	Наименование
 Рисунок : E5AG03IT	[9021-T]	Зажимы

2. Снятие

Отсоедините аккумуляторную батарею  .

2.1. Автомагнитола (RT)



Рисунок : C5FM0HJD

Вставить шпильки [9021-T] в отверстия до фиксации (В зоне "а").

Выньте автомагнитолу (1) с помощью зажимов [9021-Т].

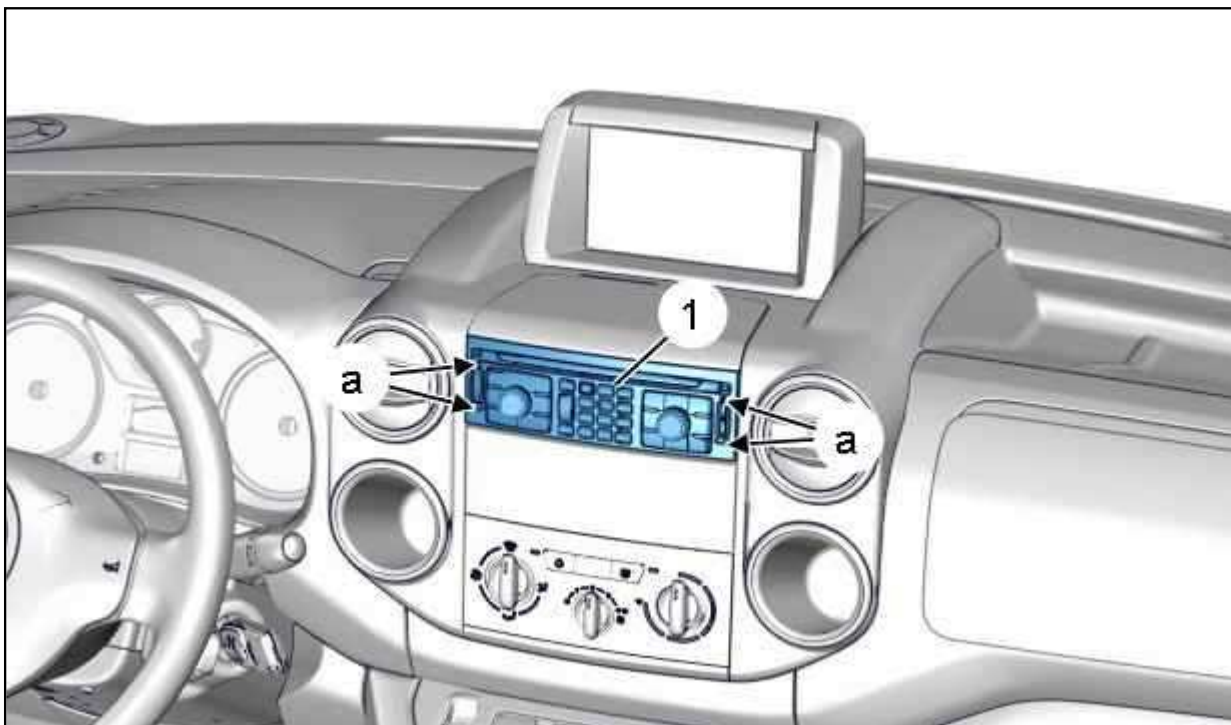

Рисунок : C5FM0HKD

Отключите разъемы (в зоне " b ").

Снять автомагнитолу (1).

Открепить фиксаторы [9021-Т] автомагнитолы.

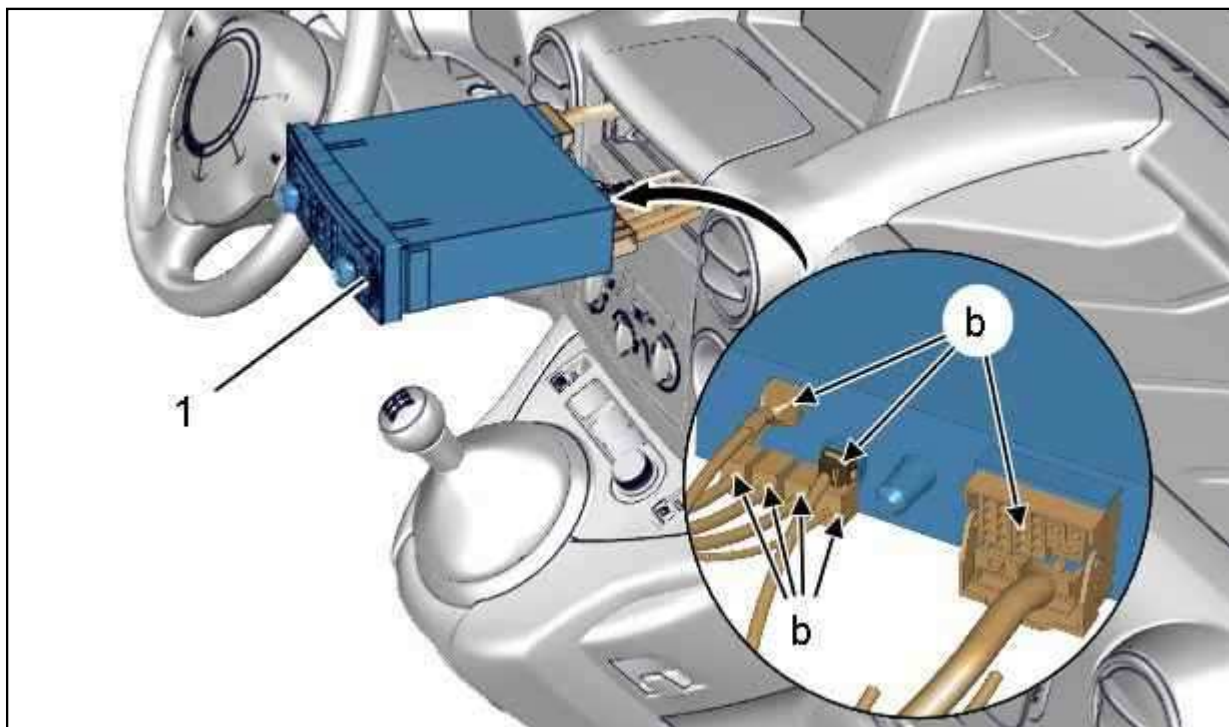
2.2. Автомагнитола (RD)



Рисунок : D5AG03WD

Вставить шпильки [9021-Т] в отверстия до фиксации (В зоне "с").

Вынуть автомагнитолу (2) с помощью зажимов [9021-Т].

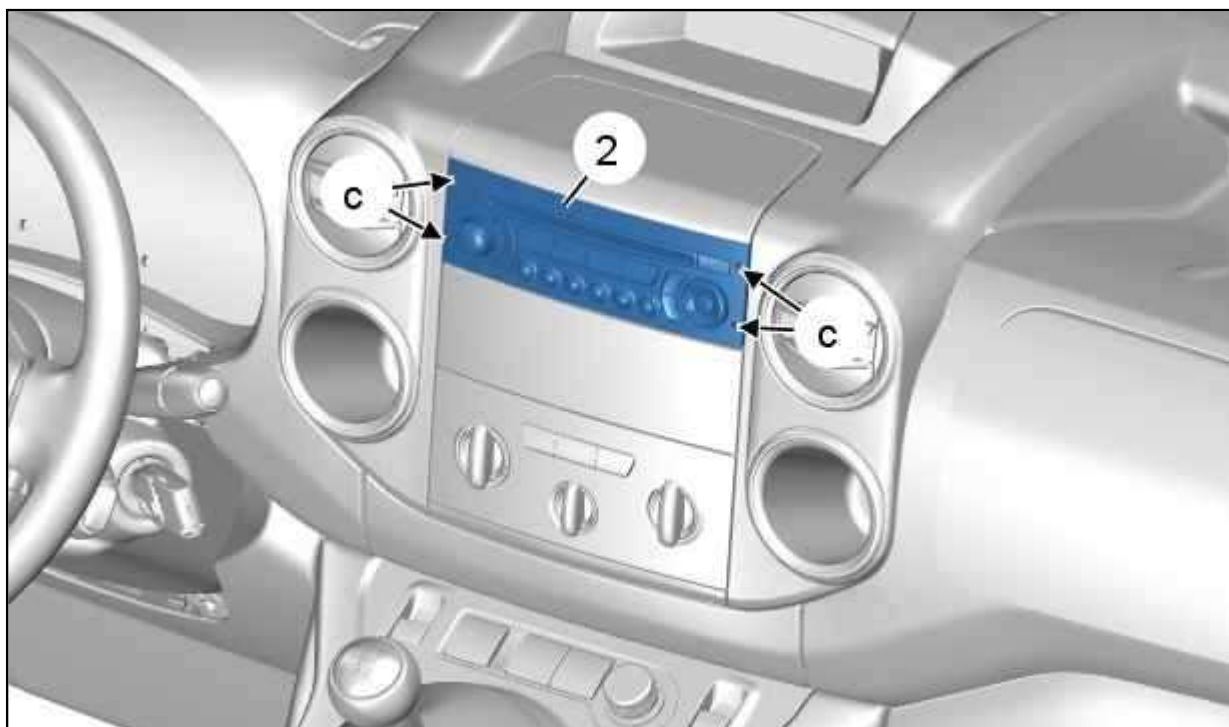

Рисунок : D5AG03XD

- Отключите разъемы (в зоне " d ").
- Снять автомагнитолу (2).
- Открепить фиксаторы [9021-T] автомагнитолы.

3. Установка на место

- Установка производится в порядке, обратном снятию.
- Подключить аккумуляторную батарею.
- Проверьте функционирование различного оборудования.

СНЯТИЕ - УСТАНОВКА : CD-ЧЕЙНДЖЕР

ОБЯЗАТЕЛЬНО : Соблюдайте требования обеспечения безопасности  .

1. Рекомендуемые приспособления и инструмент



Рисунок : E5AP2W9D

[1] Зажимы .

2. Снятие

Отсоедините аккумуляторную батарею.

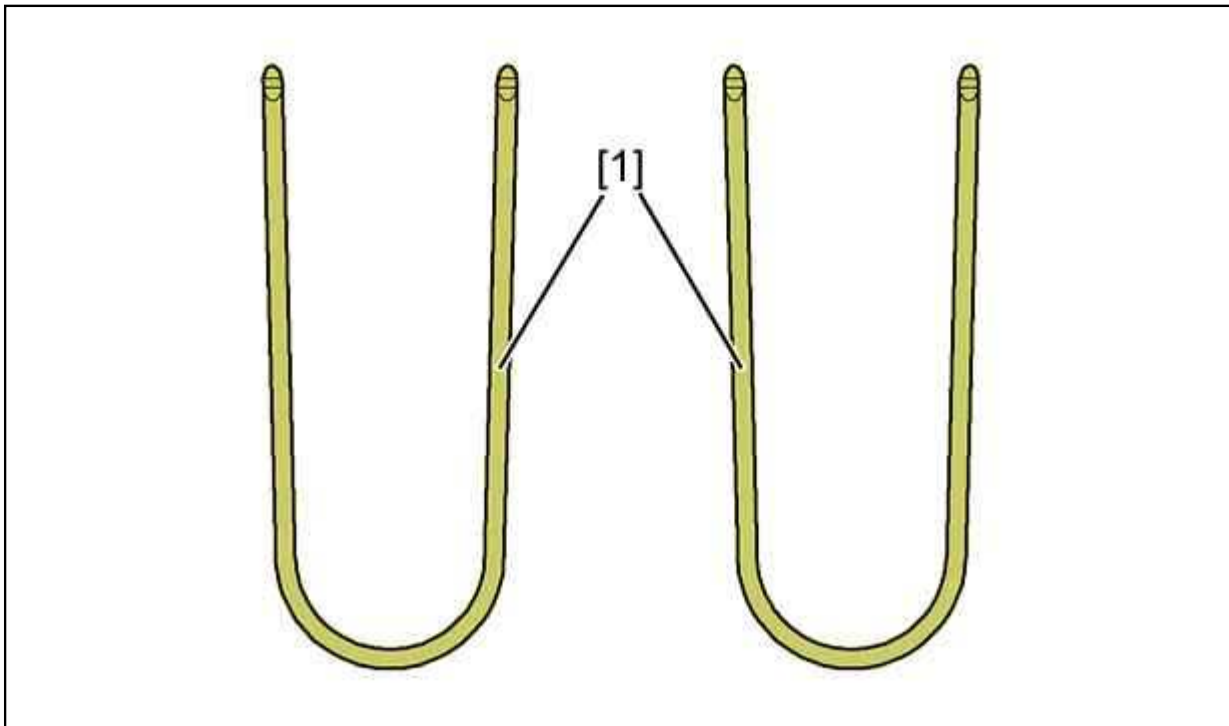

Рисунок : C5FM0LSD

Извлечь : CD-чейнджер (1) (В зоне "а") ; При помощи съёмников [1].



Рисунок : C5FM0LTD

Отсоедините разъем (В зоне "b").

Снимите : CD-чейнджер (1).

3. Установка

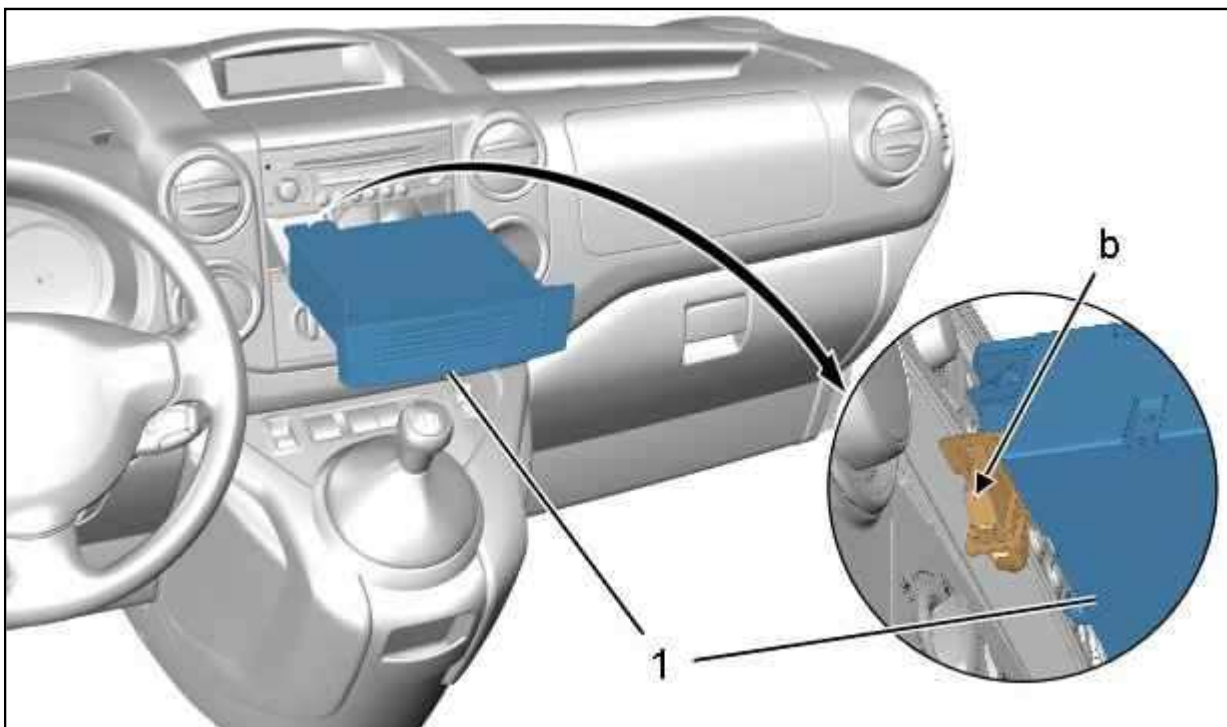
Подключить CD-чейнджер и установить его в гнездо.

Снова подсоедините аккумуляторную батарею.

ВНИМАНИЕ : Выполните операции, которые необходимо выполнить после снятия аккумуляторной батареи.

Проверить нормальное положение CD-чейнджера.

Проверьте функционирование различного оборудования.

СНЯТИЕ - УСТАНОВКА НА МЕСТО : ПОДУШКА БЕЗОПАСНОСТИ ПАССАЖИРА

ОБЯЗАТЕЛЬНО : Выполнять требования по обеспечению безопасности и соблюдению чистоты ⓘ .

ОБЯЗАТЕЛЬНО : Соблюдать правила безопасности при работе с пиротехническими устройствами ⓘ .

ОБЯЗАТЕЛЬНО : Выполнить процедуру отключения централизованной системы подушек безопасности и ремней безопасности ⓘ .

ВНИМАНИЕ : Разблокировать и отключить электрические разъемы ; При подключении следить за правильной установкой и креплением электрических жгутов.

ВНИМАНИЕ : Отсоединение разъемов должно осуществляться без вынимания жгутов проводов из разъемов (Запрещается тянуть за электрические жгуты).

1. Инструмент



Рисунок : E5AP30WD

[1] Приспособления для снятия обивки (-).1350-ZZ.

2. Снятие

ПРИМЕЧАНИЕ : Операция выполняется симметрично (Автомобиль с правосторонним рулевым управлением).

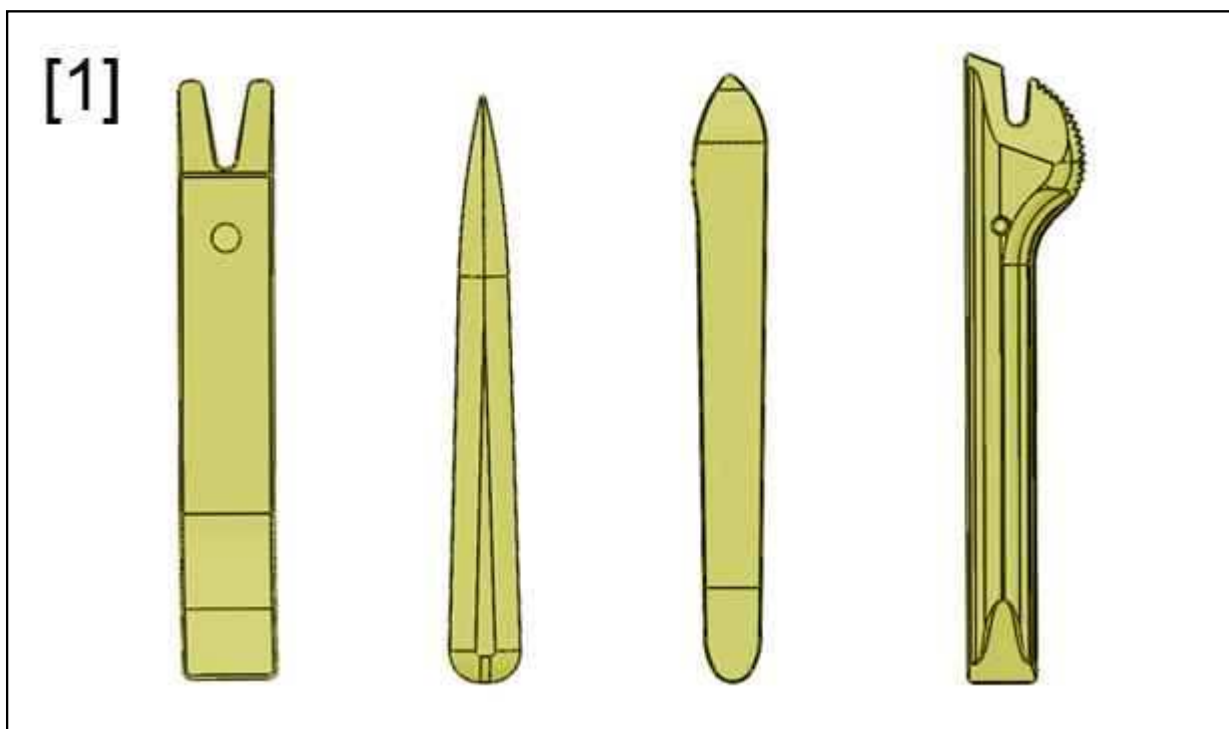
Отсоедините аккумуляторную батарею ⓘ .

Снять перчаточный ящик со стороны пассажира ⓘ (левое расположение рулевого колеса).

Снять перчаточный ящик со стороны пассажира ⓘ (автомобили с правым расположением рулевого колеса).



Рисунок : C5FM0NYD

Открепите и снимите : Отделку (1) ; С помощью приспособления [1].

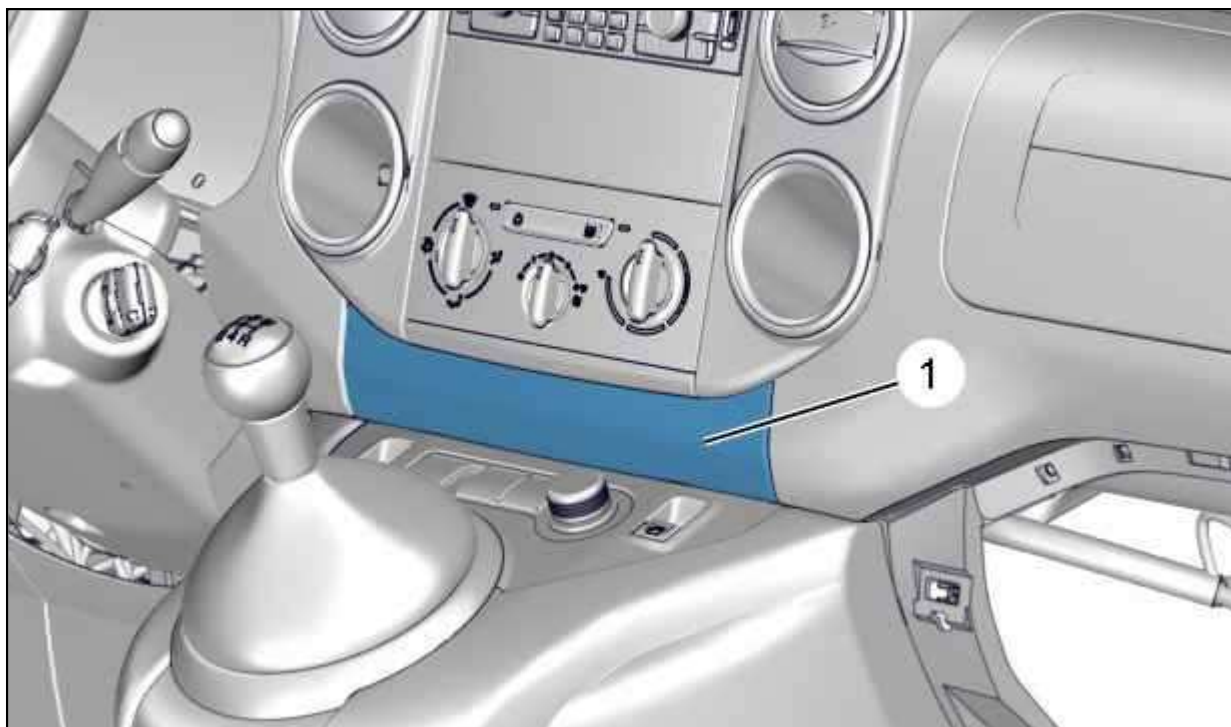

Рисунок : C5JM0FJD

Снимите болты (2).

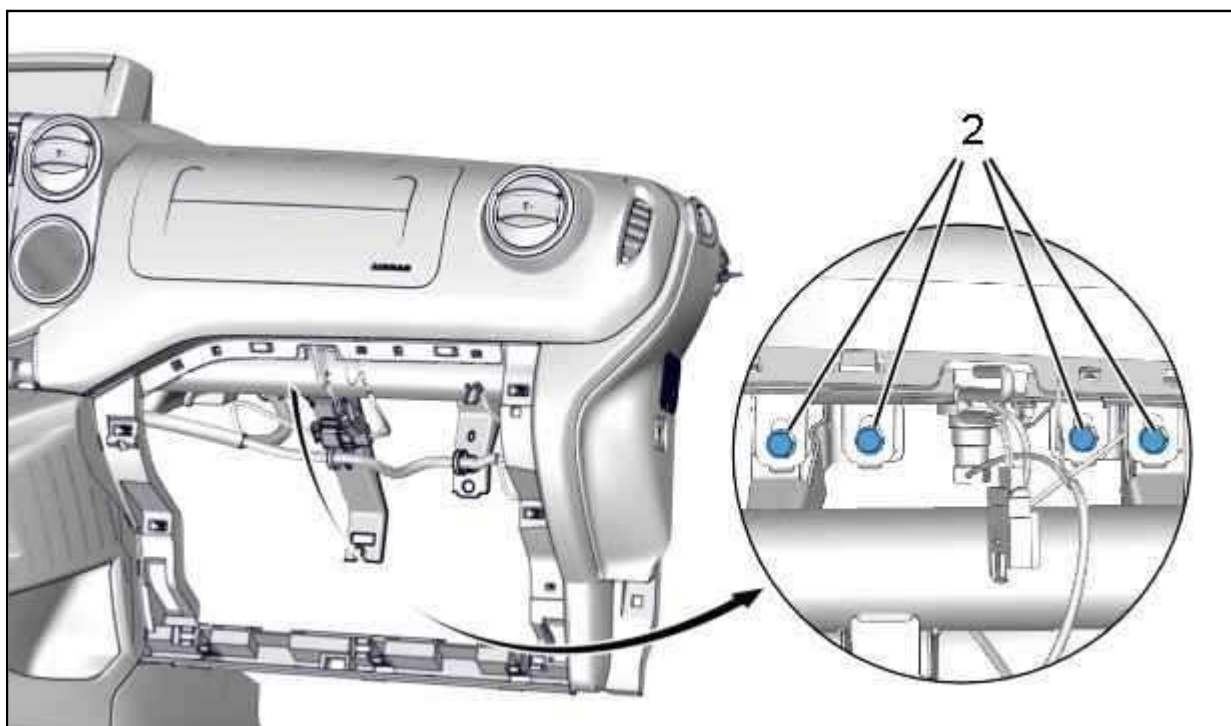

Рисунок : C5FM0NZD

Освободить из фиксаторов : Фиксаторы (В "а") ; С помощью приспособления [1].
 Отодвинуть (освободить) : Панель подушки безопасности пассажира (3) в сборе.

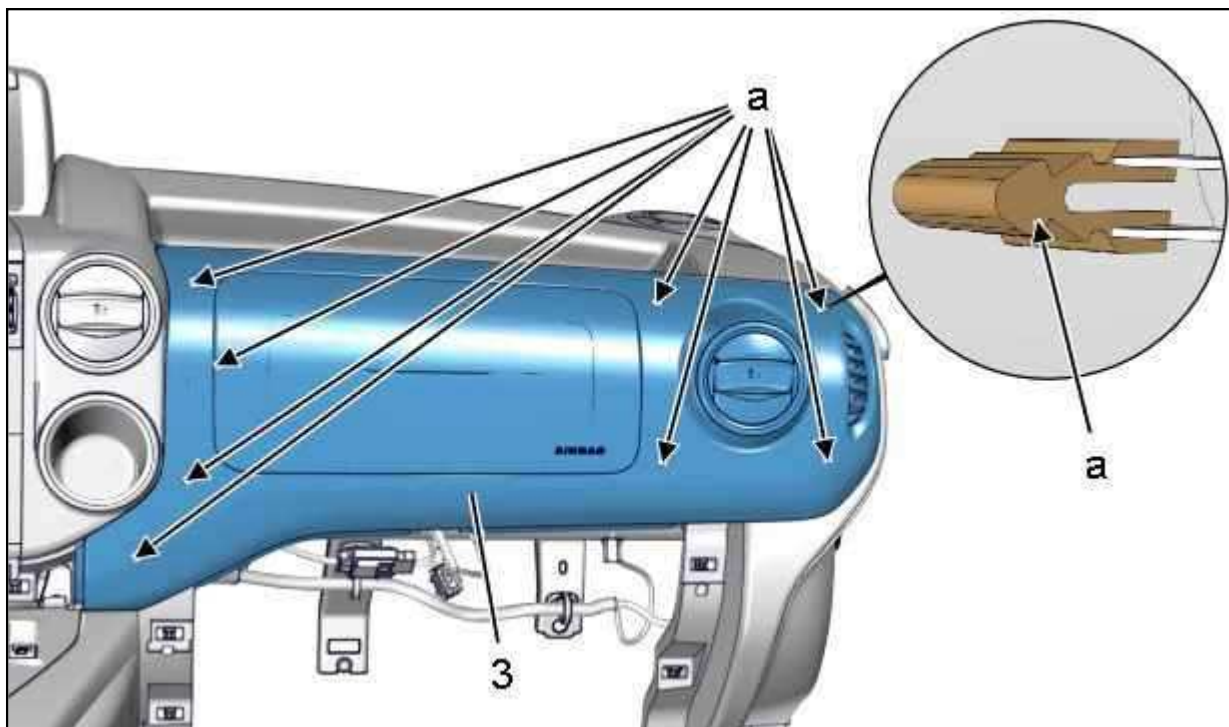

Рисунок : C5FM0P0D

ОБЯЗАТЕЛЬНО : При снятии подушки безопасности в первую очередь отсоедините разъем питания.

Отсоедините разъем (в "b").

Снимите гайку (4).

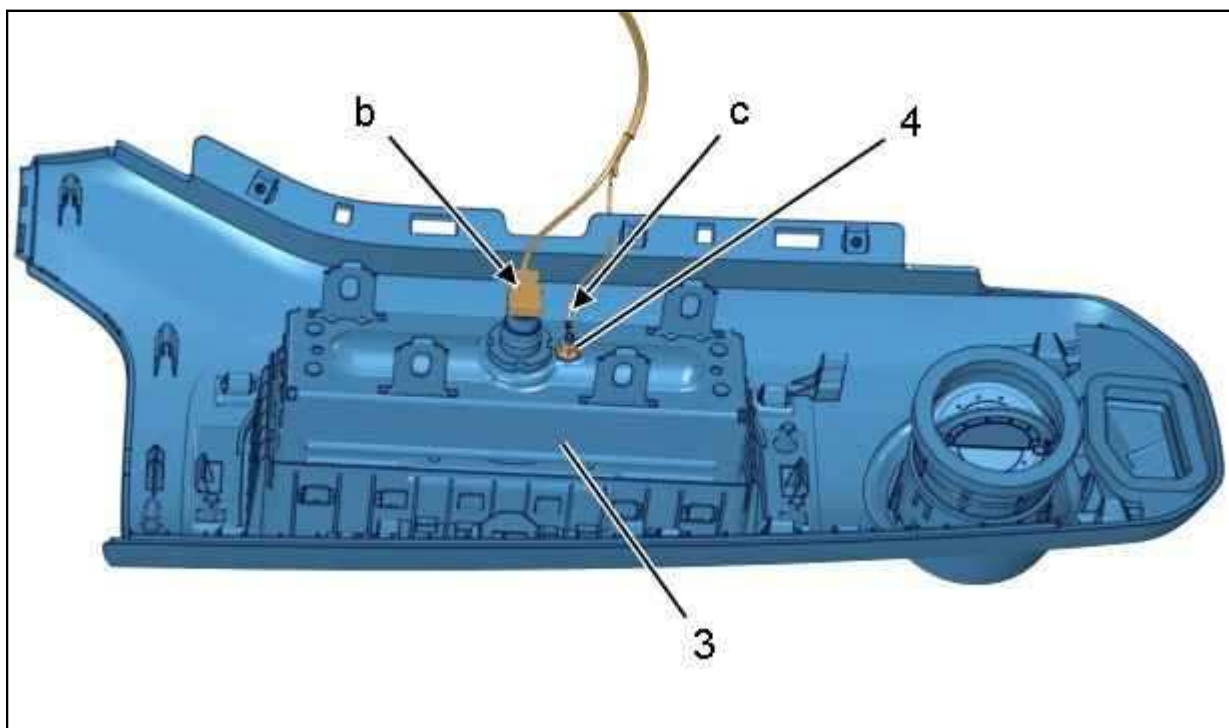
Отсоединить "массовый" провод (в "с").

Снимите : Панель подушки безопасности пассажира (3) в сборе.



Рисунок : C5JM0FKD

Освободить из фиксаторов : Фиксаторы (В "d") ; С помощью приспособления [1].
 Отодвинуть (освободить) : Подушку безопасности пассажира (5) от панели (6).

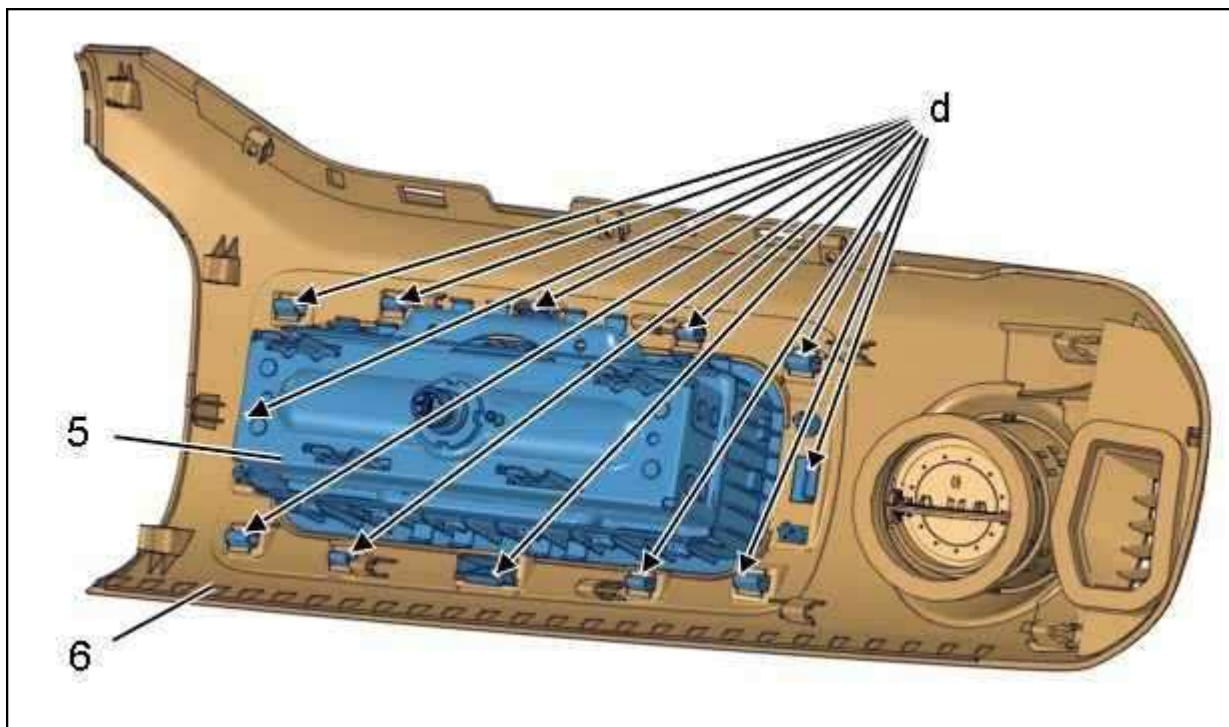

Рисунок : C5JM0FLD

Снимите : Подушка безопасности пассажира (5).

ОБЯЗАТЕЛЬНО : Примените процедуру разрушения пиротехнических элементов ⓘ .

ОБЯЗАТЕЛЬНО : После срабатывания подушек безопасности и ремней безопасности заменить пиротехнические элементы ⓘ .

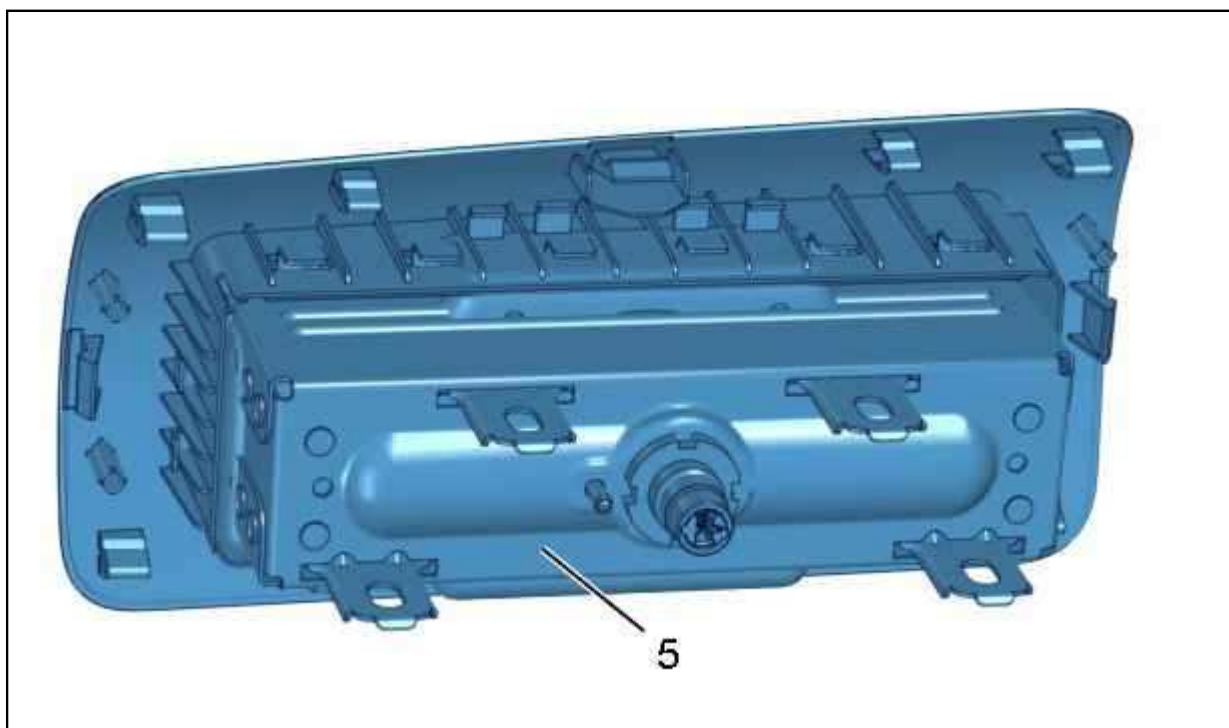
3. Установка на место

ОБЯЗАТЕЛЬНО : При установке подушки безопасности в первую очередь подключите разъем "массы".

ВНИМАНИЕ : Перед снятием подушки безопасности (5) : Проверить состояние фиксаторов (В "d") ;
Замените : Подушка безопасности пассажира (5) (при необходимости).

ВНИМАНИЕ : Перед снятием подушки безопасности (5) : Проверить состояние фиксаторов (В "a") ;
Замените : Отделку (6) (при необходимости).



Рисунок : C5JM0FMD

Закрепить подушку безопасности (5) с помощью монтажных направляющих (В "e").

Закрепить в фиксаторах : Подушка безопасности пассажира (5).

ВНИМАНИЕ : Убедиться, что подушка безопасности (5) надежно закреплена в панели (6).

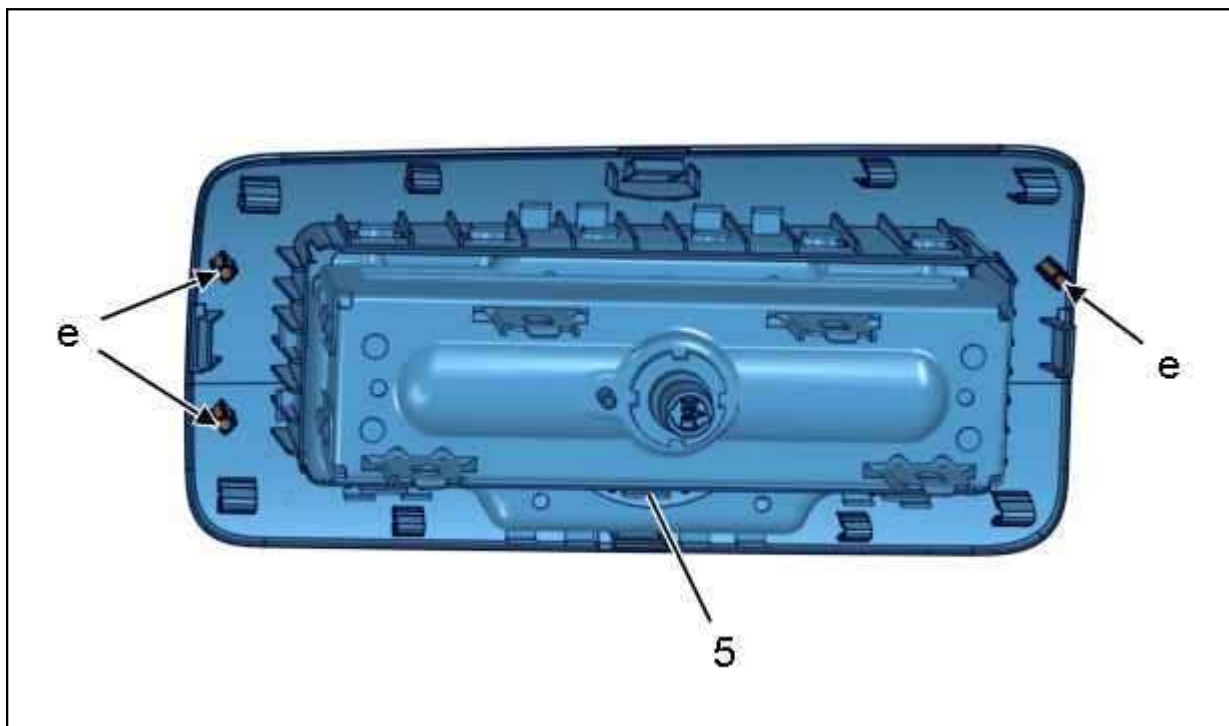
Продолжайте монтаж в порядке, обратном разборке.

Затянуть болты (2) моментом 0,8 дН.м.

Снова подсоедините аккумуляторную батарею.

ОБЯЗАТЕЛЬНО : Выполнить процедуру отключения централизованной системы подушек безопасности и ремней безопасности  .



Включить зажигание (Двигатель не работает).

Проверьте функционирование сигнализатора подушки безопасности на панели приборов.

ПРИМЕЧАНИЕ : Визуальный сигнализатор включается на 6 - 8 секунд, затем выключается.

Если сигнализатор остается включенным, считать коды ошибок.

Установить :

- **Перчаточный ящик со стороны пассажира**  (левое расположение рулевого колеса)
- **Перчаточный ящик со стороны пассажира**  (автомобили с правым расположением рулевого колеса)
- Отделку (1)

Проверьте функционирование различного оборудования.

СНЯТИЕ - УСТАНОВКА НА МЕСТО : ВЕНТИЛЯЦИОННЫЕ ОТВЕРСТИЯ ПАНЕЛИ УПРАВЛЕНИЯ

ОБЯЗАТЕЛЬНО : Выполнять требования по обеспечению безопасности и соблюдению чистоты  .

1. Рекомендуемые приспособления и инструмент



Рисунок : E5AP30WD

[1] Приспособления для снятия обивки (-).1350-ZZ.

2. Снятие

ПРИМЕЧАНИЕ : Операция идентична для 4 воздуховодов панели управления.

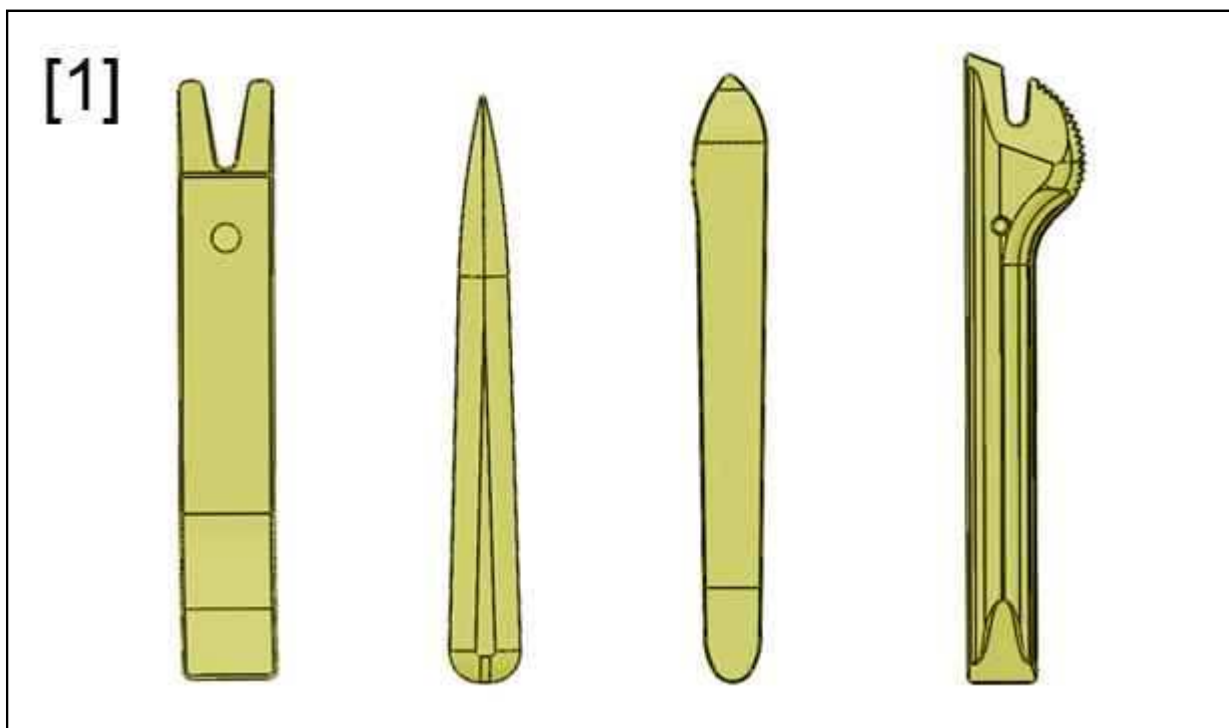

Рисунок : C5FM0NKD

Установить воздуховод (1) в положение для получения доступа к фиксаторам (В "a").
 Освободить из фиксаторов декоративный элемент (2) (В "a") ; С помощью приспособления [1].
 Снимите : Декоративный элемент (2).

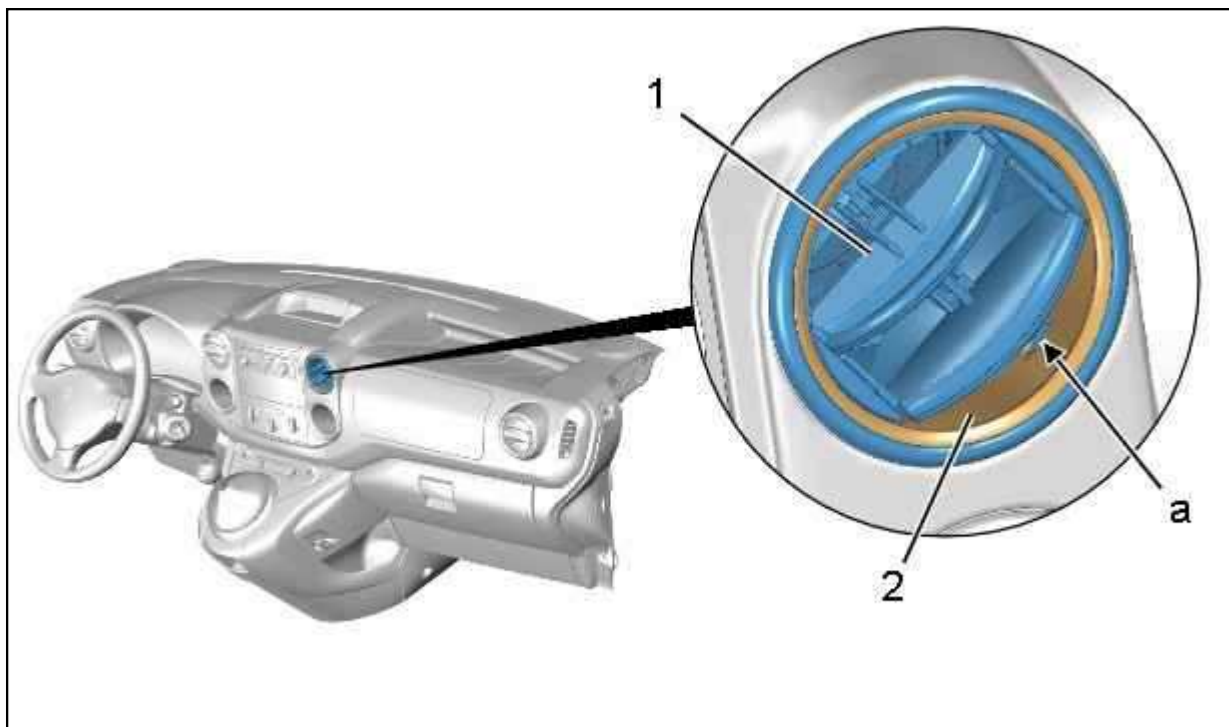

Рисунок : C5FM0NLD

ПРИМЕЧАНИЕ : Открепить можно только поочередно каждую сторону.

Установить воздуховод (1) в положение для получения доступа к фиксаторам (В "b").
 Освободить воздуховод (1) (В "b") ; С помощью приспособления [1].

3. Установка на место

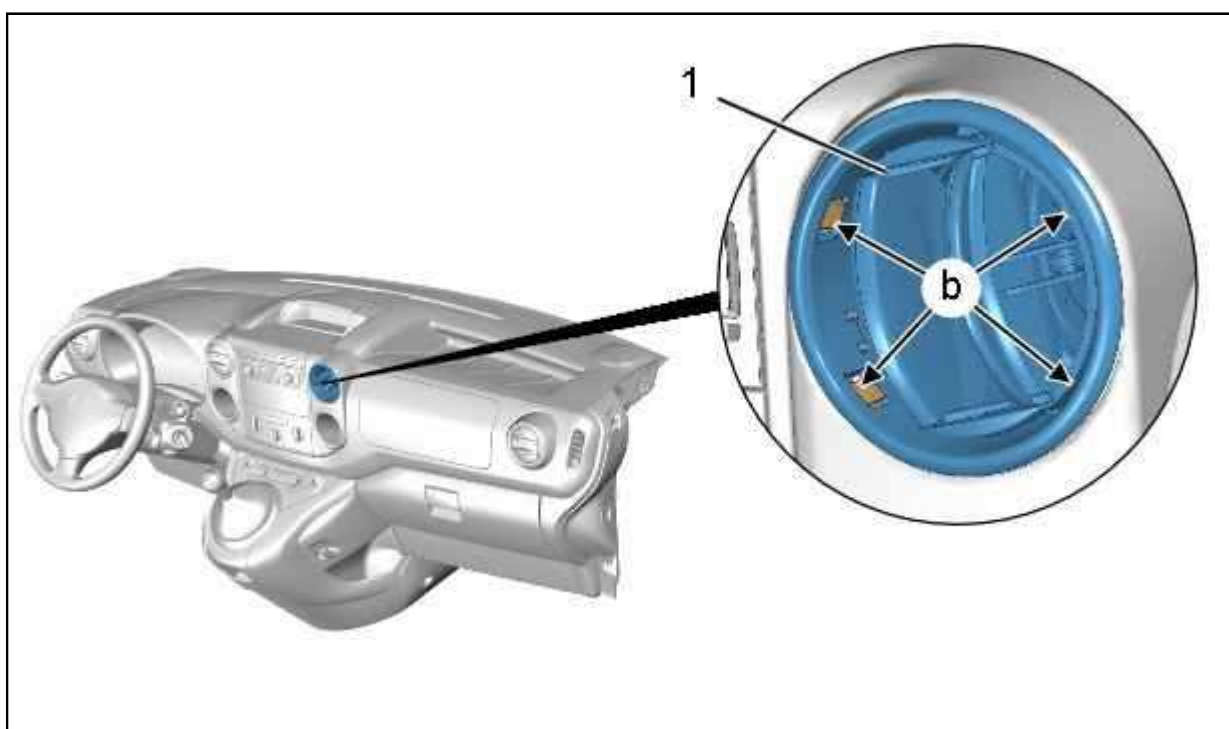

Рисунок : C5FM0NKD

ПРИМЕЧАНИЕ : Проверить положение накладки (2) (в "а") на аэраторе (1).

Установка производится в порядке, обратном снятию.
Проверьте функционирование электрооборудования.

СНЯТИЕ - УСТАНОВКА НА МЕСТО : ГРОМКОГОВОРИТЕЛИ (ПЕРЕДНИЙ И ЗАДНИЙ)

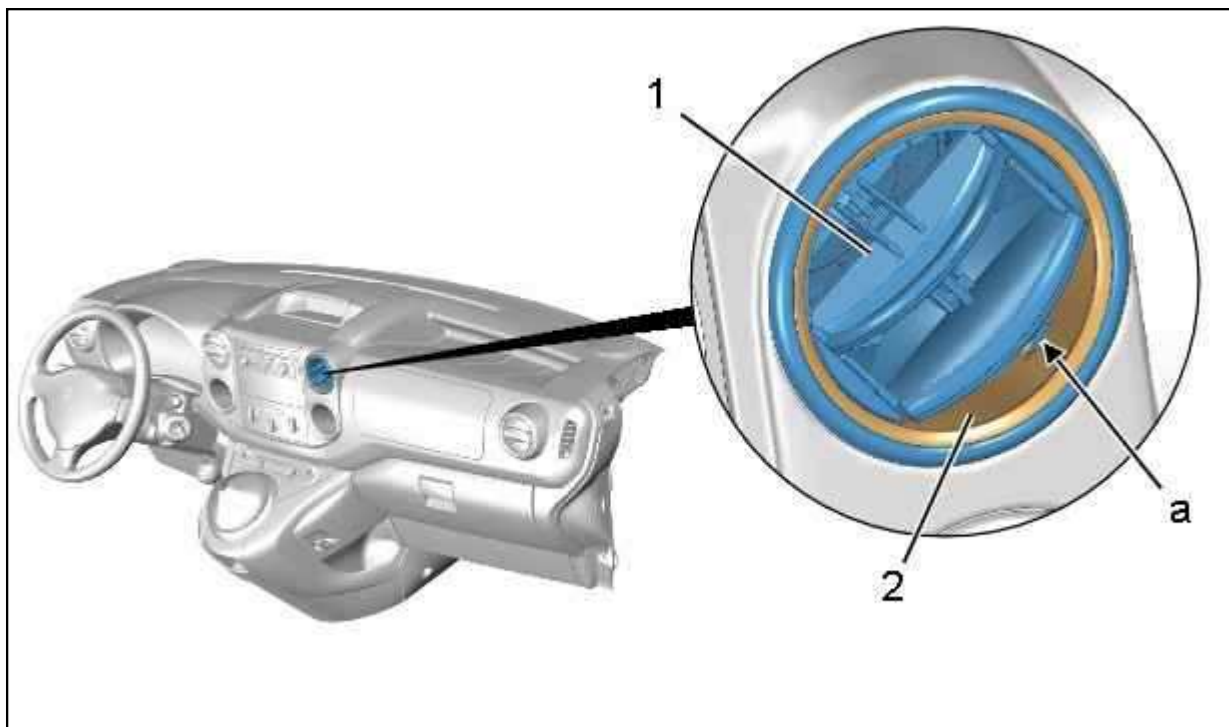
СЕМЕЙНЫЙ СЕДАН

ОБЯЗАТЕЛЬНО : Выполнять требования по обеспечению безопасности и соблюдению чистоты  .

1. Снятие

1.1. Передние динамики

Снять панель передней двери  .



Рисунок : D5AM03DD

Снимите болты (2).

Отодвинуть динамик (1).

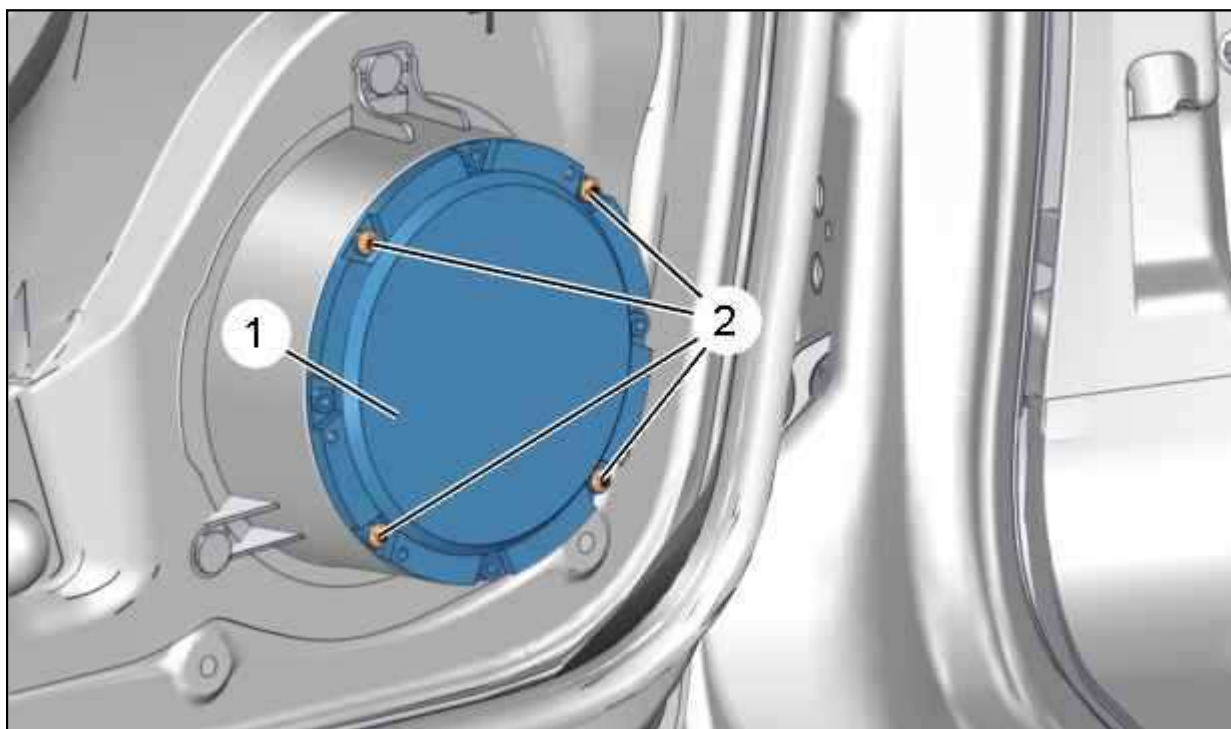

Рисунок : D5AM03ED

Отсоедините разъем (в "а").
Снимите динамик(1).

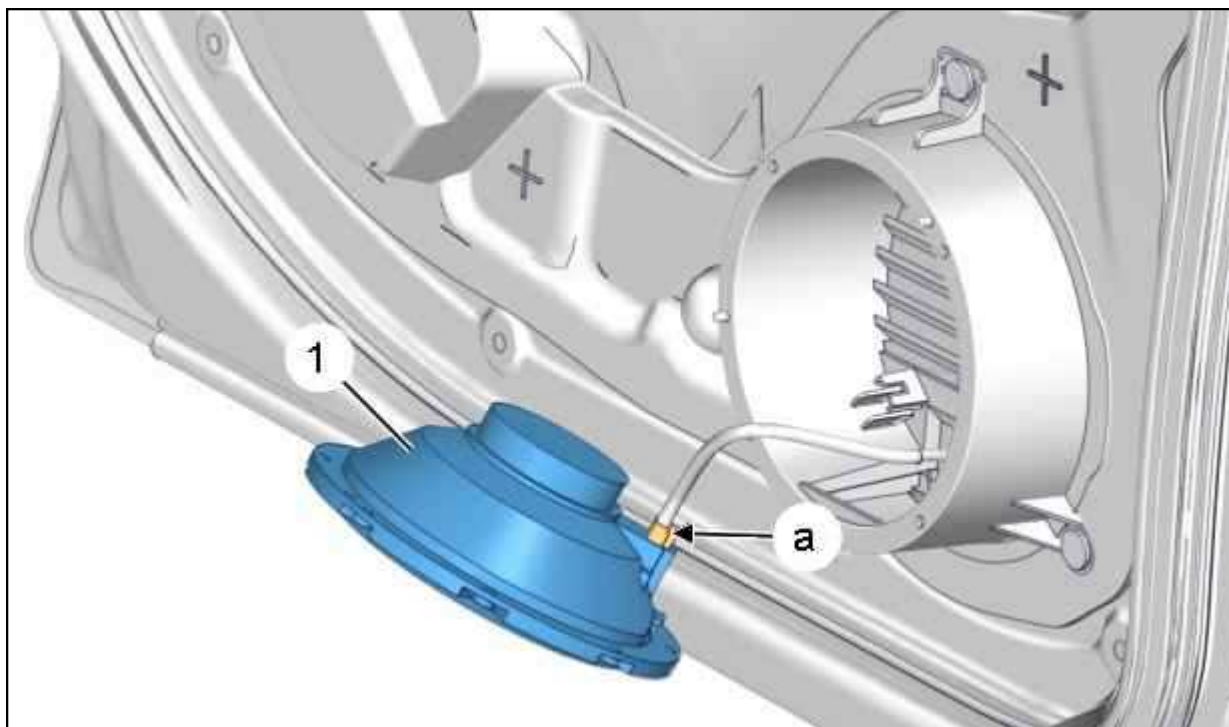

Рисунок : D5AM03FD

Удалить штыри заклепок перед сверлением.
Высверлите головки заклепок (3) ; Сверлом диаметром 6 мм.
Снимите : Опору динамика (4).
Высверлить остальные заклепки.

ПРИМЕЧАНИЕ : Продуть внутреннее пространство двери, чтобы удалить остатки заклепок.

1.2. Задние динамики

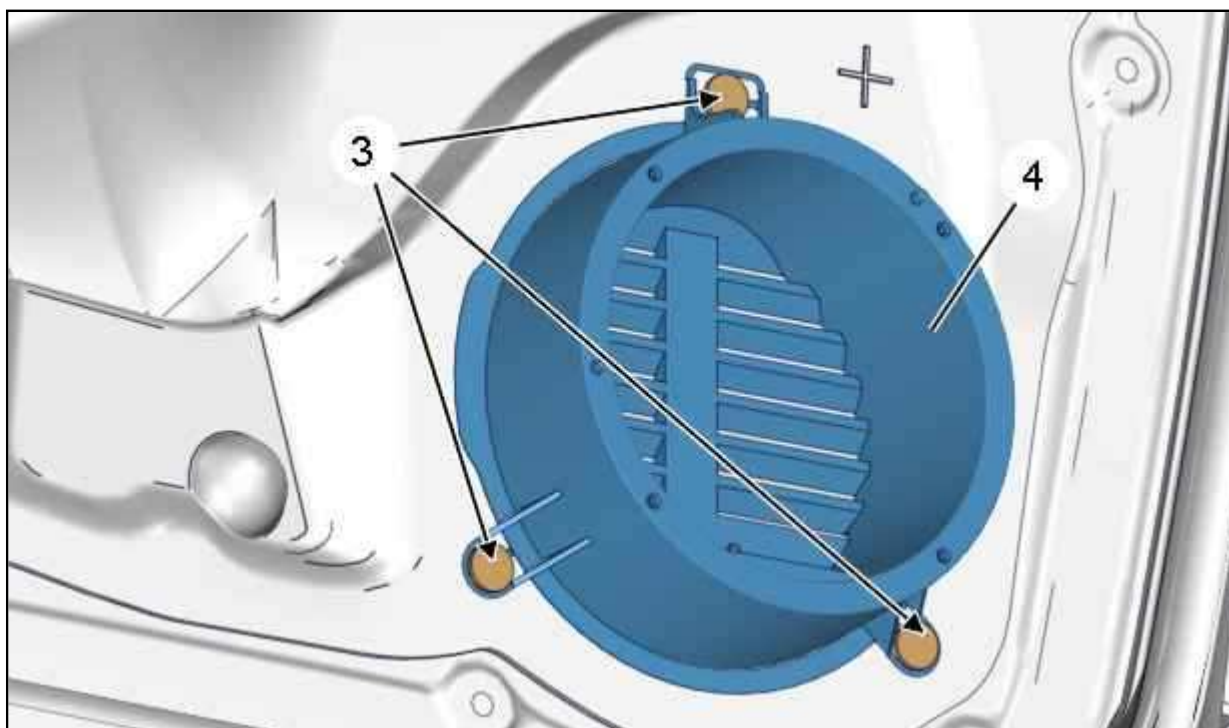
Снимите : Кронштейн задней полки  .



Рисунок : D5AM03GD

Снимите :

- Болты (5)
- Громкоговоритель (6)

1.3. Высокочастотный динамик панели приборов

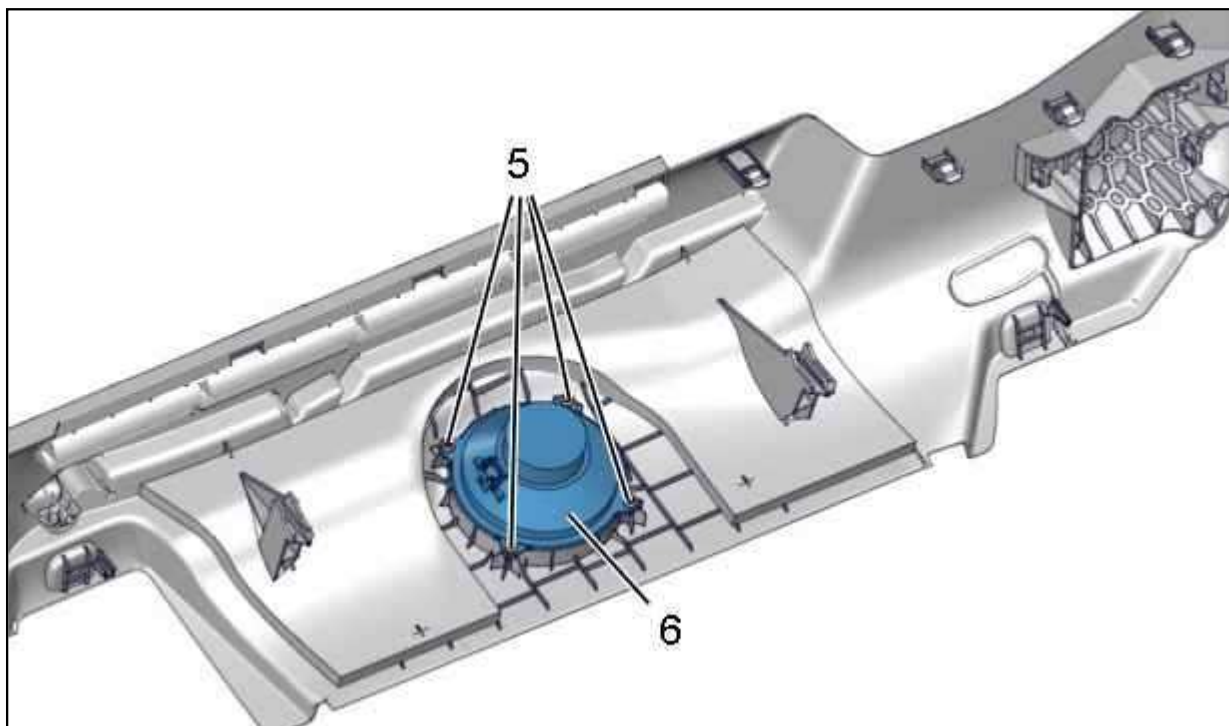

Рисунок : C5FM0NDD

Освободить из фиксаторов : Высокочастотные динамики панели управления (7) ; С помощью тонкой отвертки.
Отсоединить : Высокочастотные динамики панели управления (7) (в "b").

Снимите : Высокочастотные динамики панели управления (7).

2. Установка на место

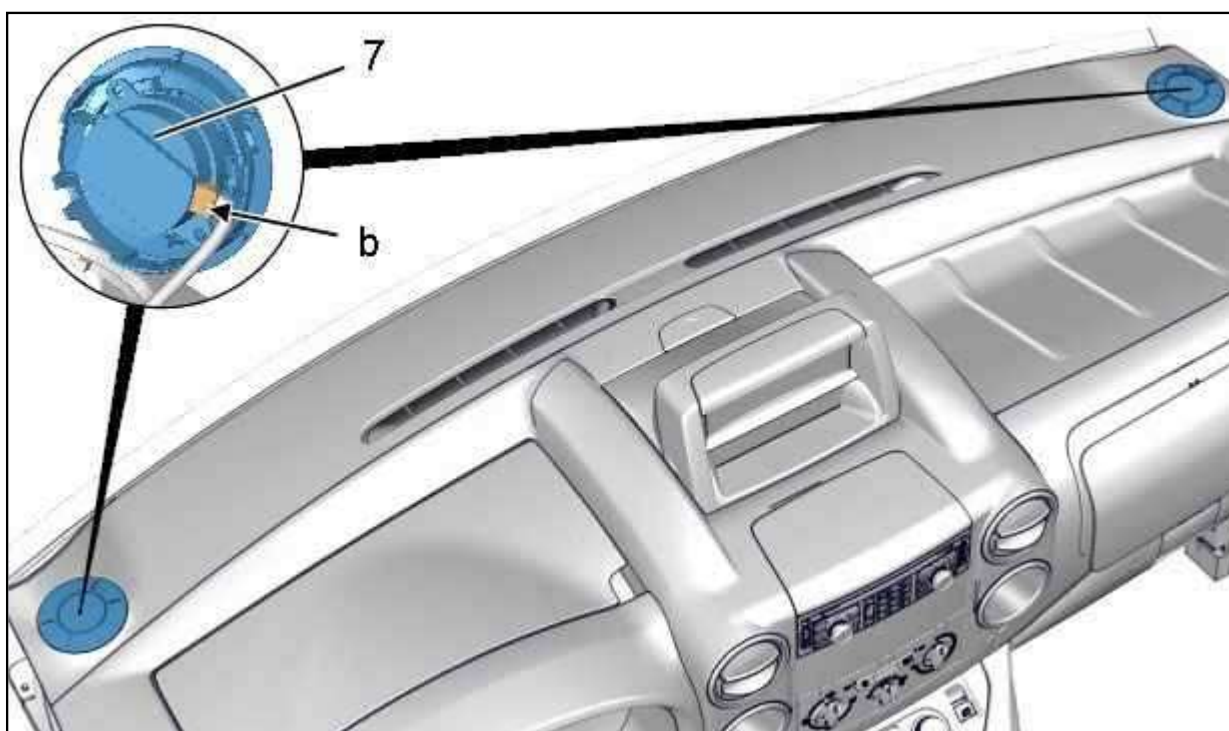
ВНИМАНИЕ : Систематически заменять неисправные фиксаторы.

ВНИМАНИЕ : Обеспечить герметичность кронштейна динамика (1), (6).

Установка производится в порядке, обратном снятию.

Проверьте работоспособность электрооборудования.

СНЯТИЕ - УСТАНОВКА НА МЕСТО : КАРМАНЫ ДЛЯ БАГАЖА

ОБЯЗАТЕЛЬНО : Выполнять требования по обеспечению безопасности и соблюдению чистоты  .

1. Рекомендуемые приспособления и инструмент



Рисунок : E5AP30WD

[1] Приспособления для снятия обивки (-).1350-ZZ.

2. Снятие

Отсоедините аккумуляторную батарею  .

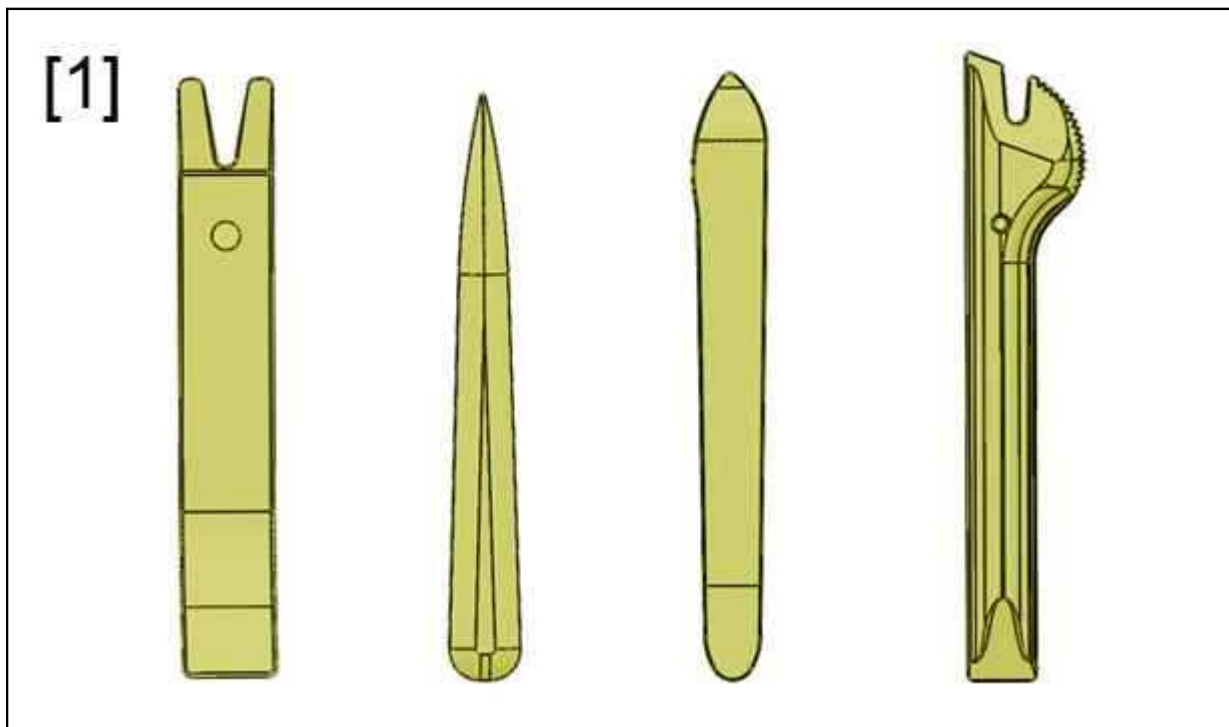
2.1. Карманов для багажа со стороны переднего пассажира

Открыть : Перчаточный ящик.



Рисунок : C5FM0JQD

Освободить из фиксаторов : Система выхода для видеоаппаратуры (2) ; С помощью приспособления [1].

Отодвинуть (освободить) : Система выхода для видеоаппаратуры (2).

Отсоединить разъем выхода сигнала видео (2).

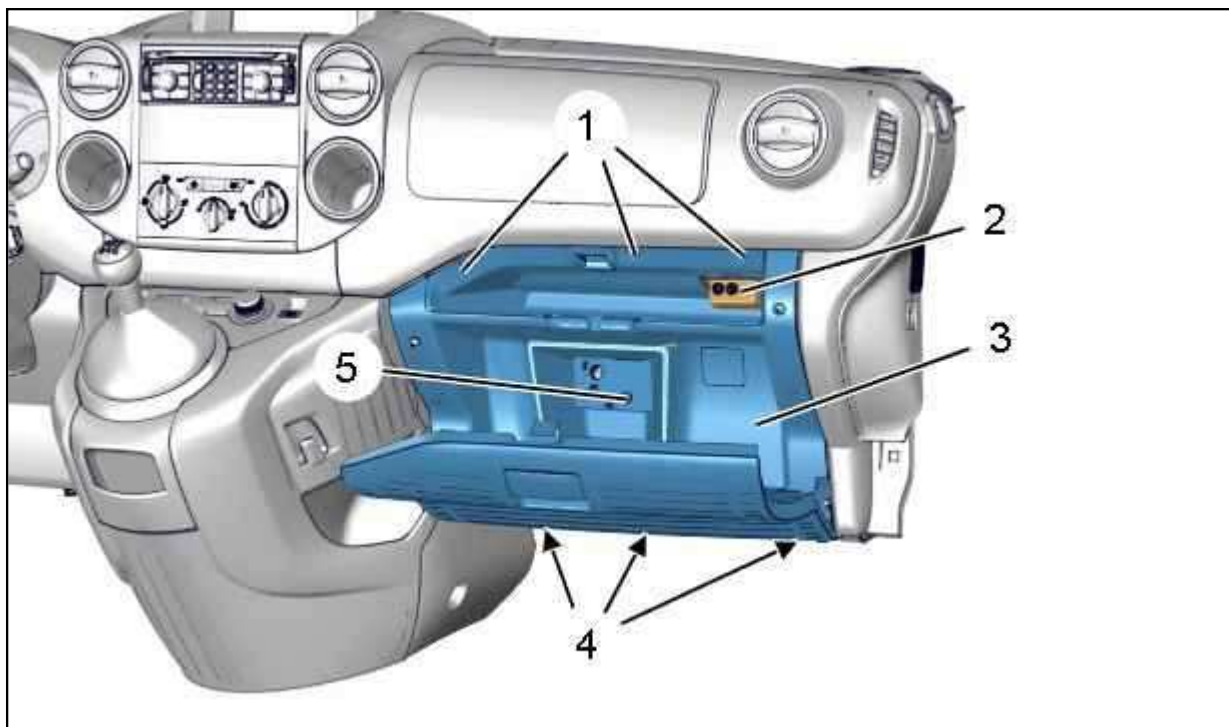
Снимите :

- Система выхода для видеоаппаратуры (2)
- Болты (1), (4), (5) перчаточного ящика (3) (пассажир)



Рисунок : C5FM0JRD

Освободить из фиксаторов : Перчаточный ящик со стороны пассажира (3) (В "а") ; С помощью приспособления [1].

Снять перчаточный ящик со стороны пассажира (3) (потянуть на себя).

2.2. Карманов для багажа со стороны переднего пассажира (горит постоянно)

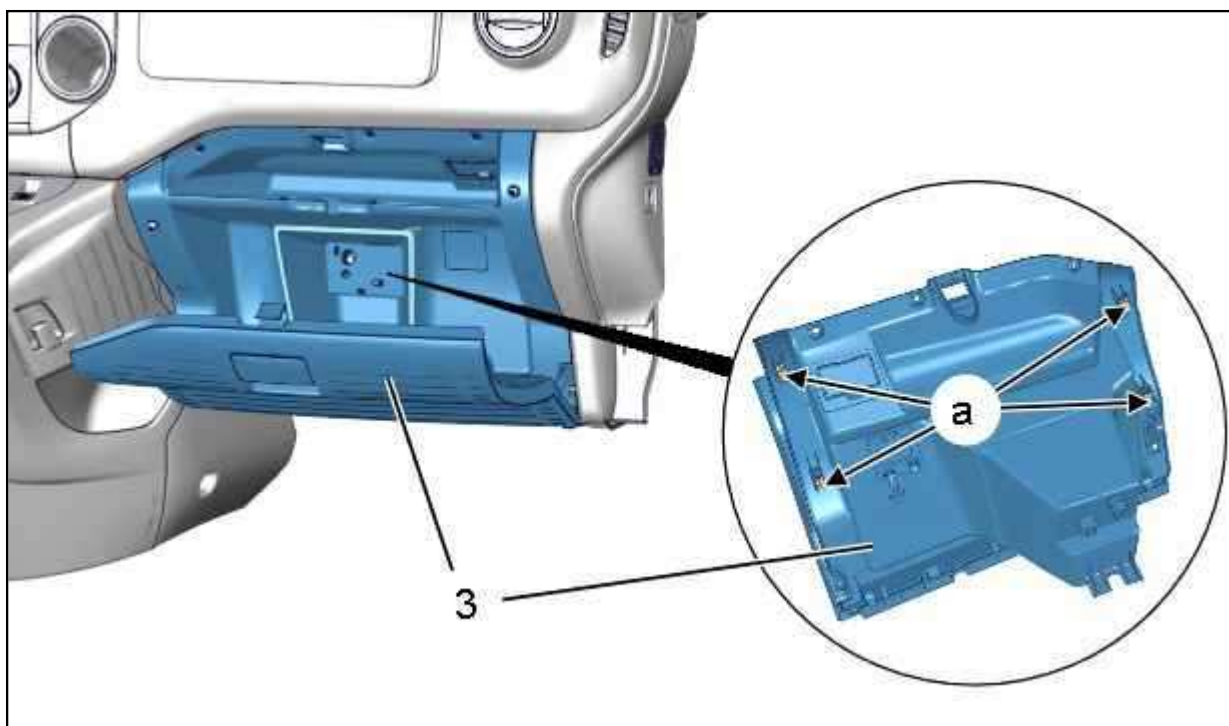

Рисунок : C5FM0JSD

Снимите : Винты (6), (8), (9) вещевого кармана двери пассажира (7).

Освободить из фиксаторов : Перчаточный ящик со стороны пассажира (7) (горит постоянно) (В "b") ; С помощью приспособления [1].

Снимите : Перчаточный ящик со стороны пассажира (7) (горит постоянно) (потянуть на себя).

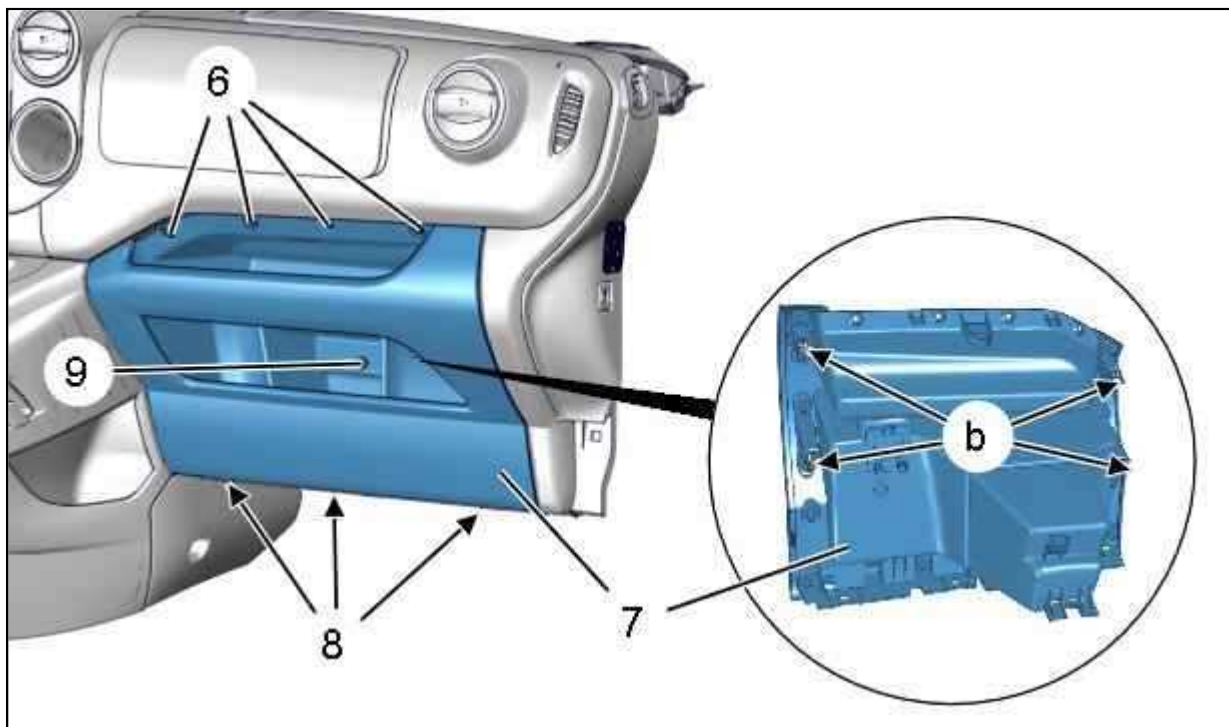
2.3. Карманы для багажа (водитель)

Отсоединить накладку панели приборов  .



Рисунок : C5FM0JTD

Снимите болты (12).

Открепите и снимите декоративный элемент (11) ; С помощью приспособления [1].

Освободить из фиксаторов : Внутреннюю часть перчаточного ящика (10) (водитель) (В "с") ; При помощи тонкой отвертки.

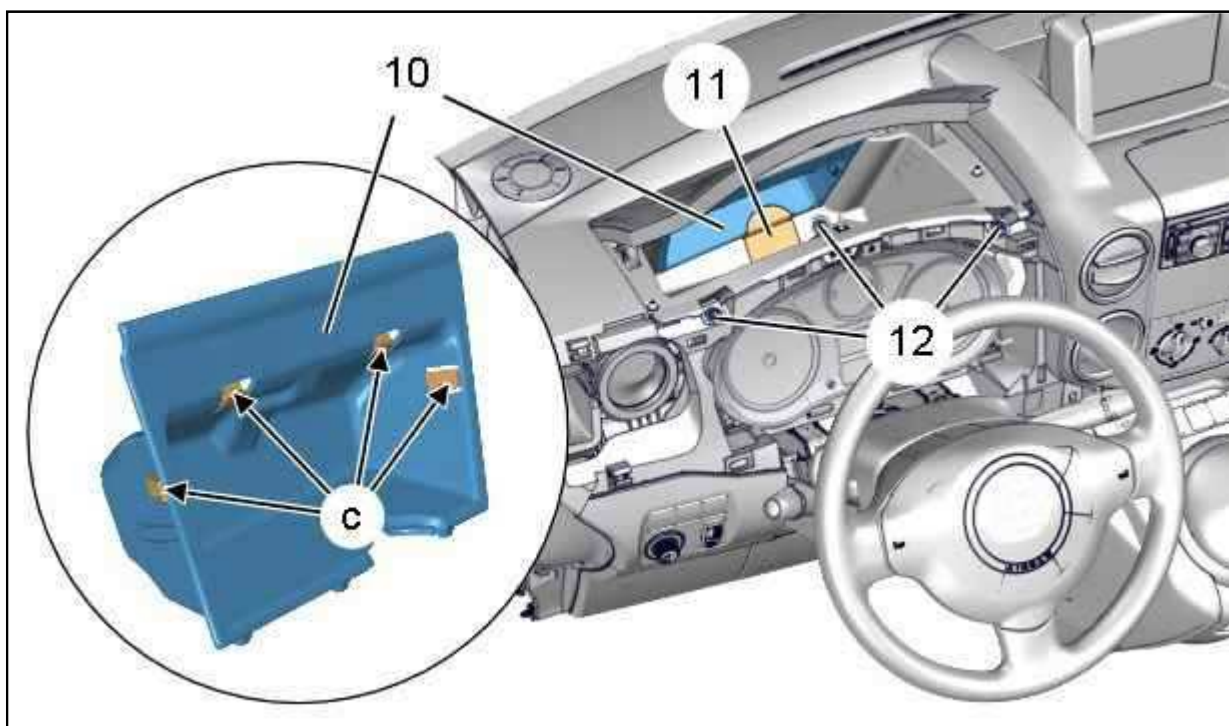
Снимите : Внутреннюю часть перчаточного ящика (10) (водитель) (потянуть на себя).



Рисунок : C5FM0JUD

Открепите и снимите : Перчаточный ящик(13) (водитель) (В "d") (потянуть на себя).

3. Установка на место

Установка производится в порядке, обратном снятию.

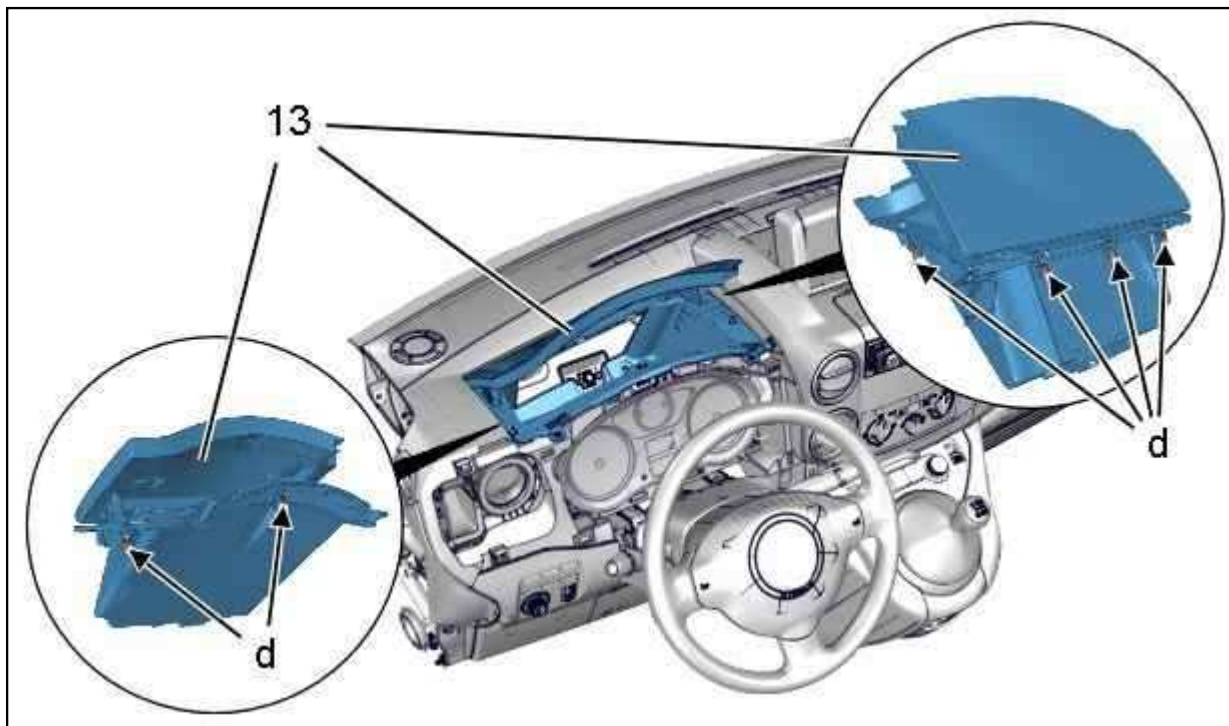
Снова подсоедините аккумуляторную батарею  .

Проверьте функционирование электрооборудования.

СНЯТИЕ - УСТАНОВКА НА МЕСТО : ЭЛЕКТРИЧЕСКИЙ ЖГУТ ПАНЕЛИ УПРАВЛЕНИЯ

ОБЯЗАТЕЛЬНО : Выполнять требования по обеспечению безопасности и соблюдению чистоты  .

1. Инструмент



Рисунок : E5AP30WD

[1] Приспособления для снятия обивки (-).1350-ZZ.

2. Предварительные операции

Отсоедините аккумуляторную батарею.

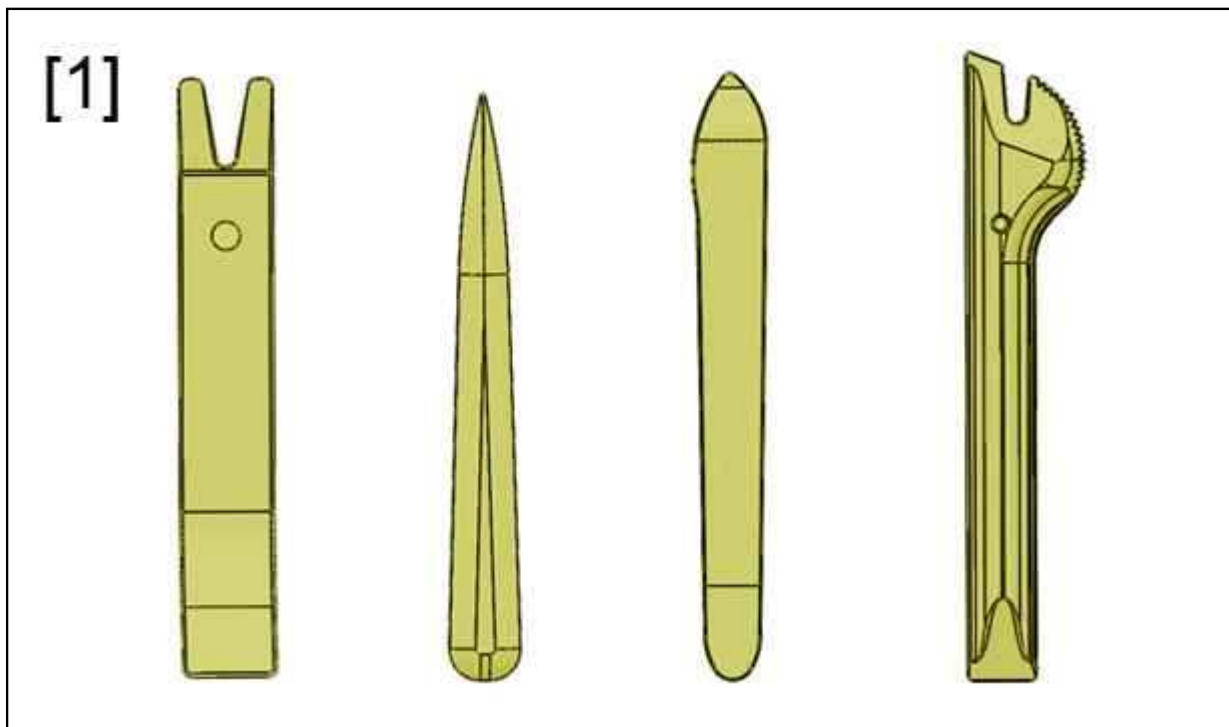
Центральную консоль  .

Снять панель управления  .

3. Снятие

ВНИМАНИЕ : Отметить прокладку электрического жгута .

ВНИМАНИЕ : При отключении следите за нормальным разблокированием электрических разъемов ; При подключении следить за правильной установкой и креплением электрических жгутов.

ВНИМАНИЕ : Отсоединение разъемов должно осуществляться без вынимания жгутов проводов из разъемов (Запрещается тянуть за электрические жгуты).

3.1. Автомобили с левым расположением рулевого колеса



Рисунок : C5FM0KKD

Отключите разъемы : Электрического жгута (1).

Освободить ; С помощью приспособления [1] :

- Фиксаторы (Электрического жгута (1))
- Крепежные хомуты (Электрического жгута (1))

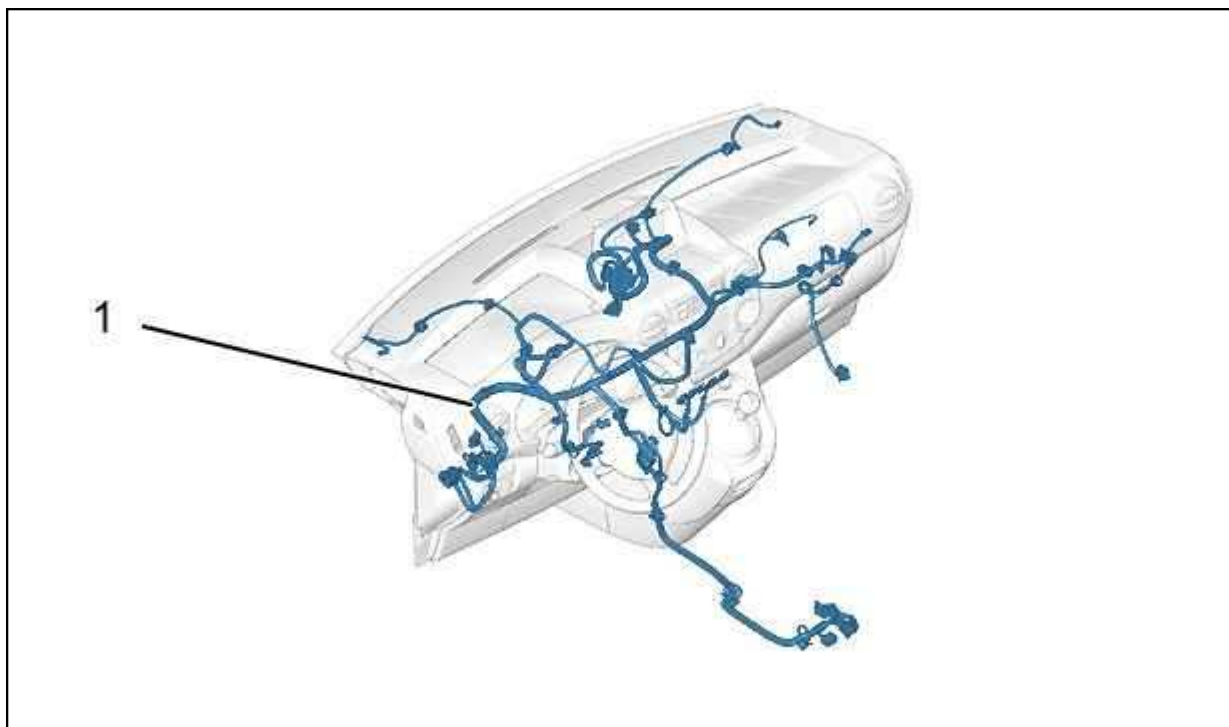
Снимите жгут проводов (1).

3.2. Автомобили с правым расположением рулевого колеса



Рисунок : C5FM0KLD

Отключите разъемы : Электрического жгута (2).

Освободить ; С помощью приспособления [1] :

- Фиксаторы (Электрического жгута (2))
- Крепежные хомуты (Электрического жгута (2))

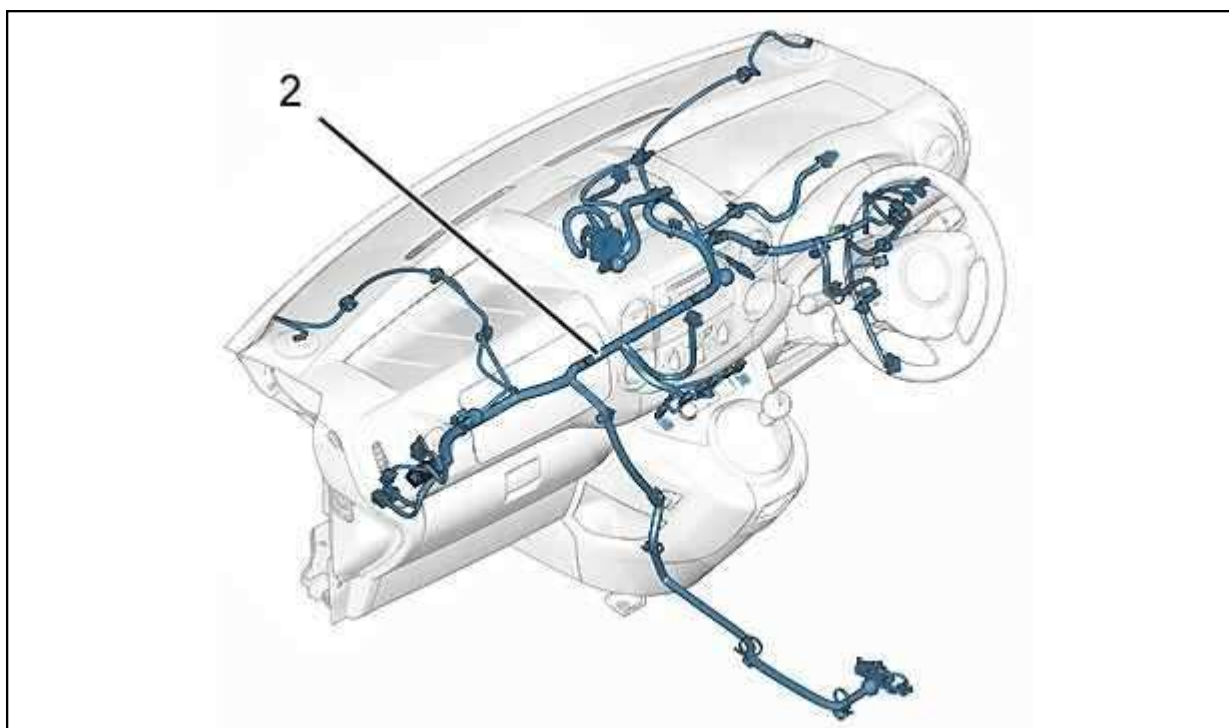
Снимите жгут проводов (2).

4. Установка на место

ВНИМАНИЕ : Систематически заменять : Хомуты крепления электрического жгута ; Поврежденные фиксаторы.

ВНИМАНИЕ : Установить электрический жгут в соответствии с ранее отмеченным порядком прокладки.

Установить : Жгут проводов.

Подсоединить :

- Фиксаторы (Электрического жгута)
- Крепежные хомуты (Электрического жгута)

Подключите разъемы (Электрического жгута).

Установка производится в порядке, обратном снятию.

ВНИМАНИЕ : Выполните операции, которые необходимо выполнить после снятия аккумуляторной батареи.

Снова подсоедините аккумуляторную батарею.

Проверьте функционирование различного оборудования.

РАЗБОРКА - СБОРКА : ПАНЕЛЬ УПРАВЛЕНИЯ

ОБЯЗАТЕЛЬНО : Выполнять требования по обеспечению безопасности и соблюдению чистоты  .

1. Рекомендуемые приспособления и инструмент











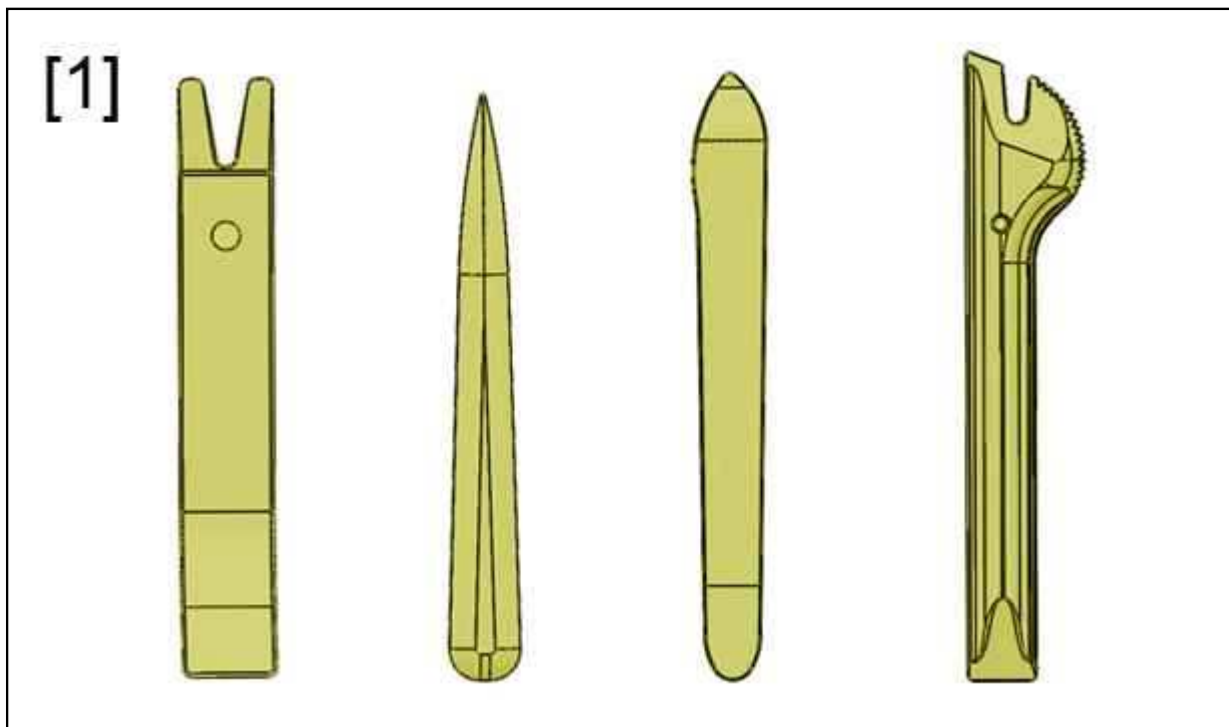

Рисунок : E5AP30WD

[1] Приспособления для снятия обивки (-).1350-ZZ.

2. Предварительная операция

Снимите :

- Панель управления 
- Панель приборов 
- Многофункциональный дисплей 
- Блок аудиосистемы 
- CD-чейнджер  (в зависимости от комплектации)
- Подушку безопасности пассажира 
- Воздуховоды панели управления 
- Высоочастотные динамики панели управления 
- Ящик для мелких предметов  (водитель)
- Электрический жгут панели управления 

3. Разборка



Рисунок : C5FM0MZD

Снять и сдвинуть уплотнитель (1) (как показано стрелкой).
Снять прокладку (1).

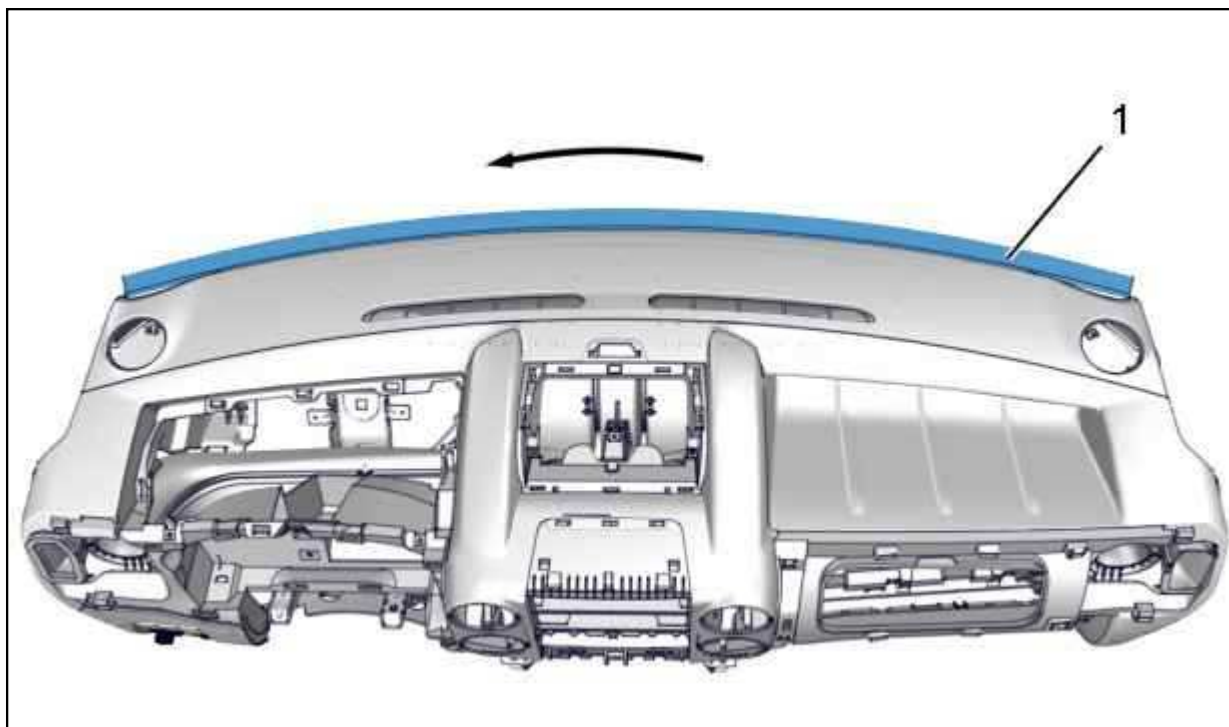

Рисунок : C5FM0N0D

Открепить панель отделки ((2)) (в "а") ; С помощью приспособления [1].
Снять панель отделки (2).

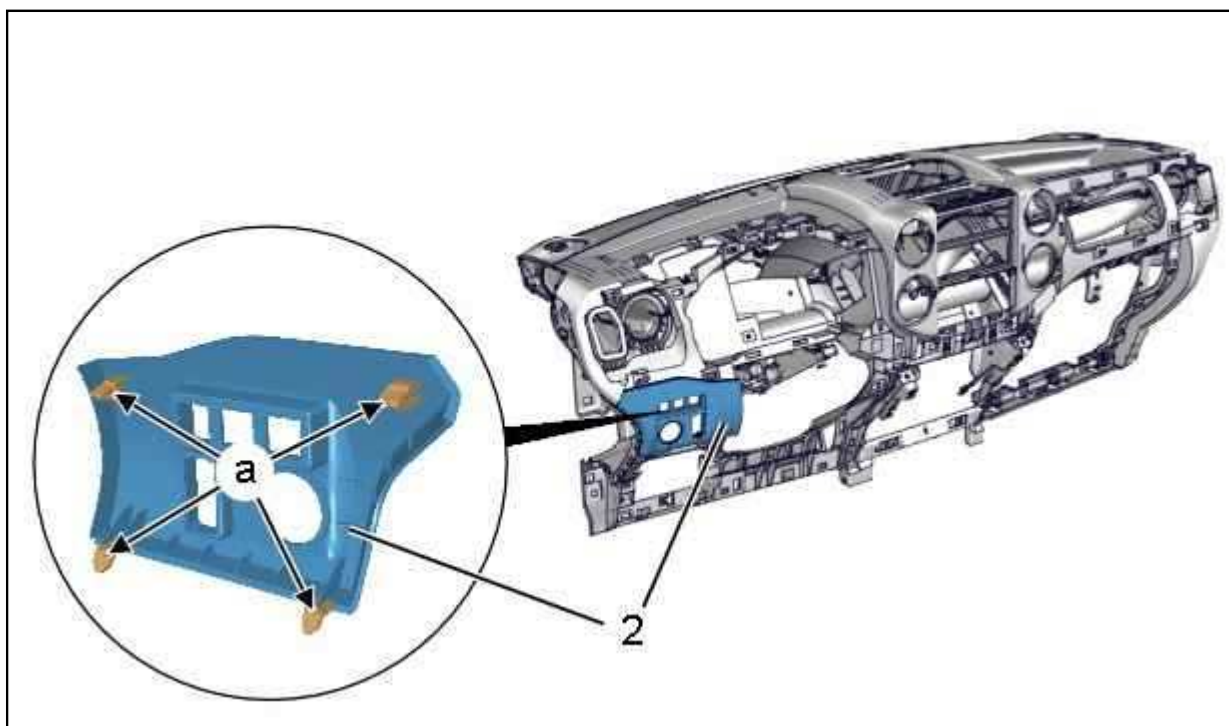

Рисунок : C5FM0N1D

Снимите болты (4) (Поперечина панели управления (3)).

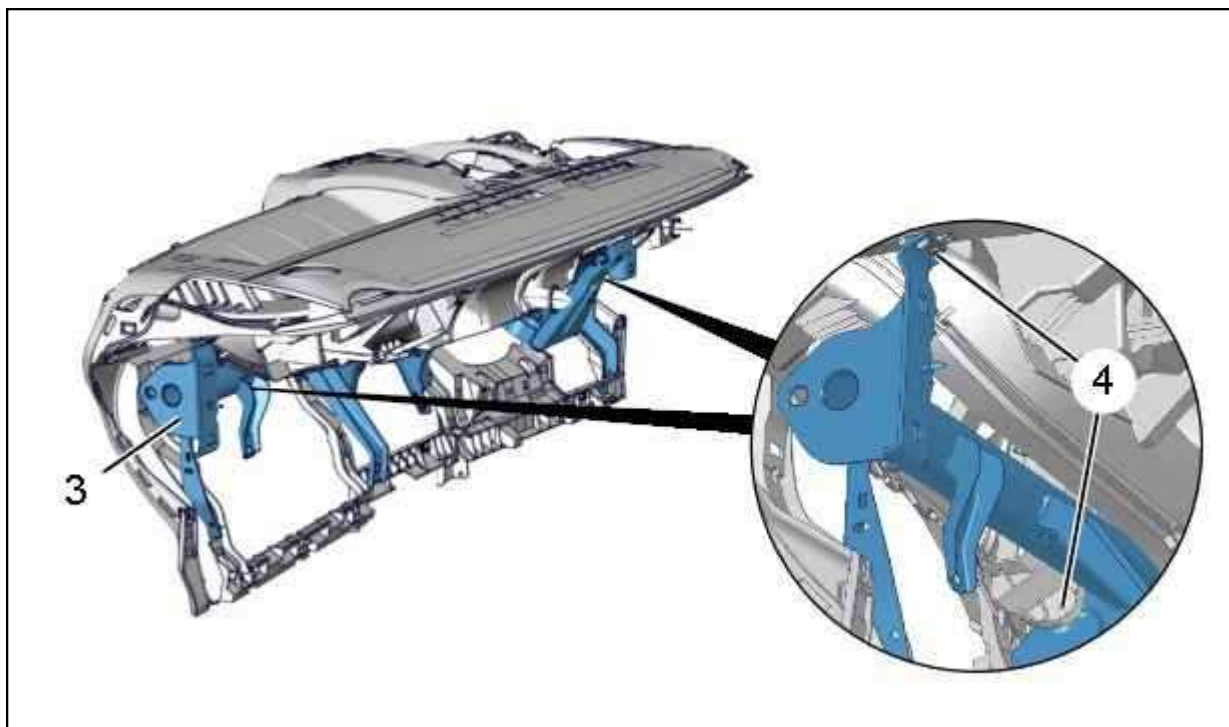

Рисунок : C5FM0N2D

Снимите болты (5) (Поперечина панели управления (3)).
 Освободить : Поперечина панели управления (3) (Осторожно).
 Снимите : Поперечина панели управления (3).

4. Сборка

Выполнять в последовательности, обратной операциям подетальной разборки.

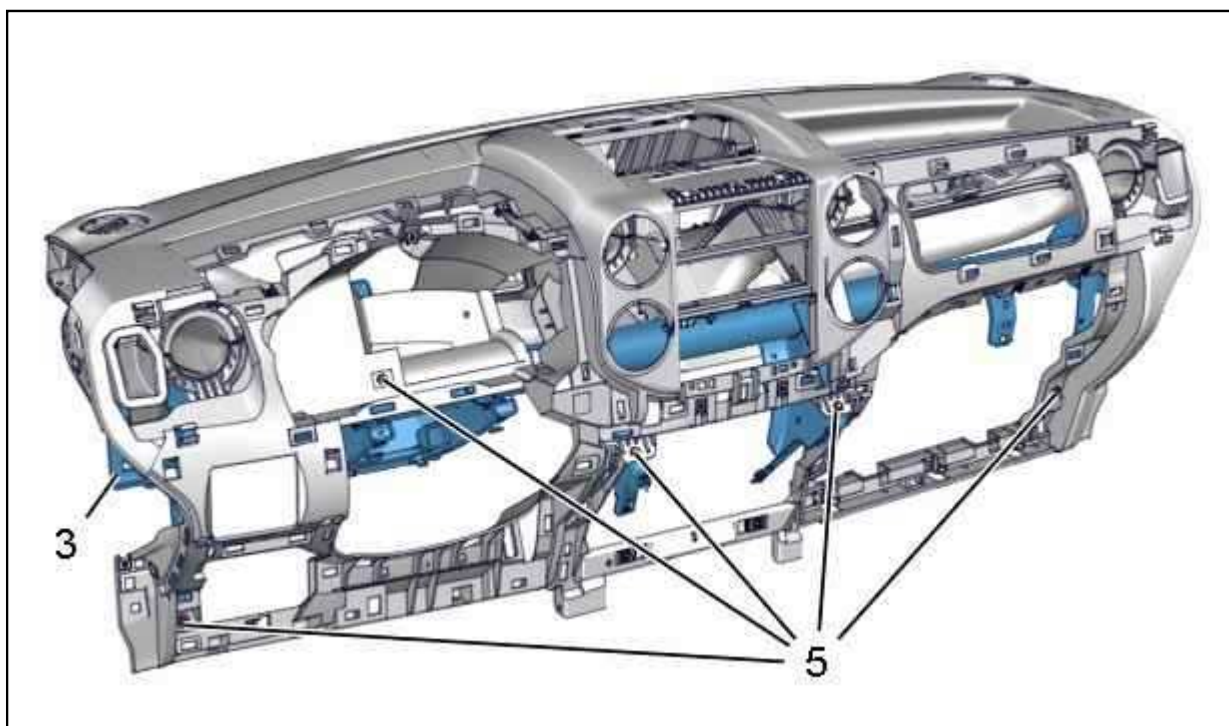
Затяните болты (4), (5) моментом $0,8 \pm 0,1$ дН.м.

Проверьте работоспособность электрооборудования.

СНЯТИЕ - УСТАНОВКА НА МЕСТО : БЛОК ВЫКЛЮЧАТЕЛЕЙ И КРЫШЕК ПАНЕЛИ УПРАВЛЕНИЯ

ОБЯЗАТЕЛЬНО : Выполнять требования по обеспечению безопасности и соблюдению чистоты  .

1. Рекомендуемые приспособления и инструмент



Рисунок : E5AP30WD

[1] Приспособления для снятия обивки (-).1350-ZZ.

2. Снятие

Отсоедините аккумуляторную батарею  .

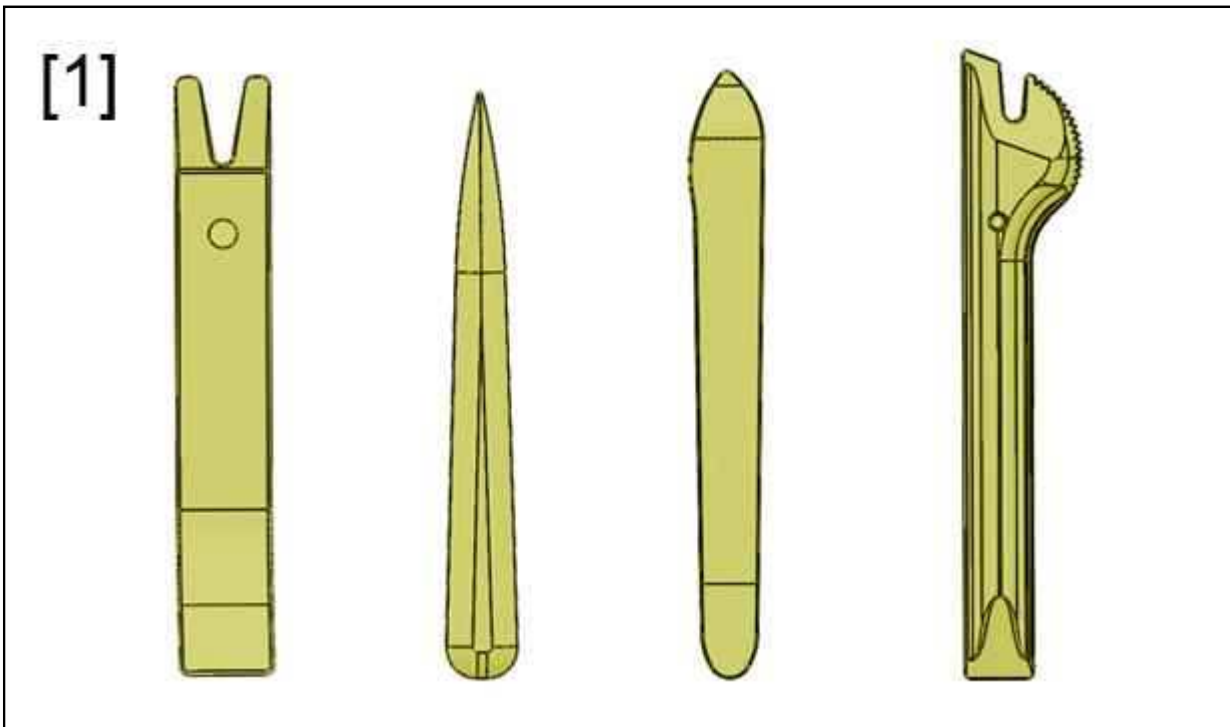

Рисунок : C5FM0M8D

Открыть дверцу.

Освободить : Выключатель (2) (в "с") (Потянуть на себя ; Через отверстие "b").

Освободить : Выключатель (2).

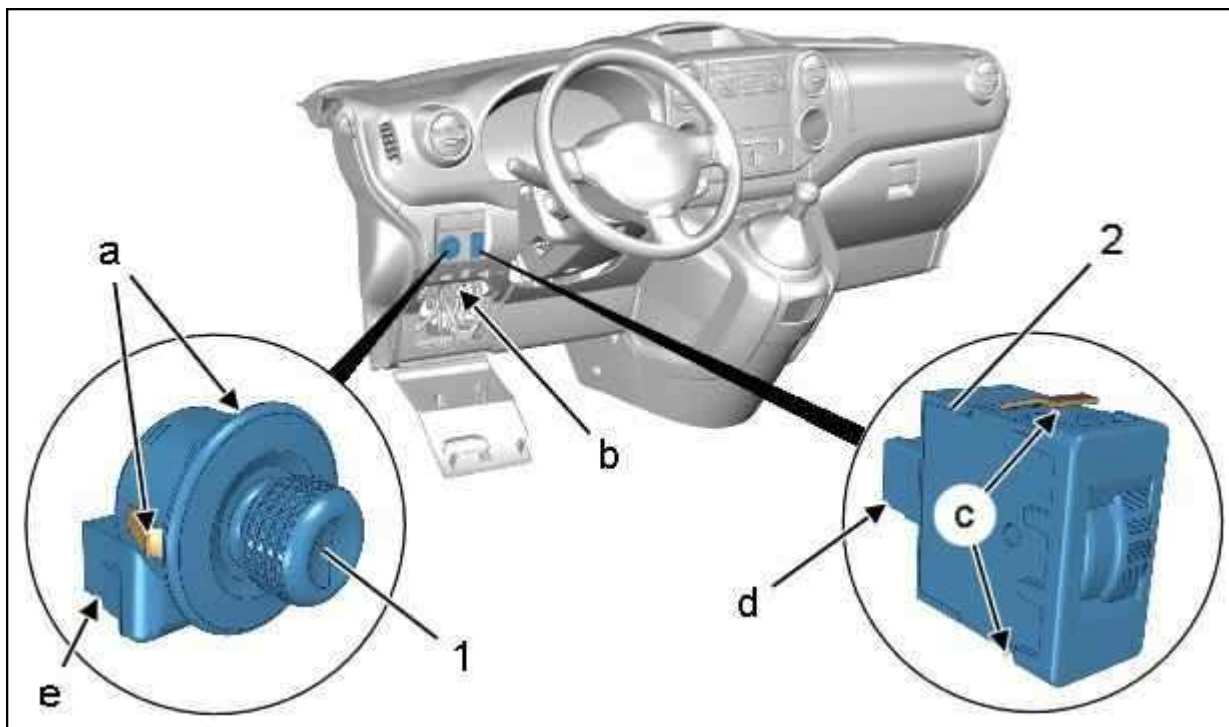
Отсоедините разъем (в "d").

Снимите : Выключатель (2).

Освободить : Выключатель (1) (в "а") (Потянуть на себя ; Через отверстие "b") ; С помощью приспособления [1].

Освободить : Выключатель (1).

Отсоедините разъем (в "е").

Снимите : Выключатель (1).



Рисунок : C5FM0M9D

Освободить :

- Выключатели (3) (в "j") (Потянуть на себя ; Через отверстия "h")
- Выключатели (3) (в "g") ; С помощью приспособления [1]

Вынуть выключатели (3).

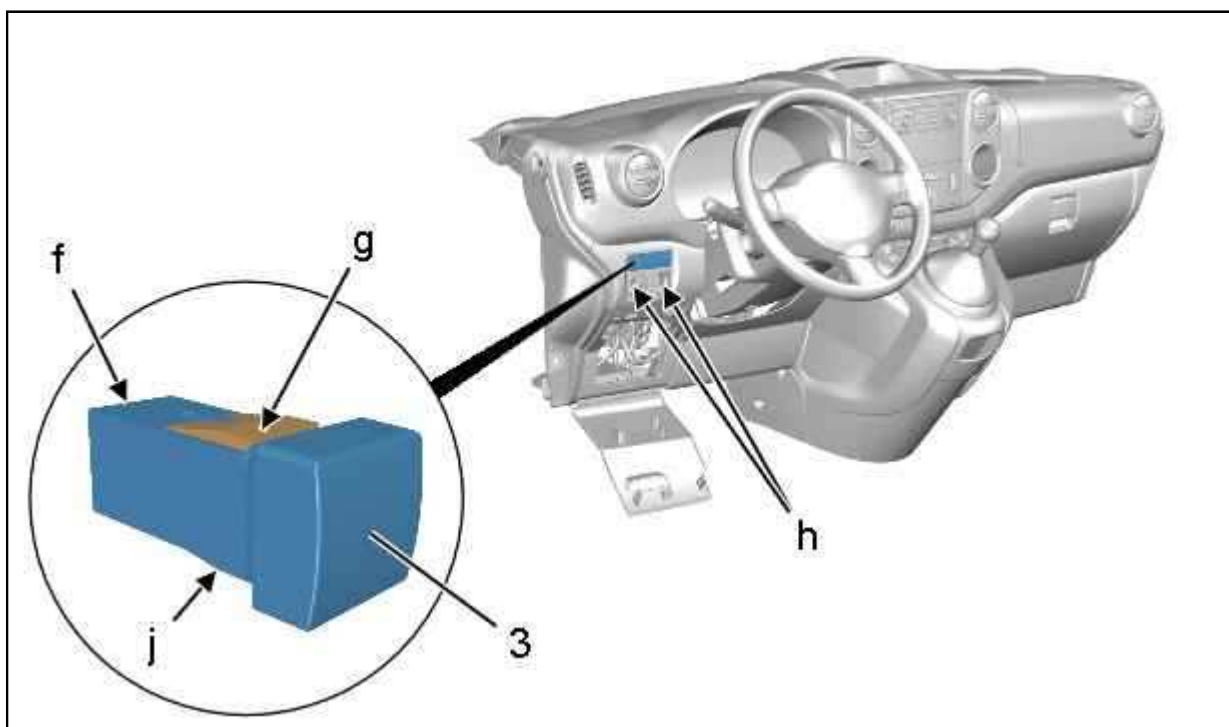
Отсоединить выключатели (3) (в "f") (в зависимости от комплектации).

Снять выключателя (3).



Рисунок : C5FM0MAD

Операция выполняется симметрично :

- Снимите болт (в "l")
- Открепить панель отделки ((4)) (в "k") ; С помощью приспособления [1]
- Снять панель отделки (4)

Освободить - Освободить : Узел (5) в сборе (в "m") (как показано стрелкой) ; С помощью приспособления [1].

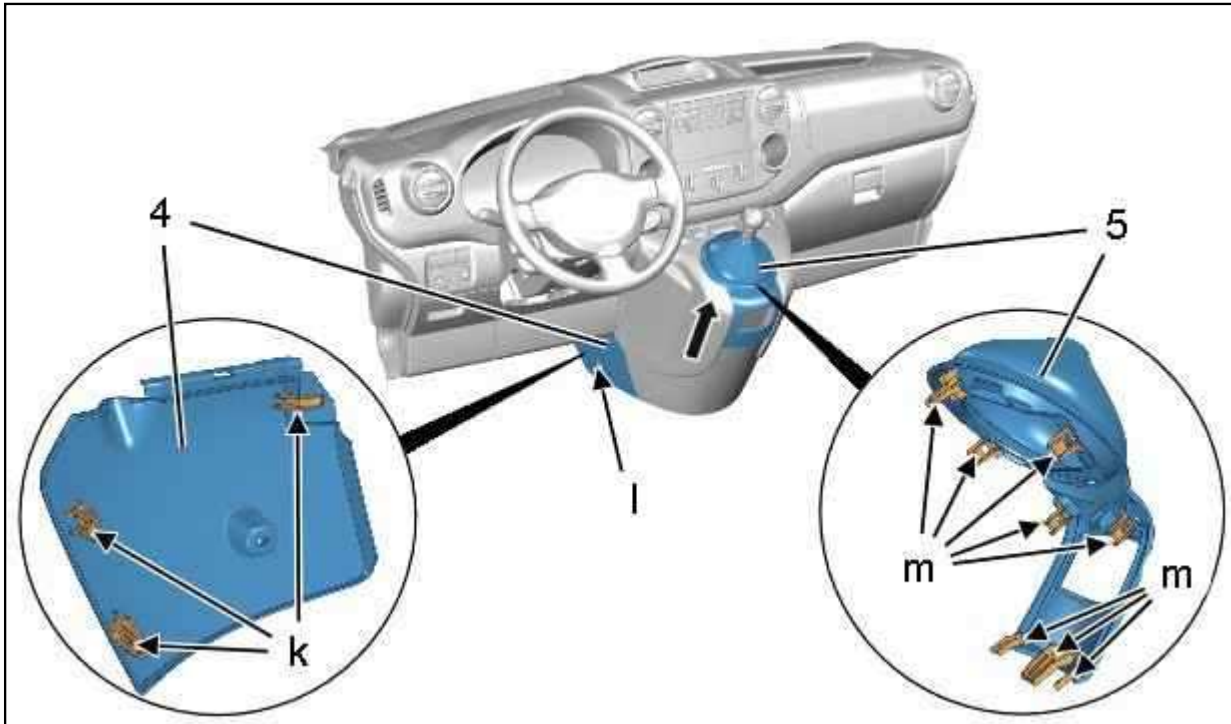

Рисунок : C5FM0MBD

Снимите болты (6), (7).
Отодвинуть, затем снять отделку (8) (как показано стрелкой).

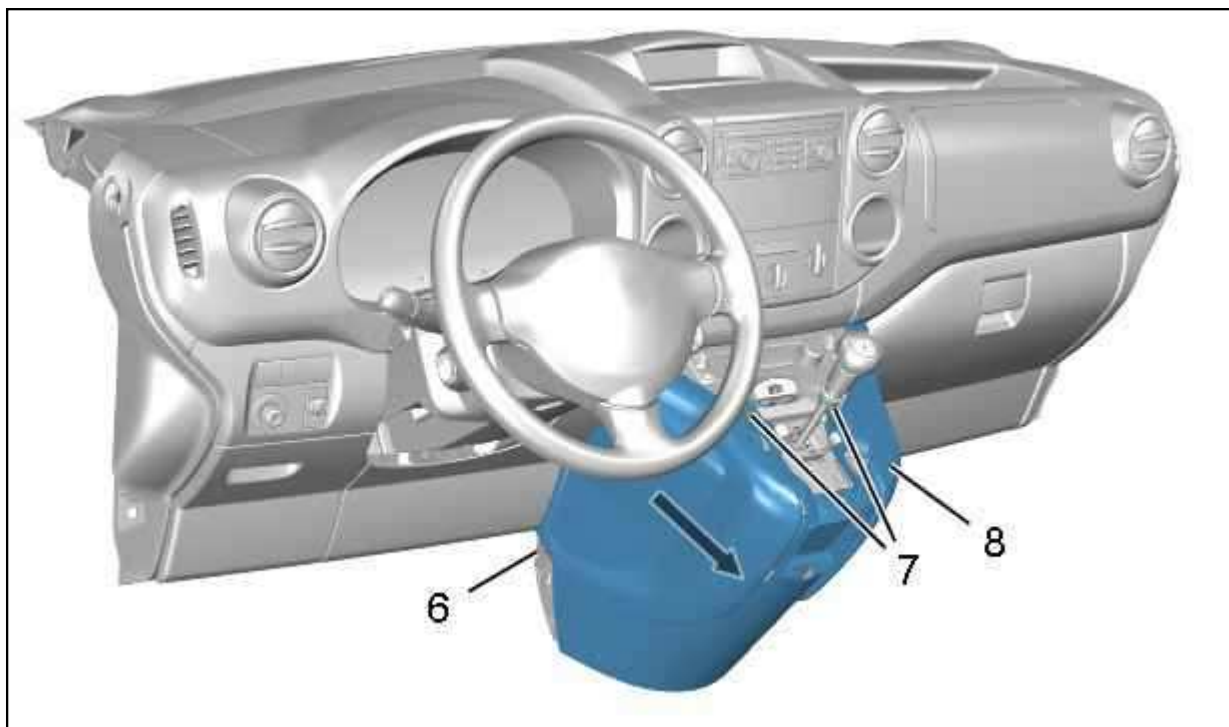

Рисунок : C5FM0MCD

Открепить панель отделки ((9)) (в "n") ; С помощью приспособления [1].
Снять панель отделки (9).

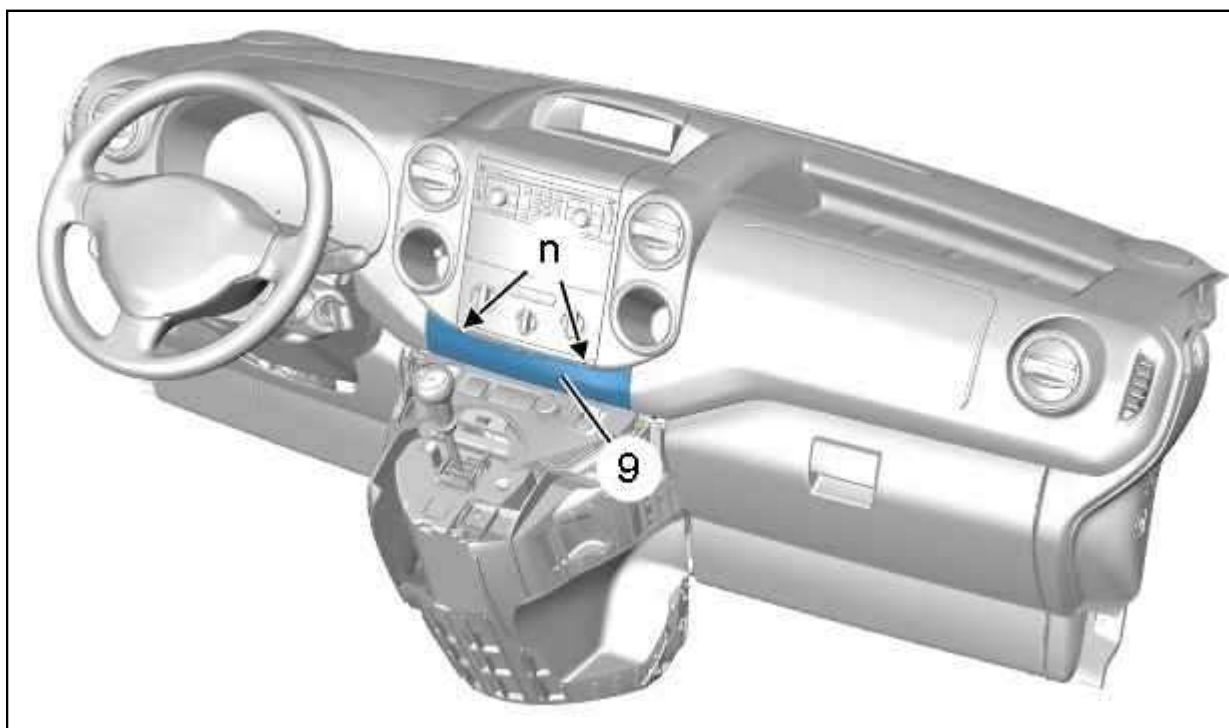

Рисунок : C5FM0MDD

- Снимите болты (11).
- Освободить - Снимите : Панель (10) (как показано стрелкой).
- Отсоединить разъем прикуривателя (12).
- Отсоедините : Разъемы выключателей (13), (14).

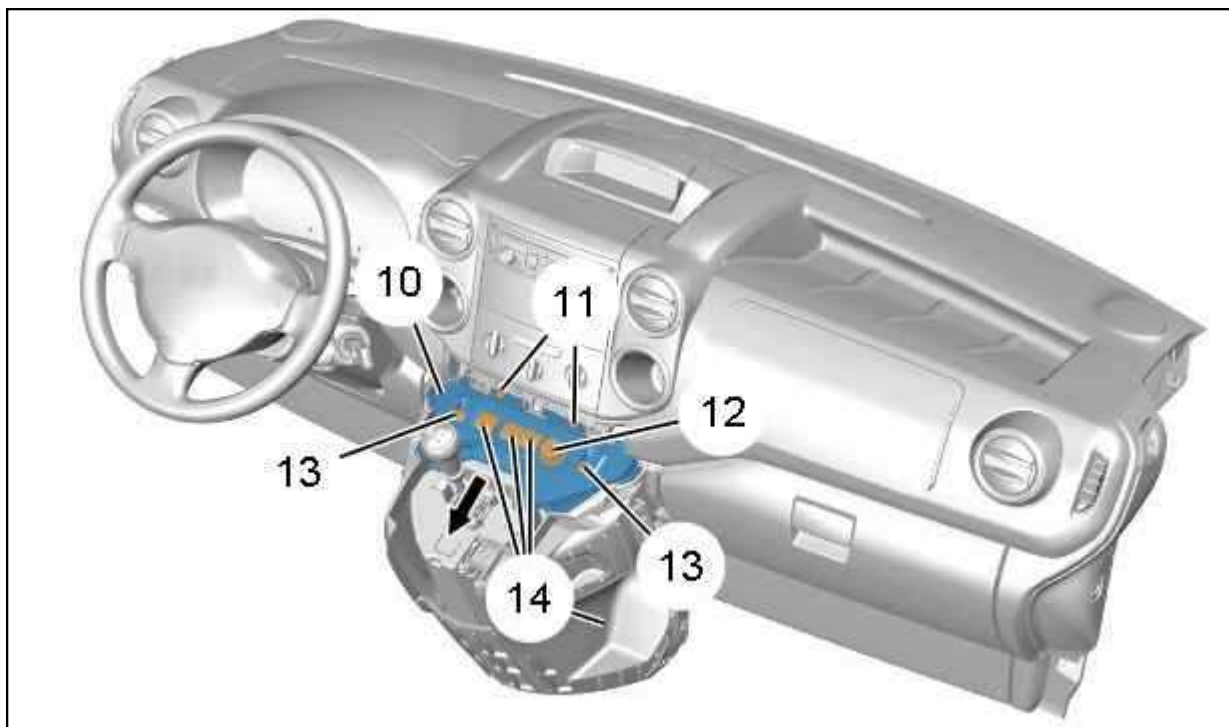

Рисунок : C5FM0MED

- Освободить : Выключатели (13) (в "р") ; С помощью приспособления [1].
- Снять выключателя (13).
- Освободить : Выключатели (14) (в "q") ; С помощью приспособления [1].
- Снять выключателя (14).

3. Установка на место

Установка производится в порядке, обратном снятию.

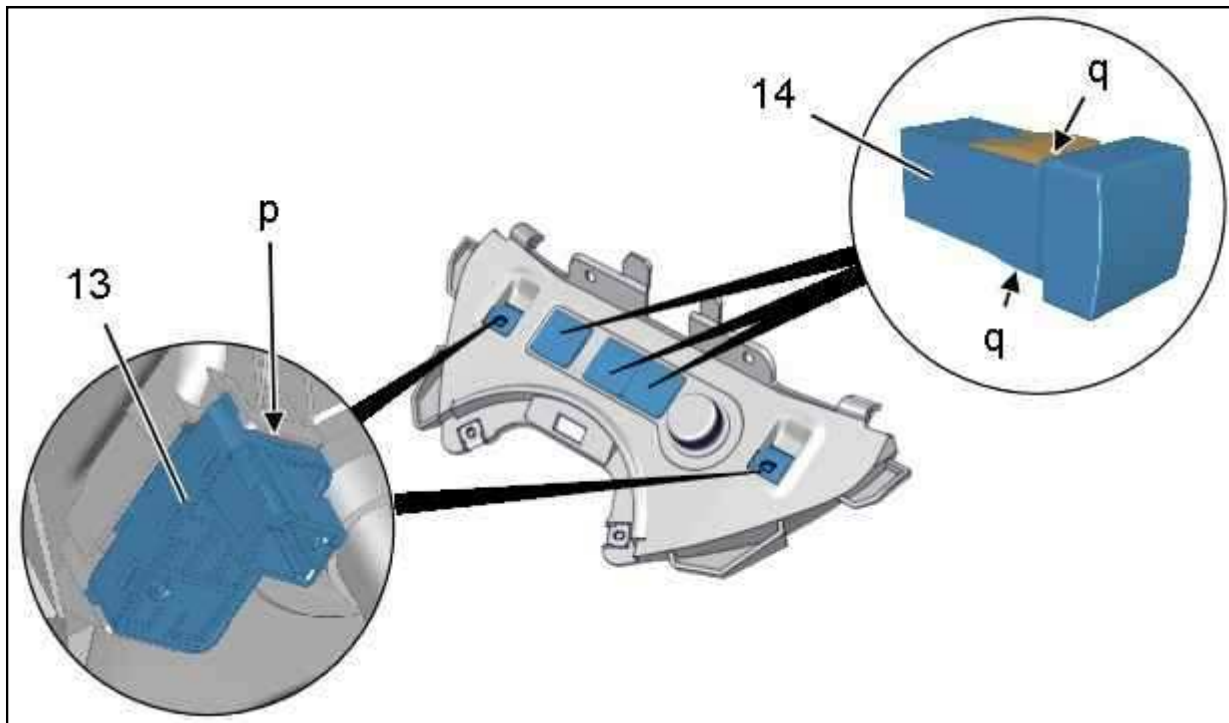
Снова подсоедините аккумуляторную батарею  .

Проверьте правильность функционирования электрооборудования.

СНЯТИЕ - УСТАНОВКА НА МЕСТО : ПОДУШКА БЕЗОПАСНОСТИ ВОДИТЕЛЯ

ОБЯЗАТЕЛЬНО : Соблюдайте требования обеспечения безопасности  .

ОБЯЗАТЕЛЬНО : Выполнять требования по безопасности при работе с подушками безопасности  .

ОБЯЗАТЕЛЬНО : Использовать метод отключения централизованной системы подушек безопасности  .

ВНИМАНИЕ : Отоприте и отсоедините : Разъемы ; При подключении следить за правильной установкой и креплением электрических жгутов.

ВНИМАНИЕ : Отсоединение разъемов должно осуществляться без вынимания жгутов проводов из разъемов (Запрещается тянуть за электрические жгуты).

1. Снятие

ПРИМЕЧАНИЕ : Операция производится одинаково при левом или правом расположении органов управления.

Отсоедините аккумуляторную батарею  .

ПРИМЕЧАНИЕ : (*) Выждать 10 минут в случае аномальной работы визуального сигнализатора подушек безопасности.



Рисунок : C5FM0GKD

Установить съемник (диаметром 6 мм) в отверстие (В зоне « а »).

Сжать крепежную пружину ; С помощью съемника штифтов.

Отодвинуть (освободить) : Подушку безопасности (1).

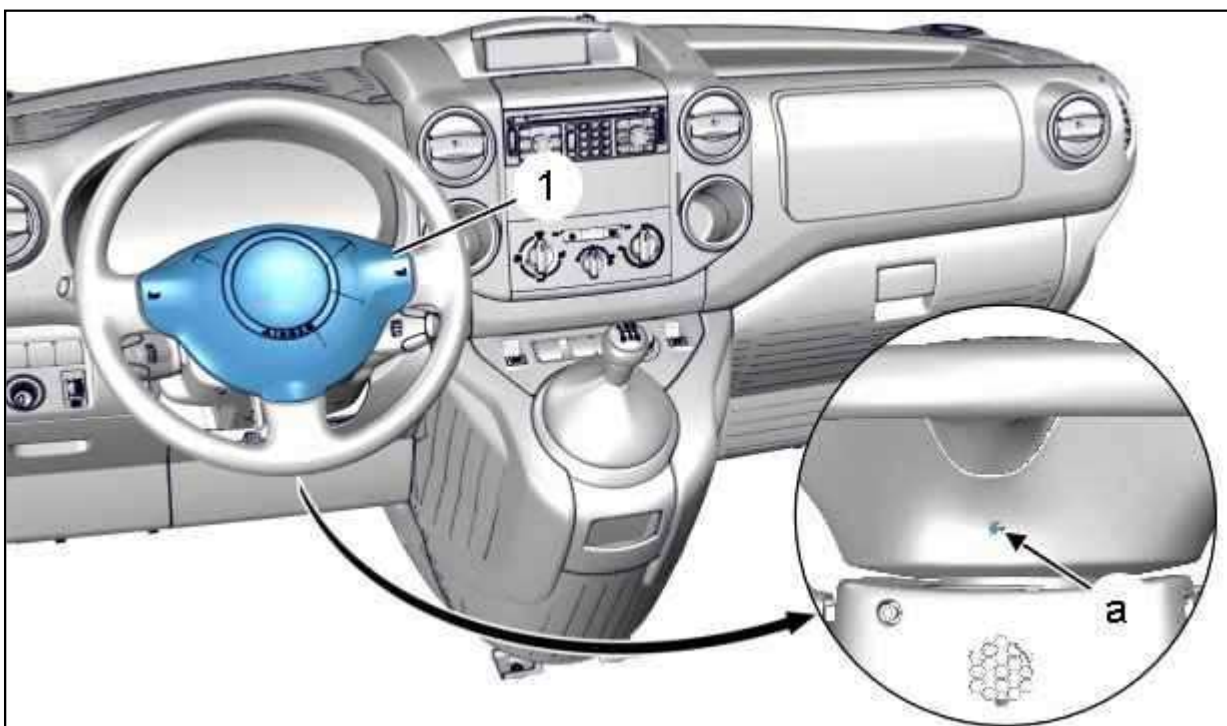

Рисунок : C5JM0C2D

ОБЯЗАТЕЛЬНО : При снятии подушки безопасности в первую очередь отсоедините разъем питания.

Отключите разъемы (Подушка безопасности водителя) (В зоне « b »).
Снять подушку безопасности водителя (1).

ОБЯЗАТЕЛЬНО : Примените процедуру разрушения пиротехнических элементов **i** .

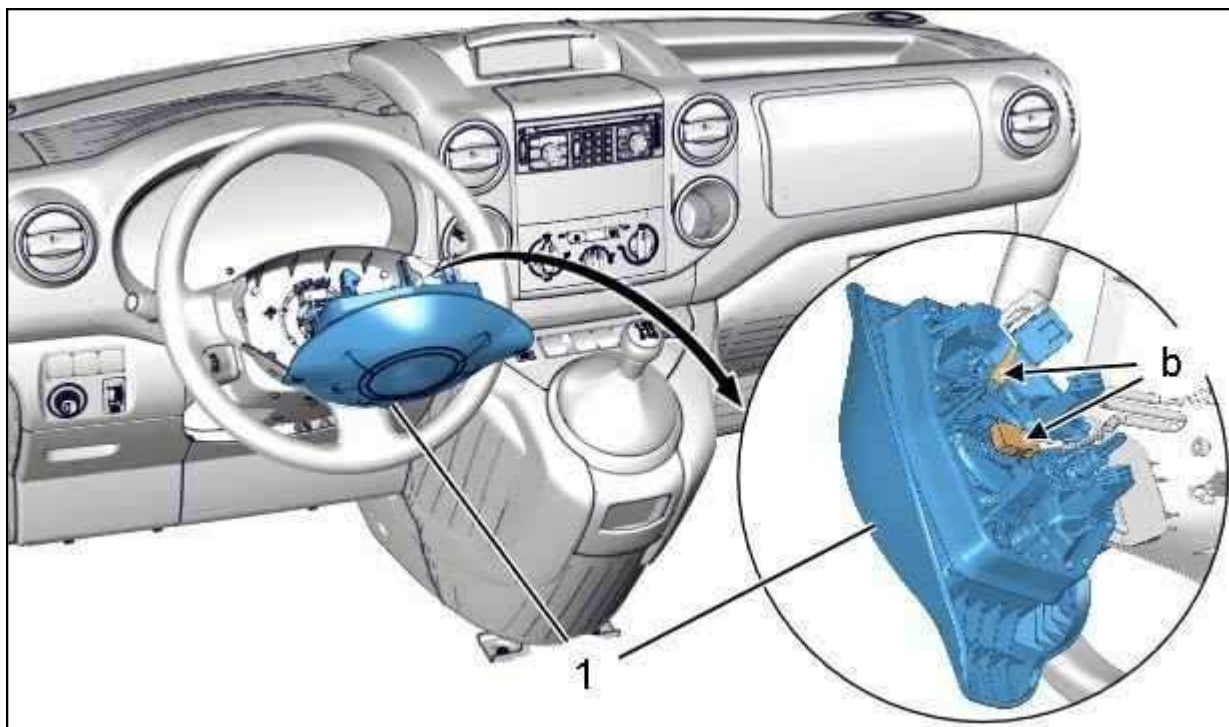
ОБЯЗАТЕЛЬНО : После срабатывания подушек безопасности и ремней безопасности заменить пиротехнические элементы **i** .

2. Установка на место

ОБЯЗАТЕЛЬНО : При установке подушки безопасности в первую очередь подключите разъем "массы".

ВНИМАНИЕ : Убедиться перед установкой подушки безопасности в правильности крепления разъемов на устройстве поджига.

Подсоедините разъемы (Подушка безопасности водителя) (в "b").
Установить : Подушка безопасности водителя (1).
Подключить аккумуляторную батарею.

ОБЯЗАТЕЛЬНО : Использовать метод включения централизованной системы подушек безопасности **i** .

Включить зажигание (при заглушенном двигателе).
Проверьте функционирование сигнализатора подушки безопасности на панели приборов.

ПРИМЕЧАНИЕ : Визуальный сигнализатор включается на 6 - 8 секунд, затем выключается.

Если сигнализатор остается включенным, считать коды ошибок.
Проверьте функционирование электрооборудования.

МЕРЫ ПРЕДОСТОРОЖНОСТИ : ПИРОТЕХНИЧЕСКАЯ СИСТЕМА

1. Общая информация

Не отсоединяйте :

- Аккумуляторную батарею при работающем двигателе
- Компьютер при включенном зажигании

Прежде чем подсоединить разъем, проверьте :

- Состояние различных контактов (деформацию, окисление...)
- Присутствие и состояние механического запираения
- Отсутствие частиц (Металлических или других)

Во время проведения электрических проверок :

- Аккумуляторная батарея должна быть правильно заряжена
- Запрещено использовать источник питания, имеющий напряжение больше 16 В
- Запрещено использовать индикаторную лампу
- Запрещено создавать электрическую дугу

Выполнить процедуру ОТКЛЮЧЕНИЯ для всех ремонтных работ, при которых возможен удар ((см. соответствующую операцию)) :

- Механический
- Панель

Пример: правка вмятин и т.д., а также для всех сварочных работ.

Разрушите пиротехнические элементы, прежде чем отправить автомобиль на утилизацию ((см. соответствующую операцию)).

Если попытки разрушить оказались безуспешными, подождите некоторое время, прежде чем предпринимать любые действия, или верните деталь в неразъединенном состоянии в гарантийный центр.

2. Особенности системы

ОБЯЗАТЕЛЬНО : Для всех работ с панелью приборов, рулевой колонкой, передними сиденьями, центральным блоком, подушками безопасности и ремнями безопасности, либо для специальных работ, требующих сварки или правки : Выполнить процедуру отключения централизованной системы подушек безопасности и ремней безопасности ((см. соответствующую операцию)).

ВНИМАНИЕ : Комплект пиротехнических элементов всегда должен быть отсоединен перед использованием измерительных приборов ; Омметр или другой измерительный прибор, имеющий внутренние источники питания, для проверки составляющих элементов системы и эл.проводов.

ВНИМАНИЕ : Применение приборов с подачей напряжения к компонентам системы для поиска неисправностей может привести к непредусмотренному срабатыванию пиротехнических элементов.

ВНИМАНИЕ : Может использоваться омметр для измерения сопротивления, когда прибор для контроля (калиброванный шунт) подсоединен, чтобы заменить пиротехнический элемент.

3. Ремонтопригодность жгута проводов

ОБЯЗАТЕЛЬНО : После каждого срабатывания централизованной системы подушек и ремней безопасности необходимо тщательно проверить все жгуты проводов, а также различные разъемы системы.

ВНИМАНИЕ : Ремонт и соединение электрических проводов во всех цепях пиротехнических элементов (цепи от компьютера до пиротехнических элементов) разрешен при условии использования материалов для подсоединения RAYCHEM и соблюдения процедур использования, приведенных в руководстве, находящемся в инструментальном ящике RAYCHEM.

ВНИМАНИЕ : Ремонт проводов должен осуществляться с помощью термоплавких соединительных втулок и оболочек  (инструментальный ящик (-).1228).

4. Необходимые меры предосторожности : Подушки безопасности

ПРИМЕЧАНИЕ : Смотрите действующее законодательство в каждой стране, относящееся к владению, перевозке и проведению действий с пиротехнической продукцией.

4.1. Снятие

ОБЯЗАТЕЛЬНО : При снятии подушки безопасности в первую очередь отсоедините разъем питания.

Если подушка безопасности работоспособна или неработоспособна, о чем можно судить по состоянию сигнализатор неисправности :

- **Выполнить процедуру отключения централизованной системы подушек безопасности и ремней безопасности** 
- Снять подушку безопасности
- Хранить подушку безопасности, чтобы оболочка располагалась вверх (Разъем на упоре)

Если подушка безопасности сработала :

- Вымыть руки после окончания операции
- В случае контакта остаточных газов с глазами немедленно промыть глаза проточной водой

4.2. Установка на место

ОБЯЗАТЕЛЬНО : При установке подушки безопасности в первую очередь подключите разъем "массы".

Убедитесь, что вокруг заменяемого элемента имеется достаточное свободное пространство.

Запрещается помещать голову в пространство, заполняемое подушкой безопасности при ее срабатывании, при подсоединении подушки безопасности.

Запрещается подключать кустарным способом электрические соединения к цепи питания системы.

Устанавливайте только оригинальные детали, калиброванные в соответствии с типом автомобиля.

Выполнить процедуру выключения централизованной системы подушек безопасности и ремней безопасности ((см. соответствующую операцию)).

Хранить подушку безопасности, чтобы оболочка располагалась вверх (Разъем на упоре).

После демонтажа хранить подушку безопасности в шкафу.

Запрещается использовать омметр или любой другой измерительный прибор, вырабатывающий электрический ток, при проверке детонатора.

Запрещено подвергать действию температуры выше 100 °с или открытого пламени.

Запрещено снимать, разрезать, сверлить, сваривать или вносить какие-либо изменения в узел.

Не ронять и не подвергать механическим ударам.

Запрещается вынимать шунт из разъема.

Не подвергать воздействию открытого пламени.

Запрещено выбрасывать на свалку или в мусорный ящик без предварительного вызывания срабатывания на автомобиле или вне автомобиля.

Запрещено подсоединять жгут проводов к пиротехническим элементам, отличающимся от тех, которые предусмотрены изготовителем.

Запрещено устанавливать обратно подушку безопасности, если она частично разорвана.

Транспортировать подушку безопасности только оболочкой вверх.

Не сжимать подушку безопасности руками.

Переносить подушку безопасности, прижатой к телу, оболочкой наружу.

Не позволяйте лицам, не имеющим разрешения на работу с подушками безопасности, переносить подушки безопасности.

5. Необходимые меры предосторожности : Ремни с пиротехническим элементом

ПРИМЕЧАНИЕ : Смотрите действующее законодательство в каждой стране, относящееся к владению, перевозке и проведению действий с пиротехнической продукцией.

Персонал, специально подготовленный для работы с этими элементами, должен выполнять требования норм безопасности, приведенные ниже.

Срабатывание пиротехнического преднатяжителя происходит в случаях :

- Если детонатор получает электрическое питание (в том числе с помощью омметра)
- Если детонатор подвергается воздействию температуры выше 100 °C

Основные опасности, имеющие место на уровне пиротехнического преднатяжителя :

- Эффект кнута во время быстрого повторного натяжения инерционной катушки
- Выход из установленного положения троса и выброс воздуха на конце цилиндра

6. Необходимые меры предосторожности : Автомобиль

6.1. Снятие

Выполнить процедуру отключения централизованной системы подушек безопасности и ремней безопасности ((см. соответствующую операцию)).

Отсоедините пиротехнические элементы от промежуточных соединений или детонаторов в зависимости от типа автомобиля (используются разъемы типа «с коротким замыканием» со стороны детонатора или промежуточного соединений).

6.2. Установка на место

Подсоедините пиротехнические элементы к промежуточным соединениям или к детонаторам в зависимости от типа автомобиля.

Выполнить процедуру выключения централизованной системы подушек безопасности и ремней безопасности ((см. соответствующую операцию)).

При включении зажигания :

- Если пиротехнический преднатяжитель находится на сиденье, не касайтесь рукой намоточной катушки ремня
- Если пиротехнический преднатяжитель находится на средней стойке, не трогайте ремень безопасности

Отсоедините аккумуляторную батарею во время выполнения электросварочных работ.

Запрещается подключать кустарным способом электрические соединения к цепи питания системы.

Устанавливайте только оригинальные детали, калиброванные в соответствии с типом автомобиля.

7. Необходимые меры предосторожности : Пиротехнический преднатяжитель/намоточная катушка

ПРИМЕЧАНИЕ : Смотрите действующее законодательство в каждой стране, относящееся к владению, перевозке и проведению действий с пиротехнической продукцией.

После снятия храните пиротехнические элементы в закрытом шкафу.

Использование омметра или любого другого источника, вырабатывающего электрический ток, для детонатора запрещено (риск срабатывания).

Запрещено подвергать воздействию температуры выше 100 °C или открытого пламени.

Не перемещайте, взявшись за петлю ремня или за трос.

Никогда не пытайтесь вскрыть детонатор с помощью пилы или любого другого инструмента (при этом

создается очаг повышенной температуры).

Запрещено выбрасывать на свалку или в мусорный бак подушку безопасности, предварительно не вызвав ее срабатывание на автомобиле.

Запрещено разрушать элемент, кроме случая, когда он установлен в предназначенном для него гнезде.

Запрещено подключать жгуты проводов кроме тех, которые предусмотрены производителем.

8. Ввод в действие : Центральная система управления подушками безопасности и ремнями безопасности с пиротехническими преднатяжителями

В непосредственной близости от подушек безопасности и ремней безопасности с пиротехническими натяжителями не должно быть посторонних предметов и не должны находиться пассажиры.

Зажигание включено : Подсоединить разъем компьютера подушки безопасности .

Подключить кабель к отрицательной клемме аккумуляторной батареи.

Со стороны водителя при открытой двери включите зажигание, удалив все предметы и людей из зоны срабатывания модуля подушки безопасности рулевого колеса.

Проверьте правильность функционирования системы с помощью сигнализаторов неисправности подушек безопасности.

ПРИМЕЧАНИЕ : После отсоединения аккумуляторной батареи некоторые системы (впрыска топлива, стеклоподъемника с системой защиты от заземления,...) требуют инициализации ; Выполните соответствующие процедуры инициализации.

ОТКЛЮЧЕНИЕ И ВКЛЮЧЕНИЕ : ЦЕНТРАЛИЗОВАННОЙ СИСТЕМЫ ПОДУШЕК И РЕМНЕЙ БЕЗОПАСНОСТИ

СЕМЕЙНЫЙ СЕДАН

1. Отключение



Рисунок : D1AP03CD

Отсоедините отрицательный кабель (1) аккумуляторной батареи.
Защитите кабель и отрицательную клемму, чтобы избежать любого контакта.

ВНИМАНИЕ : Подождите как минимум 5 минут, прежде чем выполнять любые работы(разряд резерва энергии компьютера подушек безопасности).

ВНИМАНИЕ : Ни в коем случае компьютер не должен сниматься при подсоединенном разъеме.

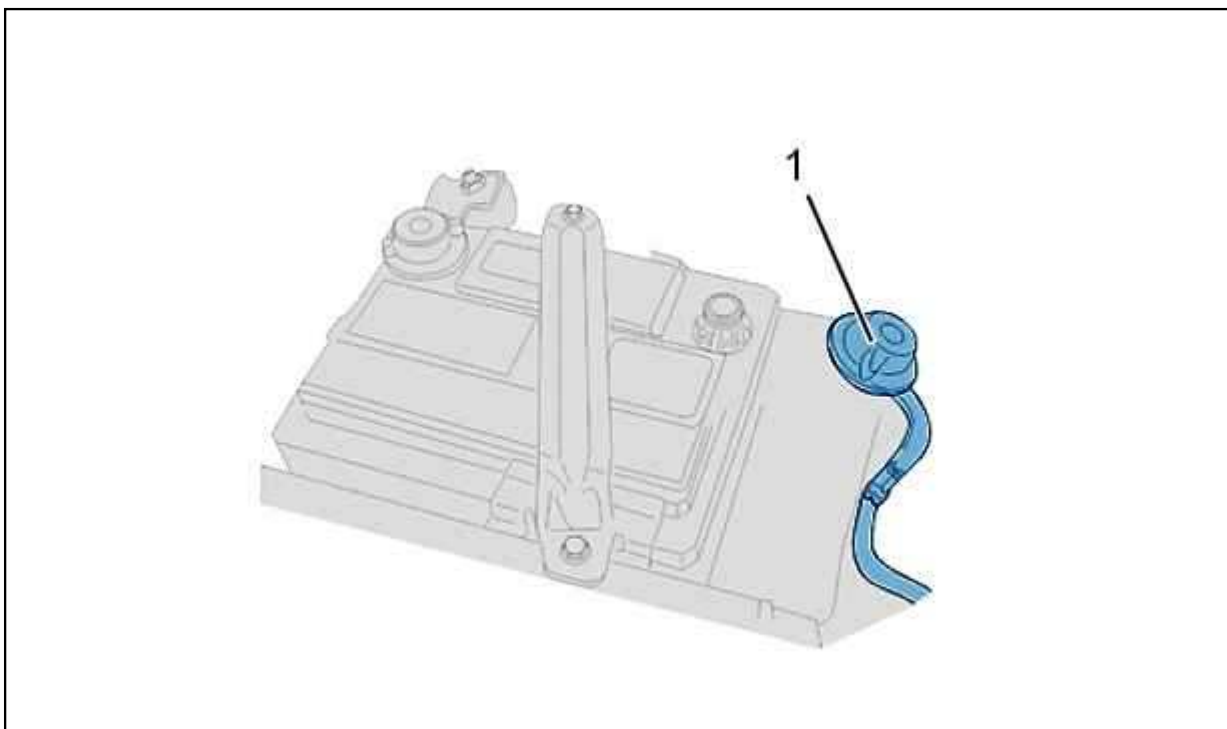
Отсоедините разъем компьютера подушек безопасности.

2. Включение

ОБЯЗАТЕЛЬНО : Пространство вокруг подушек и ремней безопасности должно быть свободным, рядом не должно быть ни предметов, ни людей.

Зажигание включено : Подсоедините разъем компьютера подушки безопасности.

Подсоедините отрицательный кабель аккумуляторной батареи.

Со стороны водителя при открытой двери включите зажигание, удалив все предметы и людей из зоны срабатывания модуля подушки безопасности рулевого колеса.

Проверьте правильность функционирования системы с помощью сигнализаторов неисправности подушек безопасности.

ПРИМЕЧАНИЕ : После отсоединения аккумуляторной батареи некоторые системы (впрыска топлива, стеклоподъемника с системой защиты от заземления,...) требуют инициализации ; Выполните соответствующие процедуры инициализации.

СНЯТИЕ - УСТАНОВКА НА МЕСТО : ПОДУШКА БЕЗОПАСНОСТИ ВОДИТЕЛЯ

ОБЯЗАТЕЛЬНО : Соблюдайте требования обеспечения безопасности **i** .

ОБЯЗАТЕЛЬНО : Выполнять требования по безопасности при работе с подушками безопасности **i** .

ОБЯЗАТЕЛЬНО : Использовать метод отключения централизованной системы подушек безопасности **i** .

ВНИМАНИЕ : Откройте и отсоедините : Разъемы ; При подключении следить за правильной установкой и креплением электрических жгутов.

ВНИМАНИЕ : Отсоединение разъемов должно осуществляться без вынимания жгутов проводов из разъемов (Запрещается тянуть за электрические жгуты).

1. Снятие

ПРИМЕЧАНИЕ : Операция производится одинаково при левом или правом расположении органов управления.

Отсоедините аккумуляторную батарею **i** .

ПРИМЕЧАНИЕ : (*) Выждать 10 минут в случае аномальной работы визуального сигнализатора подушек безопасности.



Рисунок : C5FM0GKD

Установить съемник (диаметром 6 мм) в отверстие (В зоне « а »).

Сжать крепежную пружину ; С помощью съемника штифтов.

Отодвинуть (освободить) : Подушку безопасности (1).

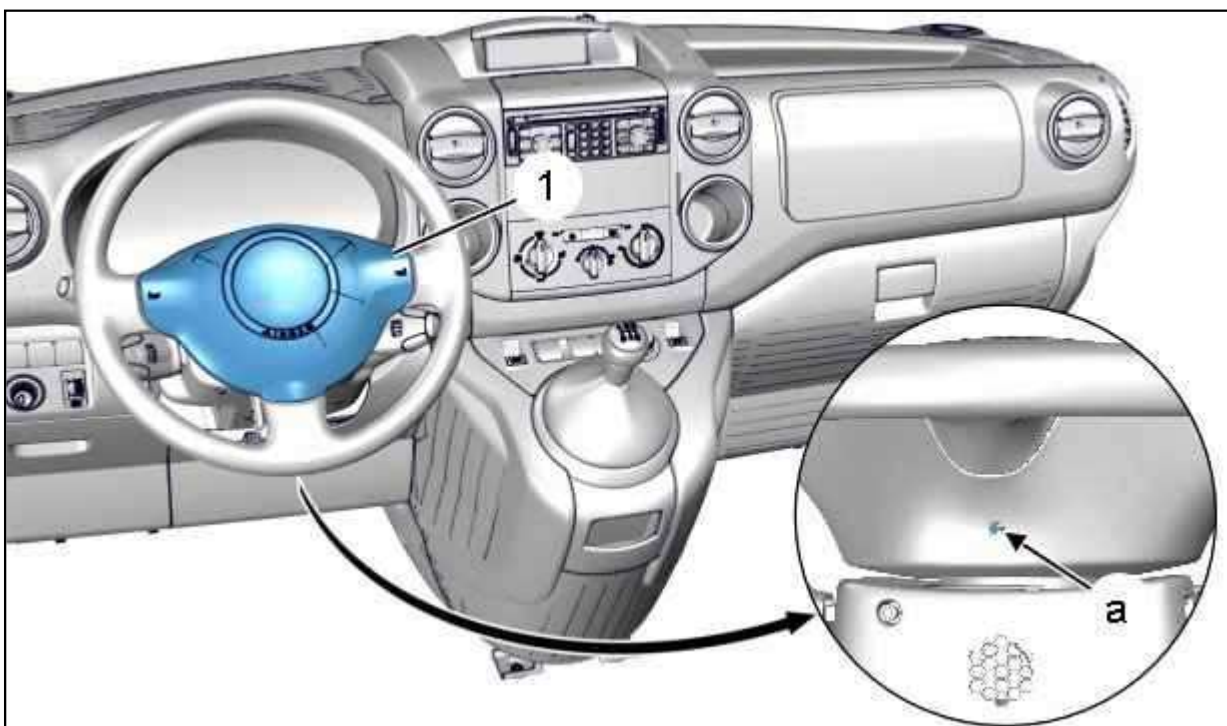

Рисунок : C5JM0C2D

ОБЯЗАТЕЛЬНО : При снятии подушки безопасности в первую очередь отсоедините разъем питания.

Отключите разъемы (Подушка безопасности водителя) (В зоне « b »).
Снять подушку безопасности водителя (1).

ОБЯЗАТЕЛЬНО : Примените процедуру разрушения пиротехнических элементов **i** .

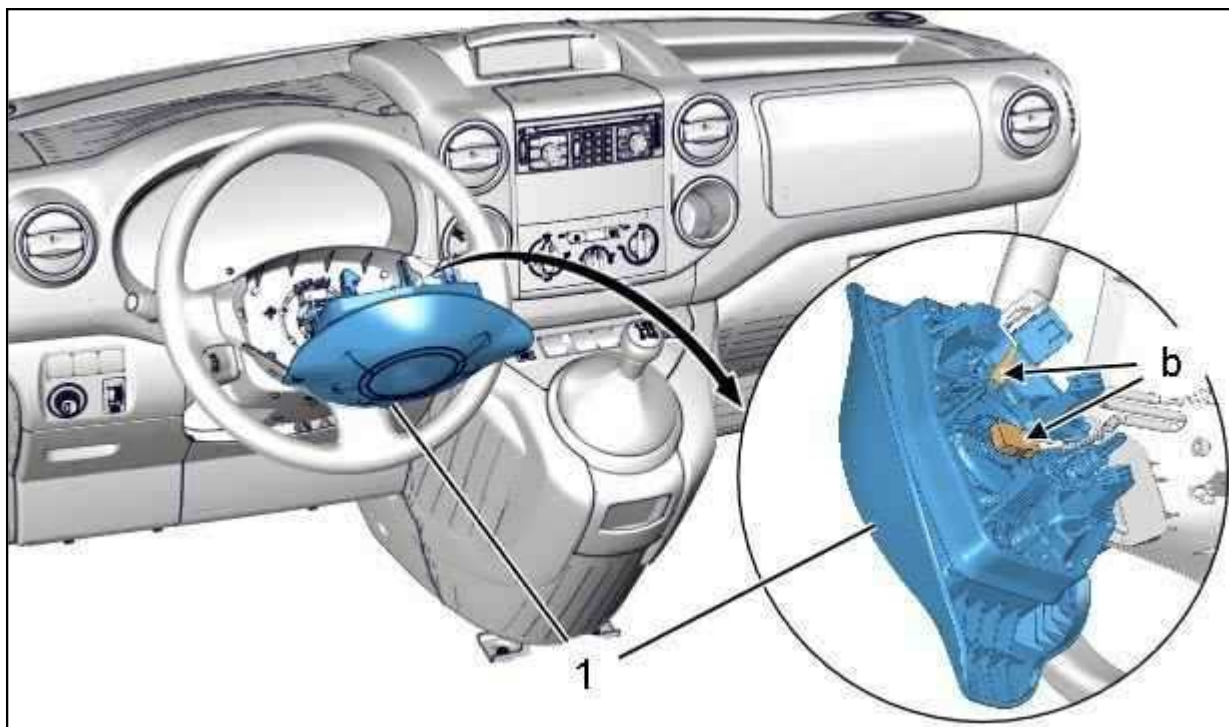
ОБЯЗАТЕЛЬНО : После срабатывания подушек безопасности и ремней безопасности заменить пиротехнические элементы **i** .

2. Установка на место

ОБЯЗАТЕЛЬНО : При установке подушки безопасности в первую очередь подключите разъем "массы".

ВНИМАНИЕ : Убедиться перед установкой подушки безопасности в правильности крепления разъемов на устройстве поджига.

Подсоедините разъемы (Подушка безопасности водителя) (в "b").
Установить : Подушка безопасности водителя (1).
Подключить аккумуляторную батарею.

ОБЯЗАТЕЛЬНО : Использовать метод включения централизованной системы подушек безопасности **i** .

Включить зажигание (при заглушенном двигателе).
Проверьте функционирование сигнализатора подушки безопасности на панели приборов.

ПРИМЕЧАНИЕ : Визуальный сигнализатор включается на 6 - 8 секунд, затем выключается.

Если сигнализатор остается включенным, считать коды ошибок.
Проверьте функционирование электрооборудования.

СНЯТИЕ - УСТАНОВКА НА МЕСТО : РУЛЕВОЕ КОЛЕСО

ОБЯЗАТЕЛЬНО : Соблюдайте требования обеспечения безопасности  .

ВНИМАНИЕ : Перед началом работ : Установить колеса прямо.

ВНИМАНИЕ : При проведении всех работ, включающих отсоединение рулевого колеса и колес (рулевое колесо, подрулевой переключатель, рулевая колонка, рулевая рейка...) обеспечивать блокировку вращающегося контактора подрулевого переключателя.

ВНИМАНИЕ : Отсоединение разъемов должно осуществляться без вынимания жгутов проводов из разъемов (Запрещается тянуть за электрические жгуты).

1. Снятие

ПРИМЕЧАНИЕ : Операция производится одинаково при левом или правом расположении органов управления.

Выполнить следующие операции :

- Выключить зажигание
- Подождите 3 минут, прежде чем отсоединять аккумуляторную батарею
- Отсоедините аккумуляторную батарею

Снять подушку безопасности водителя  .



Рисунок : В3ЕМ06WD

Отодвинуть (освободить) - Отсоедините разъем (В "a").

Отвернуть болт (2) на несколько оборотов.

Освободить рулевое колесо (1): ослабить крепление рулевого колеса в шлицах, постучав руками по его ободу.

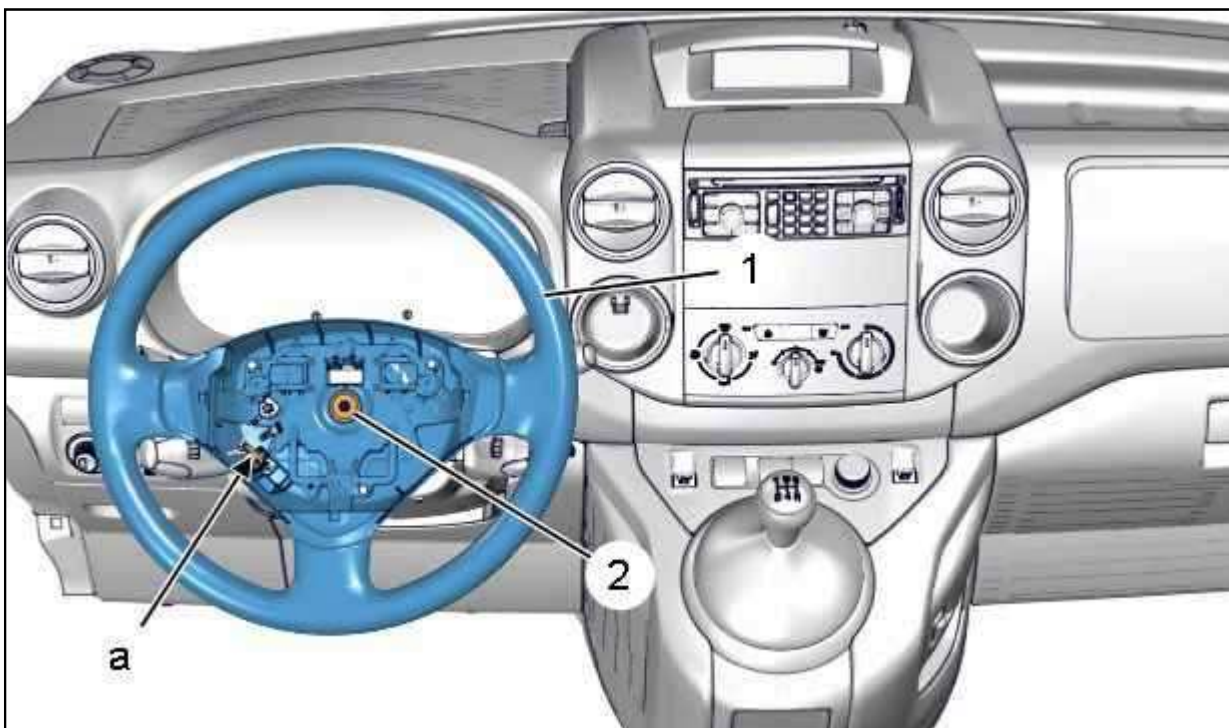
ВНИМАНИЕ : При пропускании электрических разъемов звукового сигнала и подушки безопасности через

прорезь в рулевом колесе (1) : Не допускается прикладывать никакого тянущего нагружающего усилия к жгутам проводов и разъемам.

Снять :

- Болт (2)
- Рулевое колесо (1)

2. Установка на место

ВНИМАНИЕ : Установить колеса прямо.

Установить на место рулевое колесо (1).

ВНИМАНИЕ : Пропустить электрические разъемы звукового сигнала и подушки безопасности в прорезь рулевого колеса ; Сильно не тянуть за электрические разъемы ; Не перегибать электрические жгуты (соблюдать допустимые изгибы).

Установите болт (2) ; Затяжка моментом $3,3 \pm 0,5$ дН.м.

Установите подушку безопасности водителя  .

Подключить аккумуляторную батарею.

ВНИМАНИЕ : Выполните операции, которые необходимо выполнить после снятия аккумуляторной батареи.

Проверьте функционирование электрооборудования.

СНЯТИЕ - УСТАНОВКА НА МЕСТО : ПОДРУЛЕВОЙ ПЕРЕКЛЮЧАТЕЛЬ

ОБЯЗАТЕЛЬНО : Соблюдайте требования обеспечения безопасности  .

ВНИМАНИЕ : Перед началом работ : Установить колеса прямо.

ВНИМАНИЕ : При проведении всех работ, включающих отсоединение рулевого колеса и колес (рулевое колесо, подрулевой переключатель, рулевая колонка, рулевая рейка...) обеспечивать блокировку вращающегося контактора подрулевого переключателя.

ВНИМАНИЕ : При отключении следите за нормальным разблокированием электрических разъемов ; При подключении следить за правильной установкой и креплением электрических жгутов.

ВНИМАНИЕ : Отсоединение разъемов должно осуществляться без вынимания жгутов проводов из разъемов (Запрещается тянуть за электрические жгуты).

1. Обязательный специнструмент



Рисунок : E5AP30WD

[1] Демонтажный инструмент (-).1350-ZZ.

2. Предварительные операции

ПРИМЕЧАНИЕ : Операция производится одинаково при левом или правом расположении органов управления.

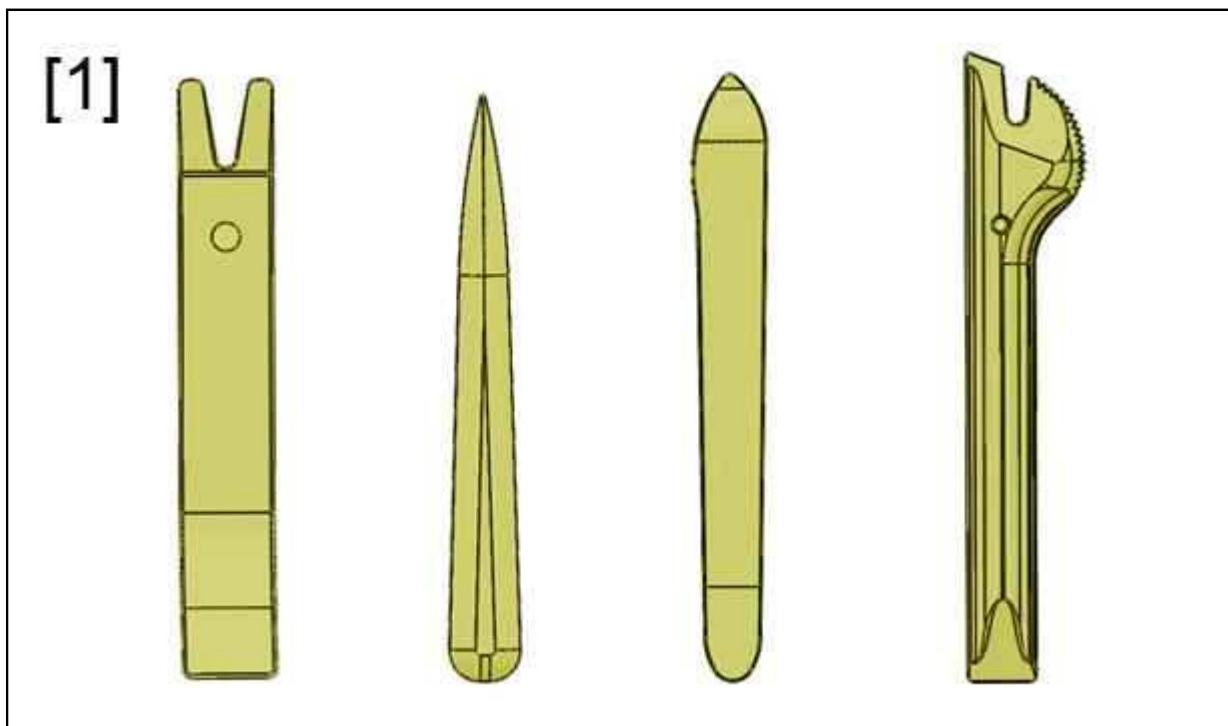
Отсоедините аккумуляторную батарею.

Снять :

- Подушку безопасности водителя 
- Рулевое колесо 

3. Снятие



Рисунок : C5FM0H7D

Разблокировать рулевую колонку, максимально вытянуть и опустить ее.

Снять :

- Болты (2)
- Нижнюю накладку рулевой колонки (1)

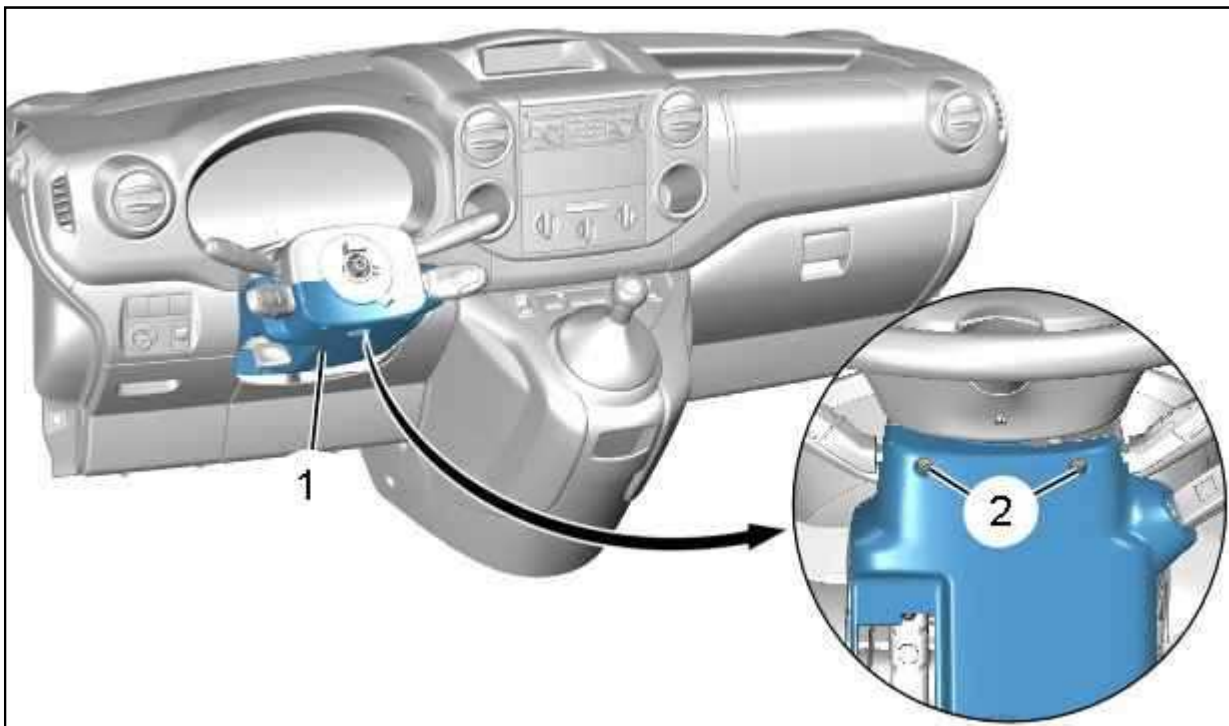

Рисунок : C5FM0H8D

Разъединить фиксаторы верхней чашки рулевой колонки (3) (в "а") ; С помощью приспособления [1].

Снять : Верхнюю накладку рулевой колонки (3).

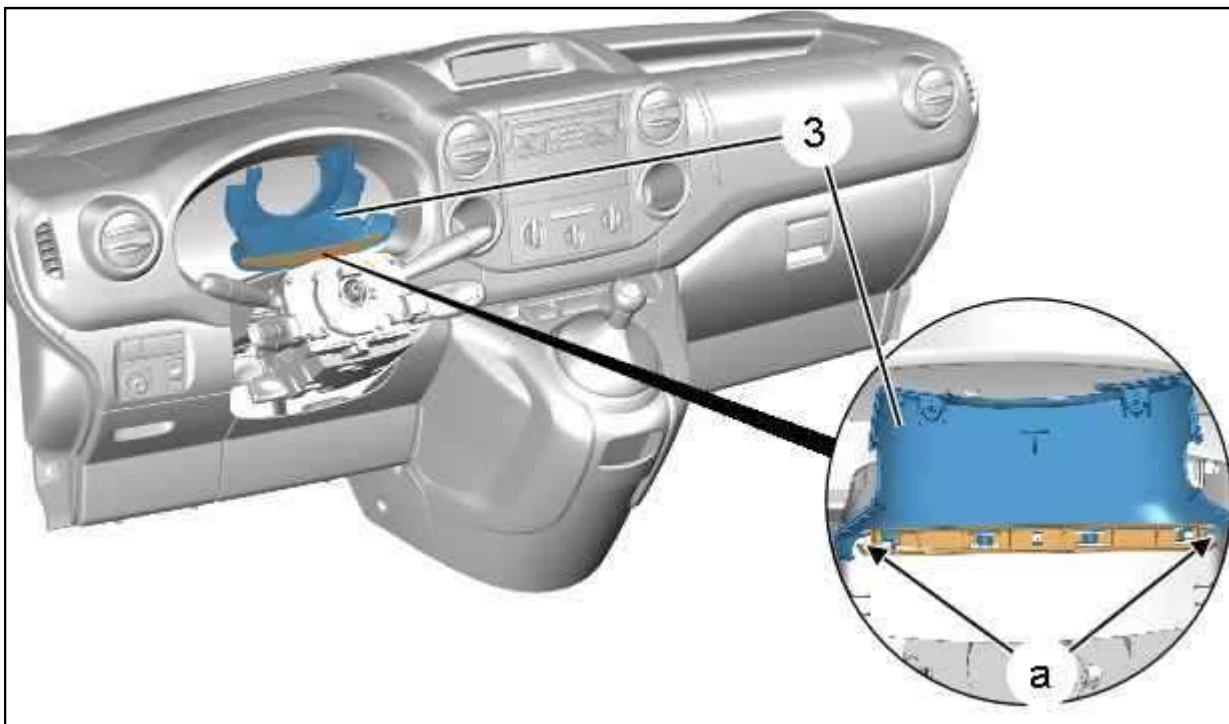

Рисунок : C5FM0H9D

Отключите разъемы (в "b").
Отвинтите болт (4) (Максимально).

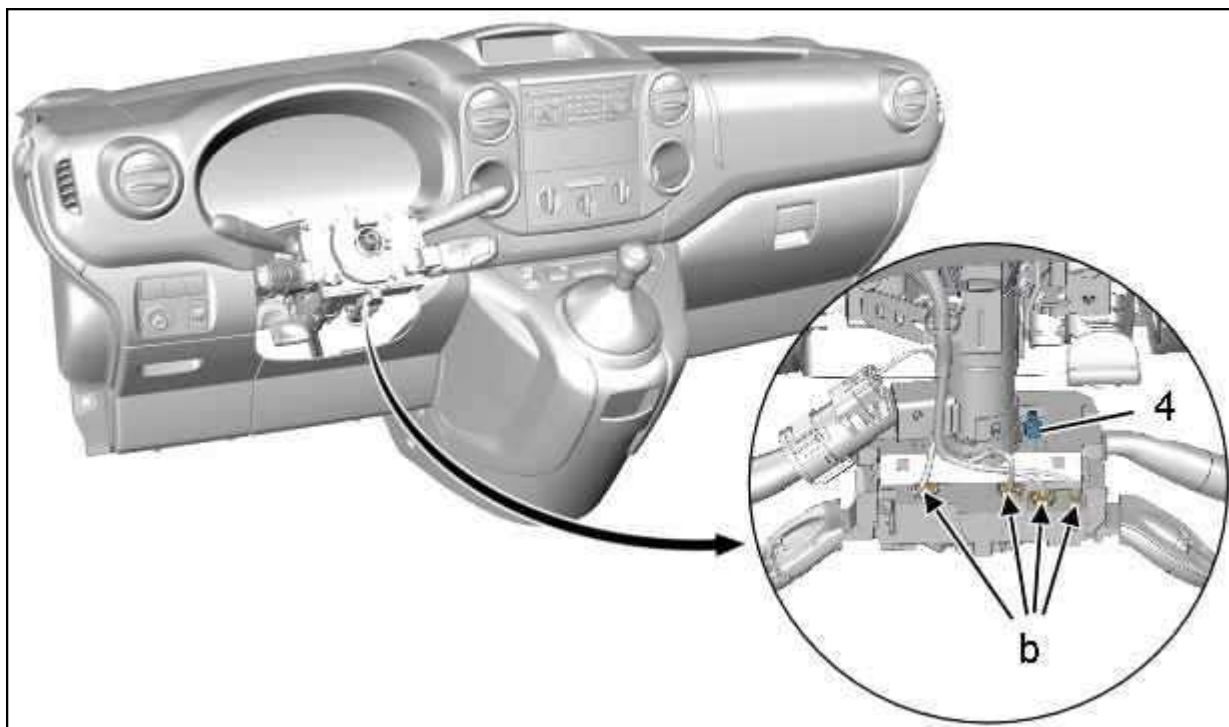

Рисунок : C5FM0HAD

ВНИМАНИЕ : Не допускается повреждение фиксаторов подрулевого переключателя .

Отсоединить запорные лапки узла подрулевых переключателей (5) (в "с") ; С помощью приспособления [1].
Снять блок выключателей под рулевым колесом (5) (как показано стрелкой).

4. Установка на место

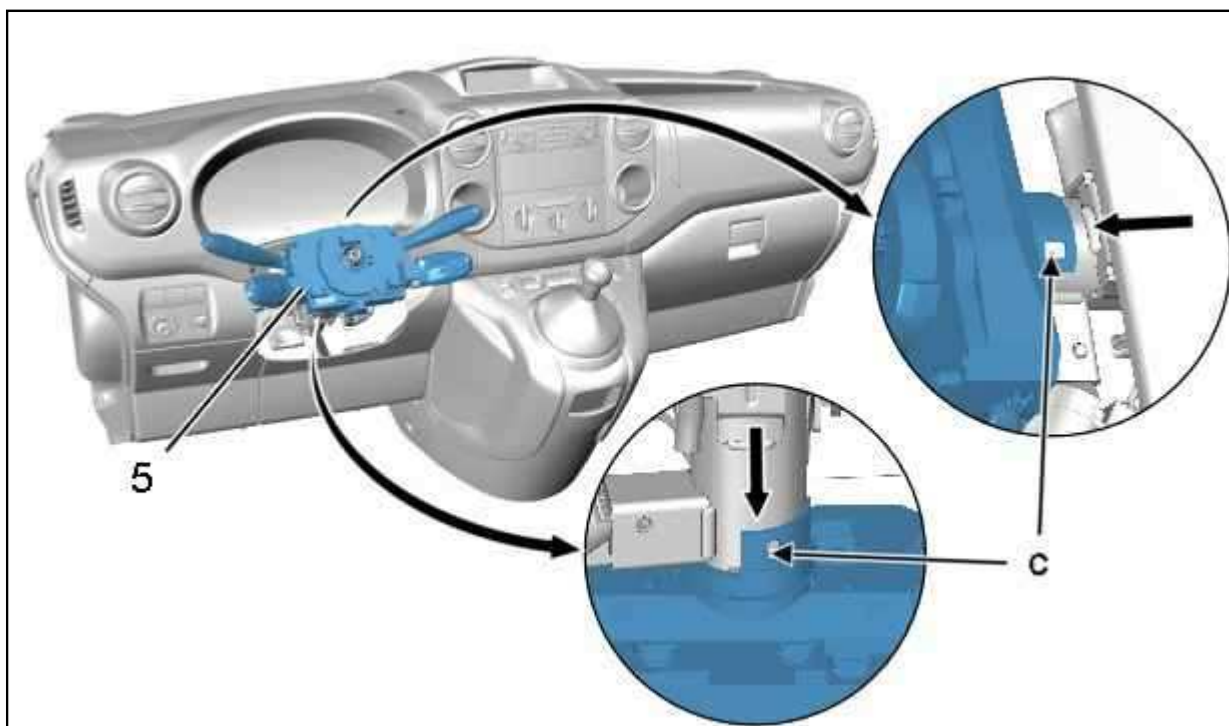
ВНИМАНИЕ : Отрегулировать вращающийся контактор перед установкой подрулевого переключателя.

4.1. Подрулевые переключатели (новый)



Рисунок : C5FM0HBD

Вращающийся контактор нового подрулевого переключателя не требует регулировки. Регулировка обеспечивается выравниванием прорези "d" и выступа "e" (Поставщик DELPHI).

4.2. Повторное использование снятого подрулевого переключателя

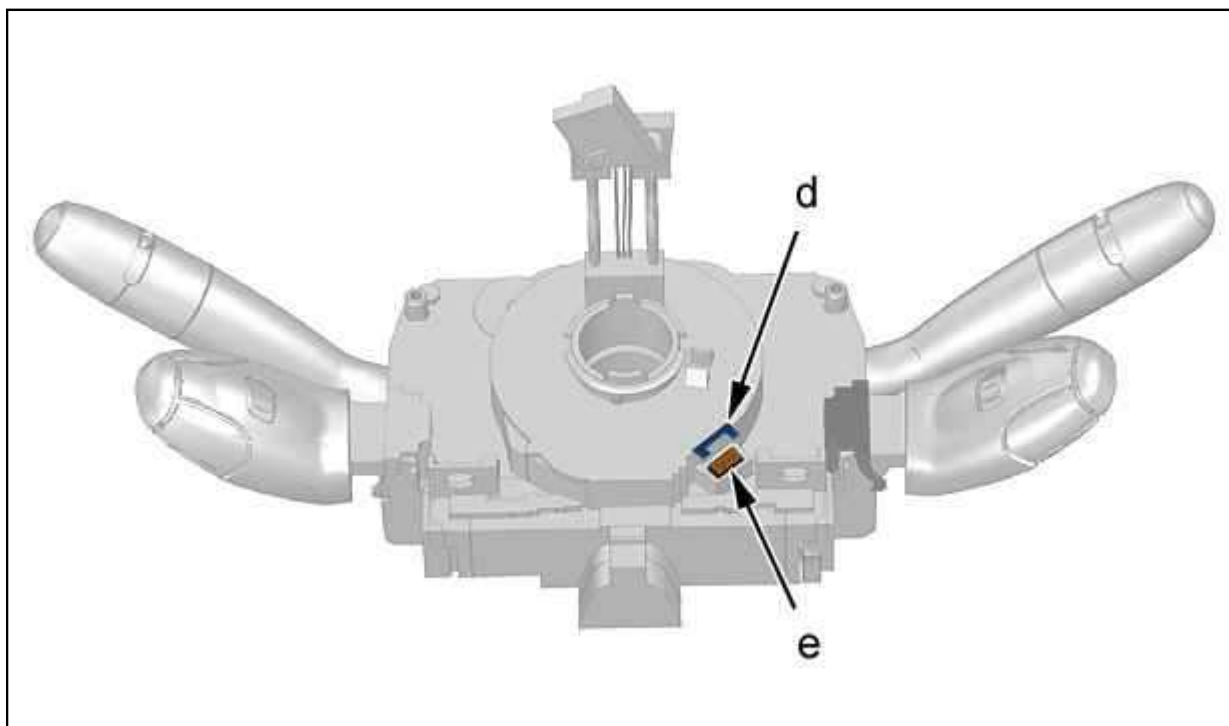

Рисунок : C5FM0HCD

Найти точку 0 :

- Нажать на центральную часть вращающегося контактора (в "f")

- Повернуть по часовой стрелке до упора
- Повернуть вращающийся контактор на 2,5 оборота против часовой стрелки

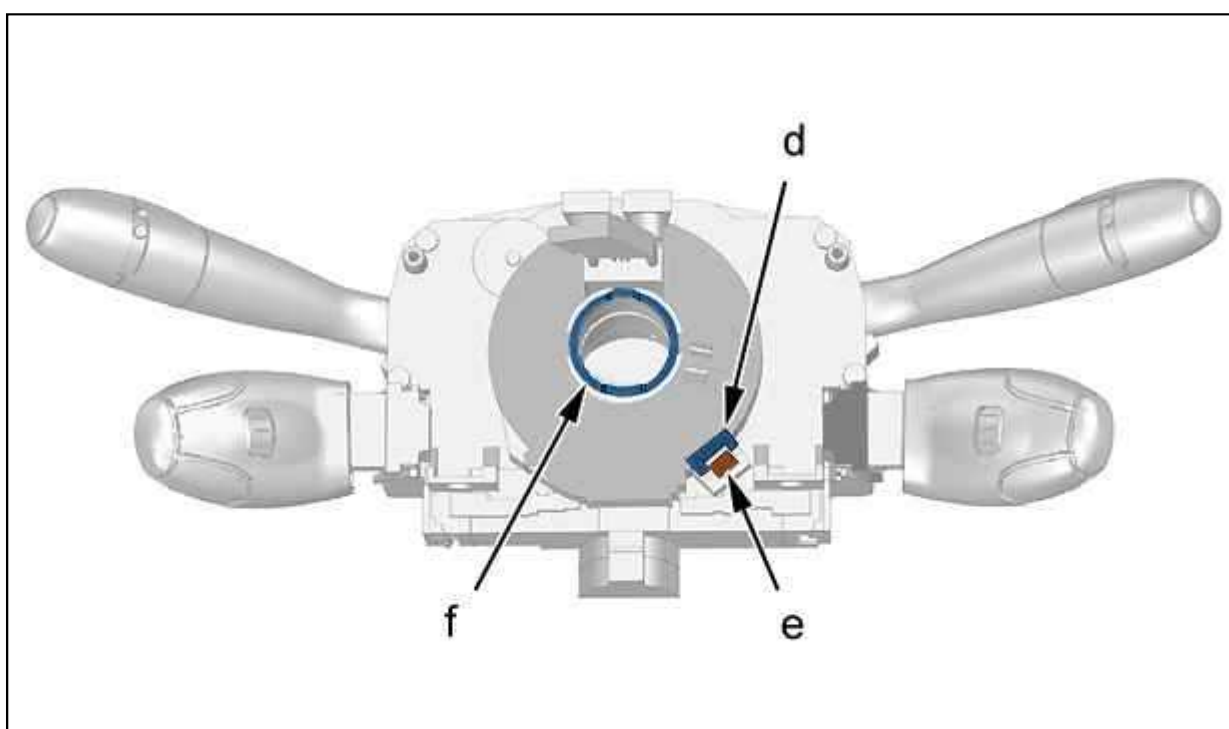
ПРИМЕЧАНИЕ : Не прикладывать усилий при достижении крайнего положения.

Проверить выравнивание прорези "d" по метке "e".

ВНИМАНИЕ : Никогда не вращать против часовой стрелки до поворота по часовой стрелке в крайнее положение, это приводит к окончательному повреждению дорожки вращающегося контактора.

5. Общие операции

ВНИМАНИЕ : Установить колеса прямо.

Провести следующие проверки :

- Блокираторы электрических разъемов не должны быть повреждены
- Электрические жгуты подрулевого переключателя не должны быть повреждены

Установить на рулевую колонку блок подрулевых переключателей (5), чтобы клавиши были расположены горизонтально.

Подсоединить : Подрулевой переключатель (5) (в "с").

Затяните болты моментом от (4) до $0,3 \pm 0,07$ дН.м.

Подрулевой переключатель (5) должен быть отцентрован на рулевой колонке, чтобы не возникал дополнительный шум.

Подключите разъемы (в "b").

ВНИМАНИЕ : Сильно не тянуть за электрические разъемы ; Не перегибать электрические жгуты (соблюдать допустимые изгибы) ; Принять все меры предосторожности, чтобы не повредить жгуты проводов (Не скручивать покрытые изоляцией жгуты проводов).

Установить :

- Верхнюю накладку рулевой колонки (3)
- Нижнюю накладку рулевой колонки (1)
- Болты (2)

6. Дополнительные операции

Установить :

- **Рулевое колесо** ⓘ
- **Подушку безопасности водителя** ⓘ

ВНИМАНИЕ : Выполните операции, которые необходимо выполнить после снятия аккумуляторной батареи.

Подключить аккумуляторную батарею.

Проверьте правильность функционирования электрооборудования.

7. Автомобили с системой динамической стабилизации (ESP)

Произвести калибровку датчика угла поворота рулевого колеса ; При помощи прибора диагностики. Для выполнения этой операции использовать меню "антиблокировочная система (ABS / ESP)".

СНЯТИЕ - УСТАНОВКА НА МЕСТО : ЦЕНТРАЛЬНАЯ КОНСОЛЬ

ОБЯЗАТЕЛЬНО : Выполнять требования по обеспечению безопасности и соблюдению чистоты  .

1. Рекомендуемые приспособления и инструмент



Рисунок : E5AP30WD

[1] Приспособления для снятия обивки (-).1350-ZZ.

2. Снятие

2.1. Ящик для различных предметов (в зависимости от комплектации)

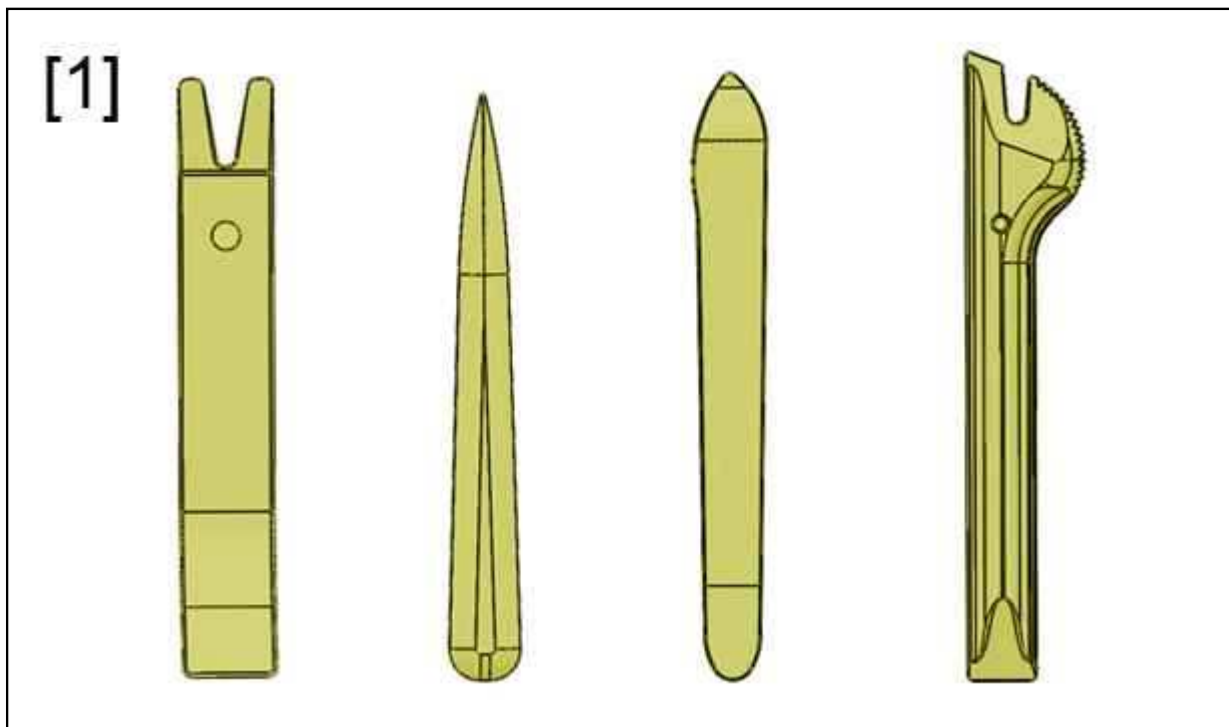

Рисунок : C5FM0KCD

ПРИМЕЧАНИЕ : Нажать на вещевой ящик (1) и продолжать нажимать (в "а") для облегчения отпирания ручки (2).

Нажать на ручку (2).

Снимите : Ящик для багажа (1) (Потянуть на себя).

2.2. Центральная консоль

ПРИМЕЧАНИЕ : Если автомобиль оснащен передним правым диванным сиденьем ; **Снять опору переднего правого сиденья**  .



Рисунок : C5FM0KDD

Освободить из фиксаторов : Накладку стояночного тормоза (3) (В "b") ; С помощью приспособления [1].
Снимите : Накладку стояночного тормоза (3).

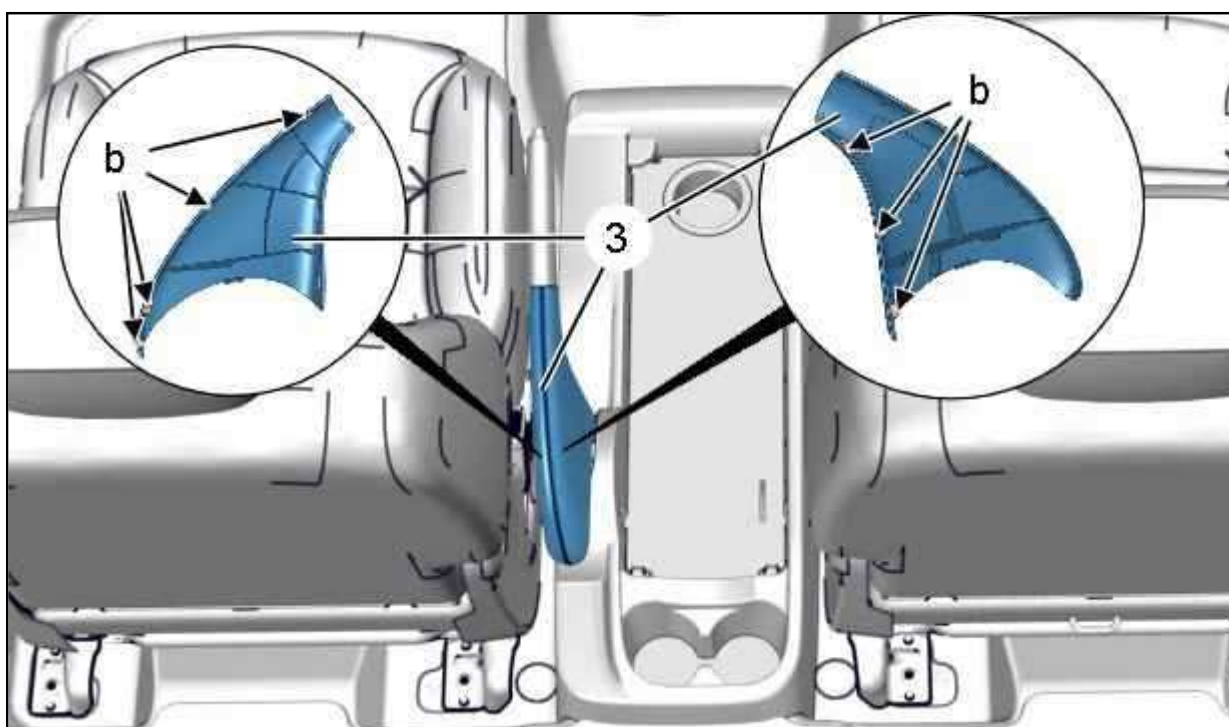

Рисунок : C5FM0KED

Отодвинуть (освободить) : Коврик центральной консоли (5) (В "c") ; С помощью приспособления [1].
Снимите : Коврик центральной консоли (5) (как показано стрелкой).

Отодвинуть (освободить) : Подложку подстаканника (4) ; С помощью приспособления [1].
Снимите : Подложку подстаканника (4).

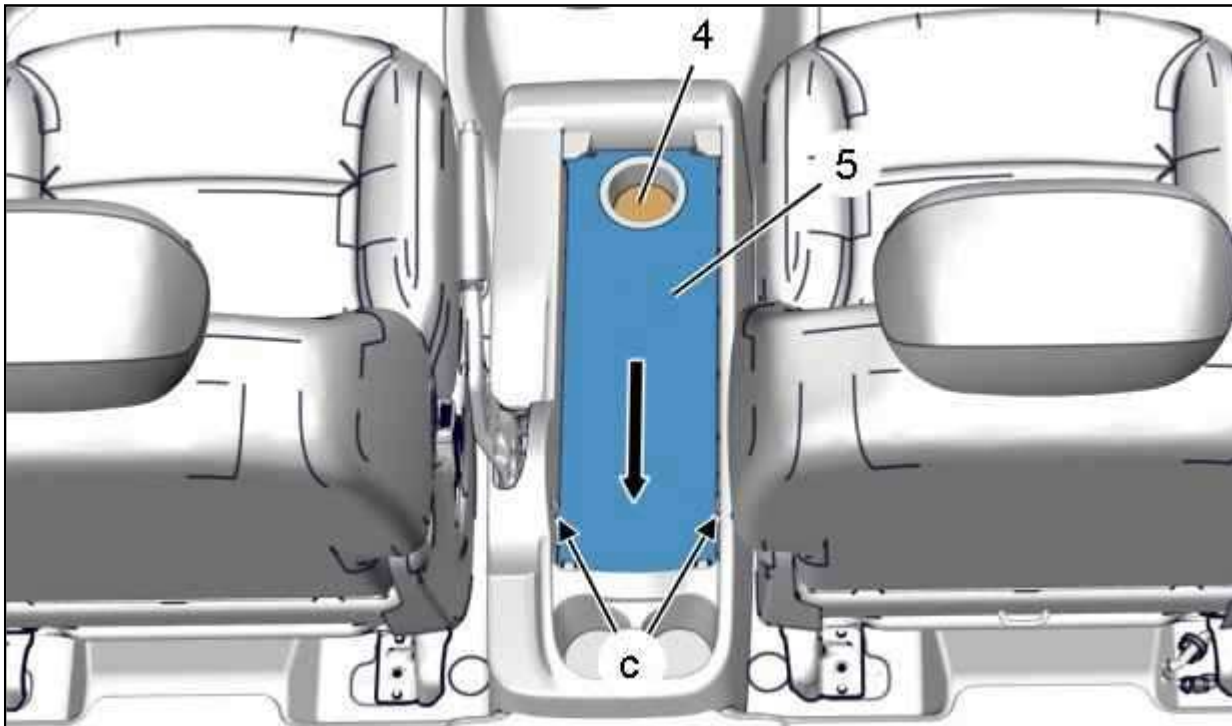

Рисунок : C5FM0KFD

Снимите :

- Гайки (6)
- Болты (7)

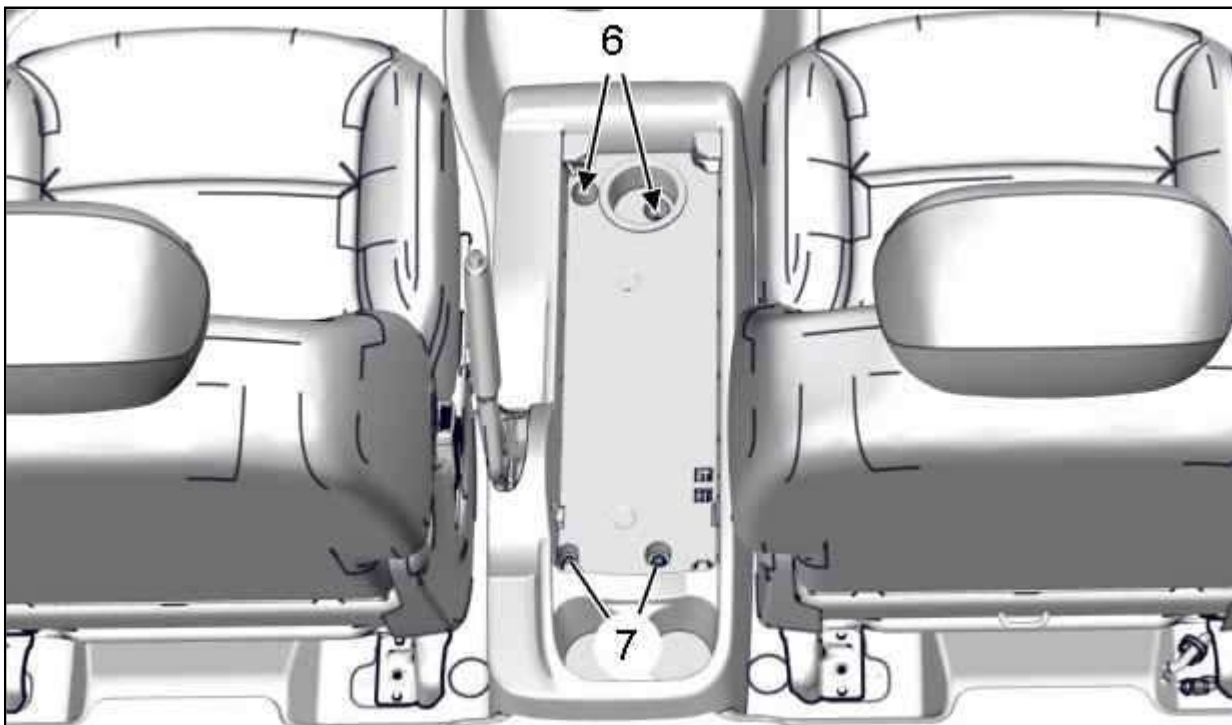

Рисунок : C5FM0KGD

Включите стояночный тормоз (Максимально).
Вынуть центральную консоль (8) (По направлению стрелки).
Снимите центральную консоль (8).

3. Установка на место

Установка производится в порядке, обратном снятию.

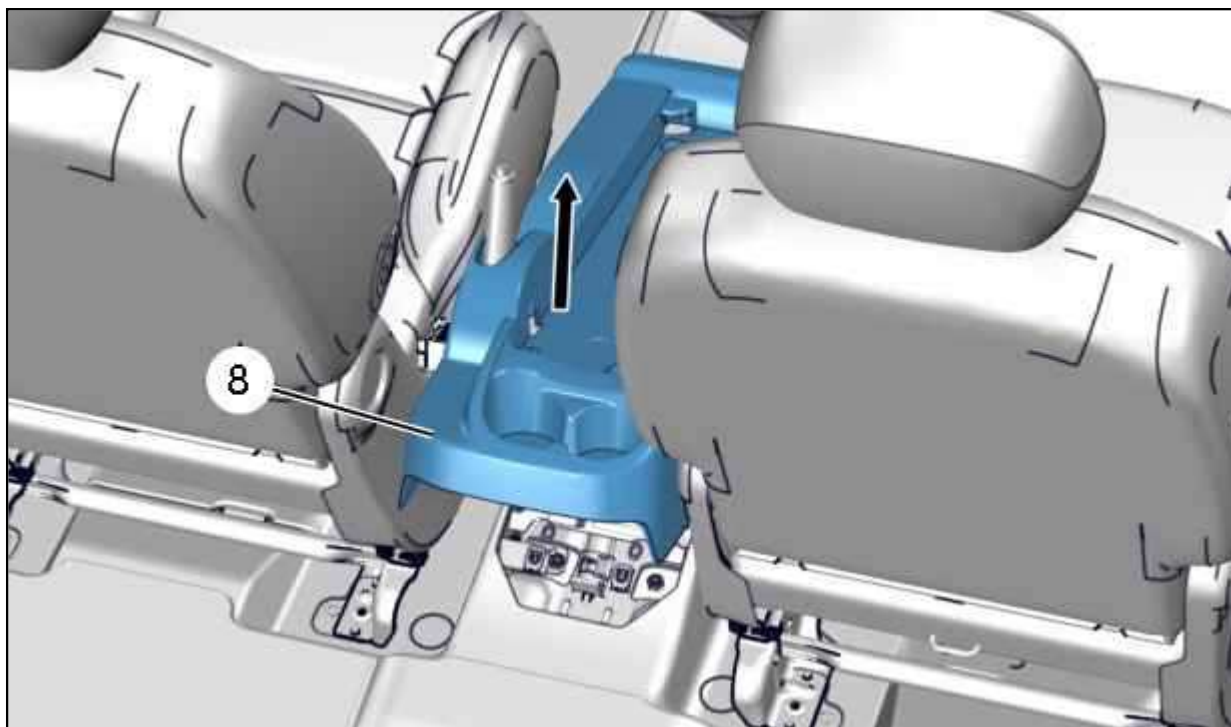
Затяните :

- Гайки (6) с моментом $0,8 \pm 0,2$ дН.м
- Болты (7) моментом $0,8 \pm 0,2$ дН.м

Проверьте функционирование различного оборудования.

СНЯТИЕ - УСТАНОВКА НА МЕСТО : ПАНЕЛЬ УПРАВЛЕНИЯ КЛИМАТИЧЕСКОЙ УСТАНОВКИ

ОБЯЗАТЕЛЬНО : Выполнять требования по обеспечению безопасности и соблюдению чистоты  .

1. Рекомендуемые приспособления и инструмент



Рисунок : E5AP30WD



[1] Приспособления для снятия обивки (-).1350-ZZ.

2. Снятие

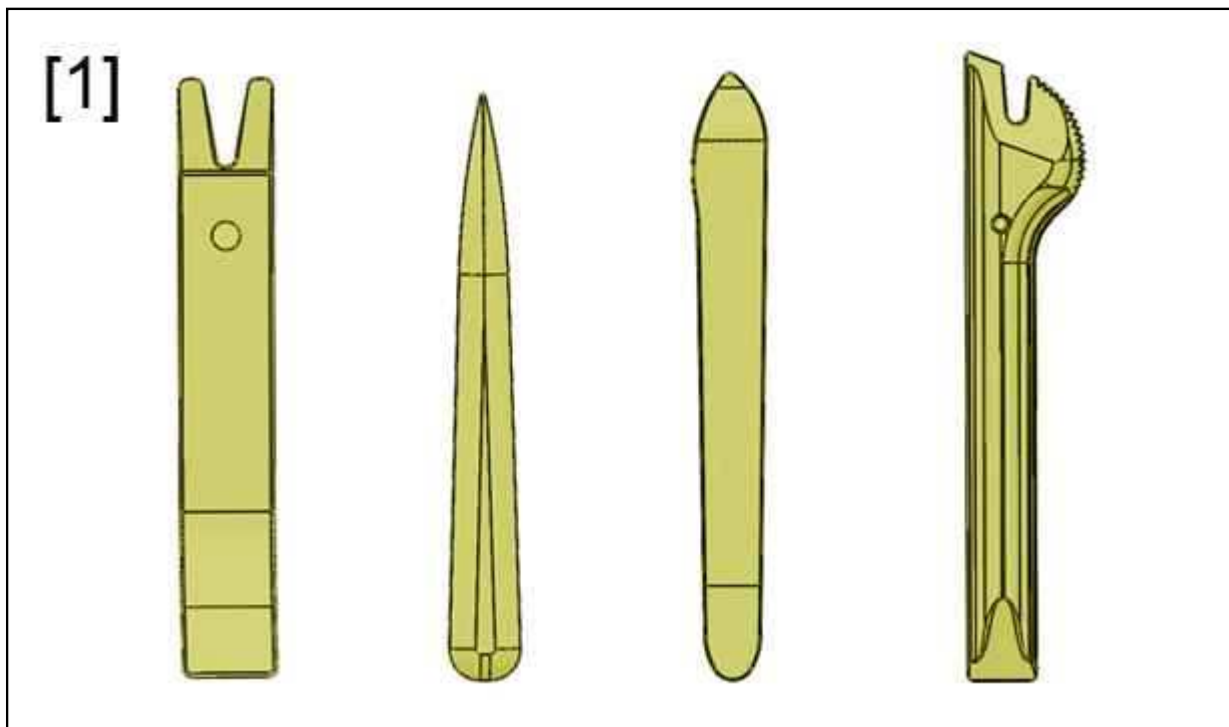
Отсоедините аккумуляторную батарею  .

2.1. Панель неавтоматического кондиционера

Снимите :

- **CD-проигрыватель аудиосистемы**  (в зависимости от комплектации)
- **Центральный выключатель панели управления в сборе** 



Рисунок : C5FM0P8D

Снимите болты (2).

Освободить из фиксаторов ; Сместить лицевую панель кондиционера (1) (в "a") внутрь панели управления ; С помощью приспособления [1].

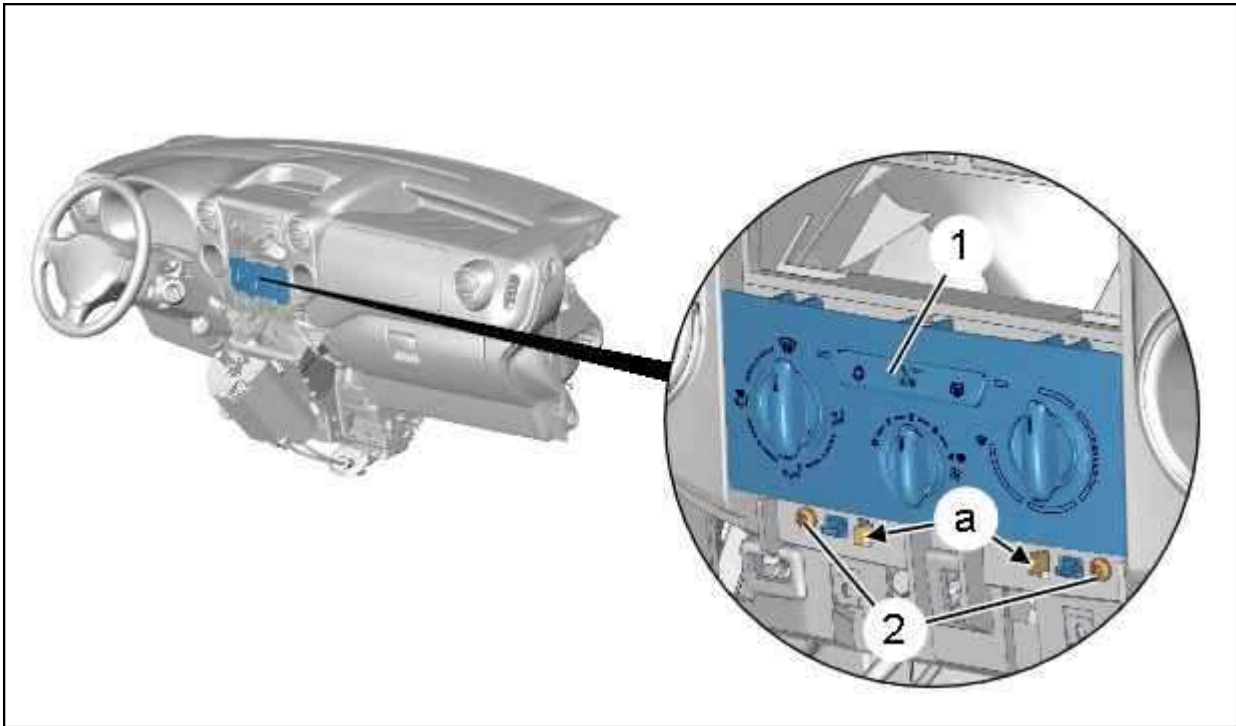

Рисунок : C5FM0P9D

Отсоединить лицевую панель кондиционера (1) под панелью управления (3) (как показано стрелкой).

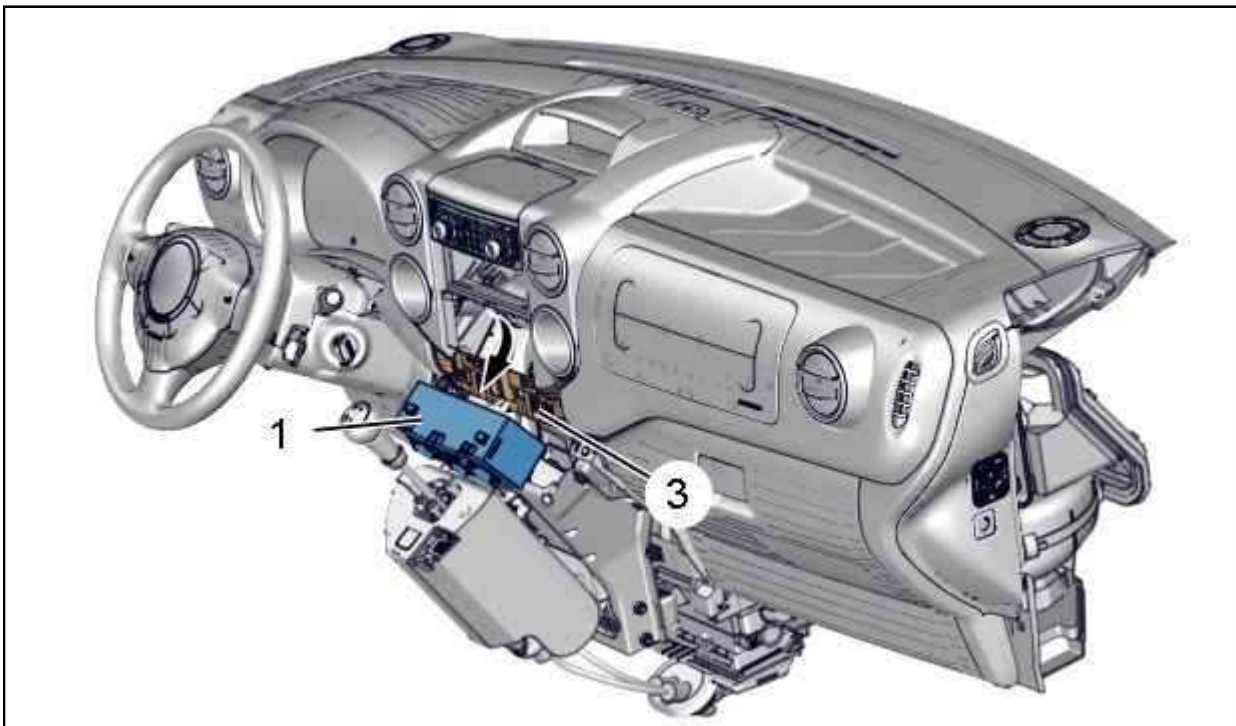

Рисунок : C5FM0PAD

Освободить из фиксаторов ; Снимите : Крепление оплетки (В "с").
 Отодвинуть тросы (4) (В "b").

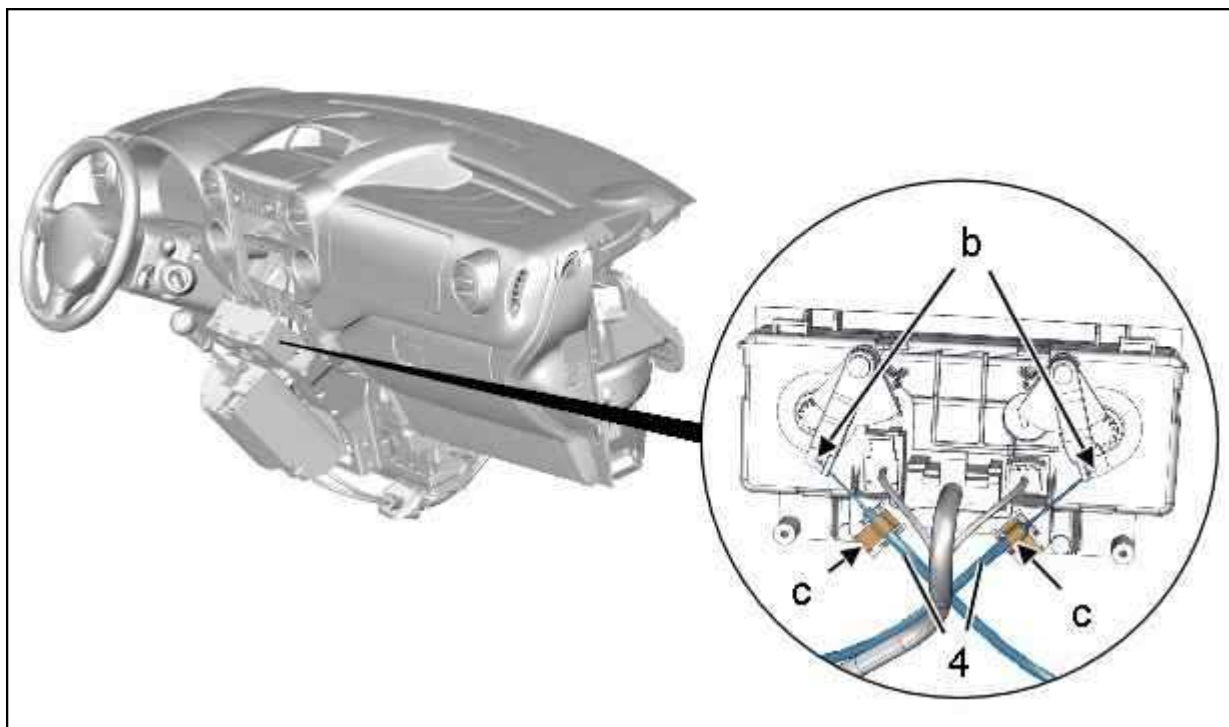

Рисунок : C5FM0PBD

Отключите разъемы (В "d").
 Снимите : Лицевую панель кондиционера (1).

2.2. Передняя панель автоматической климатической установки

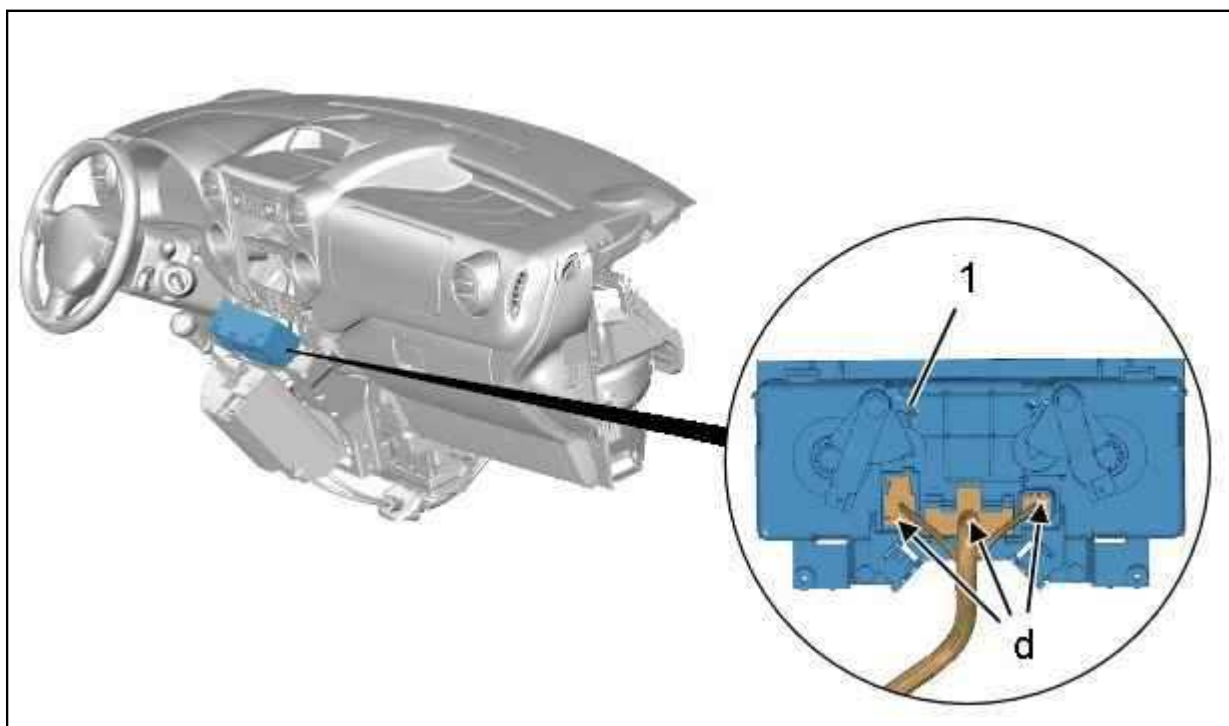

Рисунок : C5FM0PCD

Открепить панель отделки ((5)) (В "е").
Снимите гарнитуру (5) ; С помощью приспособления [1].



Рисунок : C5FM0PDD

Снимите болты (7).
Открепить и отделить лицевую панель автоматического кондиционера(6) (в "f") от панели управления ; С помощью приспособления [1].

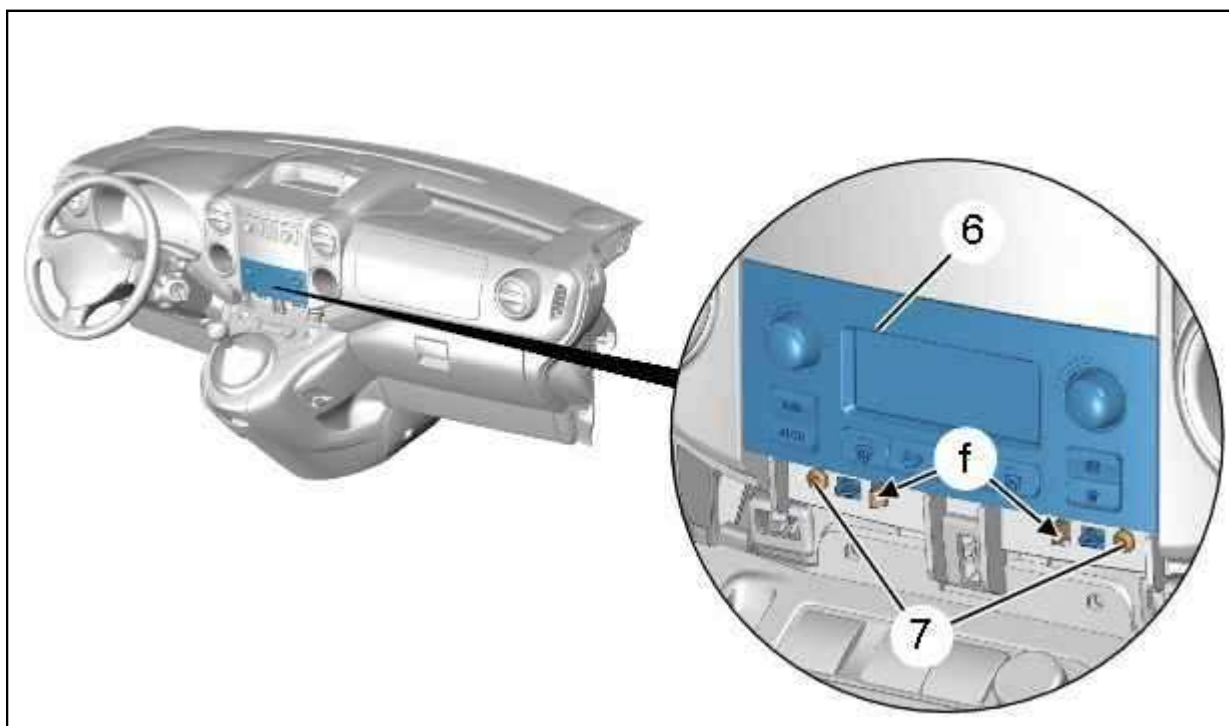

Рисунок : C5FM0PED

Наклонить лицевую панель автоматического кондиционера (6).

Отключите разъемы (В "g").

Снимите : Лицевую панель автоматического кондиционера (6).

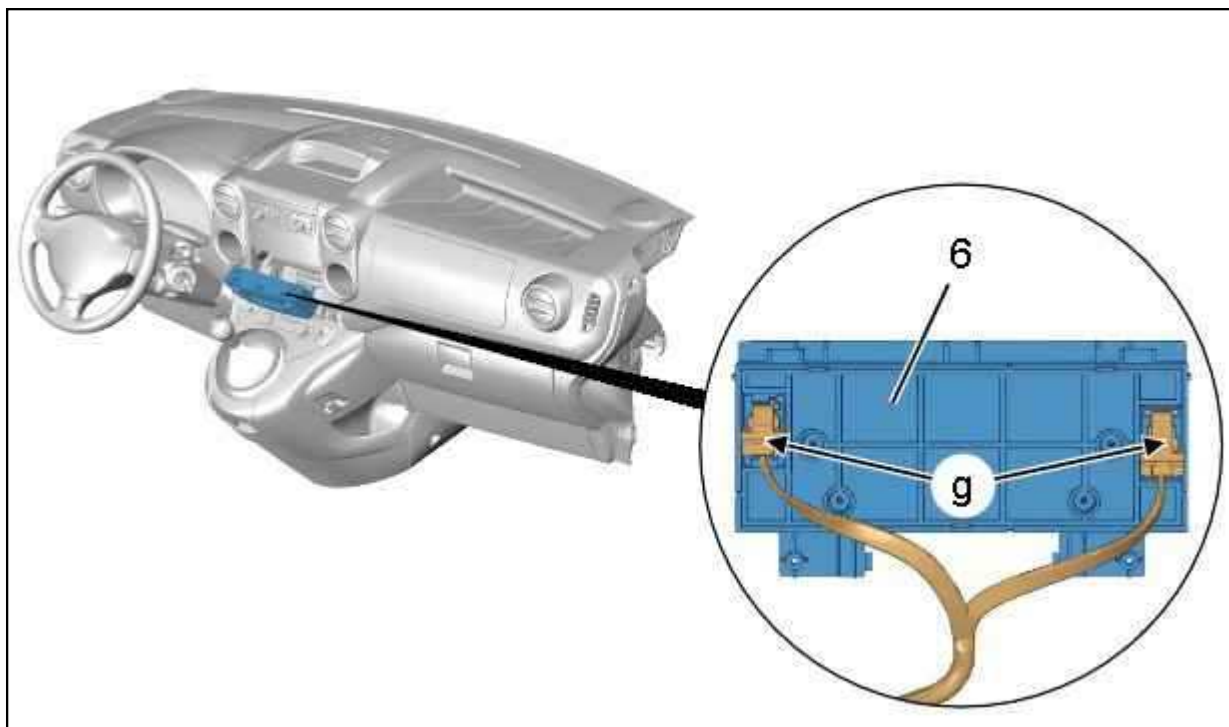
3. Установка на место

ОБЯЗАТЕЛЬНО : Систематически заменять : Крепление оплетки (Дефективный).

Снова подсоедините аккумуляторную батарею.

ОБЯЗАТЕЛЬНО : Проверить работу различного оборудования перед установкой на место лицевой панели кондиционера (1).

Установка производится в порядке, обратном снятию.

Проверьте функционирование электрооборудования.